

## Addresses

**BR** Brasil:

Nestlé Brasil Ltda  
Av. Das Nações Unidas, 17007  
Várzea de Baixo  
São Paulo – SP  
CEP: 04730-090  
Tel.: 0800 770 2461

**CZ** Česka republika :

Nestlé Česko s.r.o.  
Mezi Vodami 2035/31  
14 320 Praha 4  
Česka republika  
Tel.: 800 135 135

**DK** Danmark:

Nestlé Danmark A/S  
Nestlé Health Science  
Arne Jacobsens Alle 7  
DK-2300 Kobenhavn S  
Tlf. 3546 0167

**FI** Suomi:

Suomen Nestlé Oy  
Nestlé Health Science  
PL 50, 02151 Espoo  
Finland  
Puh: 010 3951 466

**ME** Middle East:

Nestlé Middle East FZE  
Inside UAE and KSA  
800 8-971971 (free line)  
Other countries  
+9714-8100 000  
P.O. BOX 17327  
JEBEL ALI FREE ZONE  
DUBAI – UNITED ARAB  
EMIRATES

**NO** Norge:

A/S Nestlé Norge  
Nestlé Health Science  
Postboks 683, Skøyen  
0214 Oslo  
Norway  
Telefon: 67 81 74 00

**PL** Polska :

Nestlé Polska S.A.  
ul. Domaniewska 32  
02-672 Warszawa  
Poland

**PL** Portugal:

Nestlé Portugal, Unipessoal, Lda.  
Rua Alexandre Herculano, 8  
2799-554, Linda-a-Velha (Portugal)  
Tel.: (+351) 21 414 8500

**SK** Slovenská republika :

Nestlé Slovensko s.r.o.  
Košovská cesta 11  
971 27 Prievidza  
Slovenská republika  
Tel. 0800 135 135

REF 12272020 24FEB2022 P001T068\_03  
GLOBE 12367032

# Compat ella®



- CS** Pumpa pro enterální výživu
- DA** Enteral ernæringspumpe
- FI** Enteraalinen syöttöpumppu
- NO** Enteral ernæringspumpe
- PL** Pompa do żywienia dojelitowego
- PT** Bomba de nutrição enteral
- SK** Pumpa na enterálnu výživu
- AR** مضخة للتغذية المعوية

فهرس اللغات / Seznam jazyků / Sprogindeks / Kielet / Språkindeks /  
Wykaz języków / Índice de idiomas / Zoznam jazykov / تحميل الحافظة /  
Vkládání kazety / Isætning af ernæringsæt / Kasetin lataaminen /  
Sette inn kassett / Ładowanie zestawu / Como cargar o cassette /  
Vloženie kazety

<b>CS</b> Čeština	Návod k použití	Strana	5
<b>DA</b> Dansk	Brugsanvisning	Side	35
<b>FI</b> Suomi	Käyttöohjeet	Sivu	65
<b>NO</b> Norsk	Bruksanvisning	Page	95
<b>PL</b> Polski	Instrukcja użycia	Page	125
<b>PT</b> Português	Instruções de utilização	Página	156
<b>SK</b> Slovenčina	Návod na použitie	Strana	186
<b>AR</b> العربية اللغة	تعليمات الاستخدام	الصفحة	٢٢١ / 221

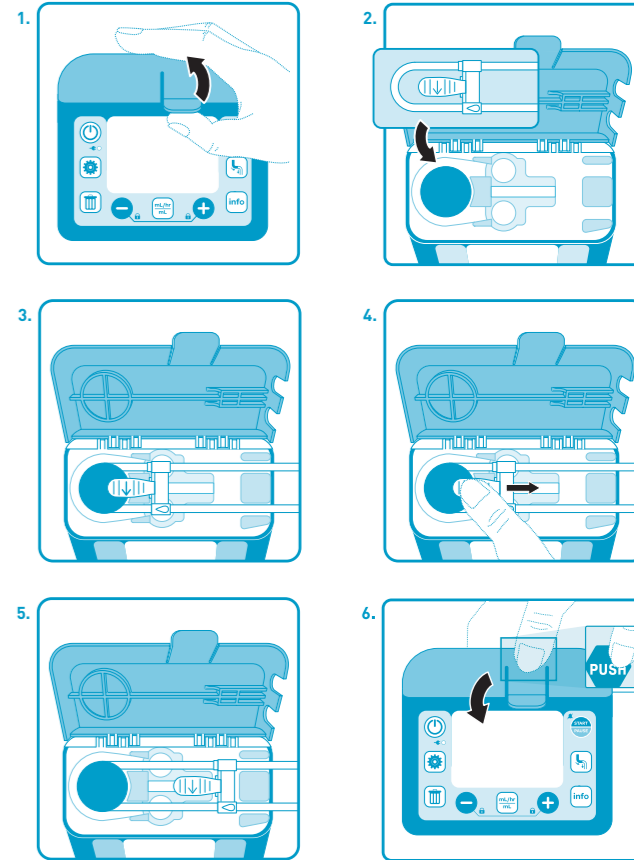

Axiom Mtech S.A.  
Allée de la Petite Prairie 4, 1260 Nyon, Switzerland  
© Unless stated otherwise, all trademarks are owned by Axiom MTech S.A. or used with permission.

www.compat.com

CE 0123

Compat ella®

Meet Compat Ella®

نظرة عامة على المضخة والملحقات / Základní údaje o pumpě a jejím příslušenství / Oversigt over pumpe og tilbehør / Yleistä pumpusta ja lisävarusteista / Oversikt over pumpe og tilbehør / Informacje o pompie i akcesoriach / Visão geral da bomba e acessórios / Základné údaje o pumpe a jej príslušenstve

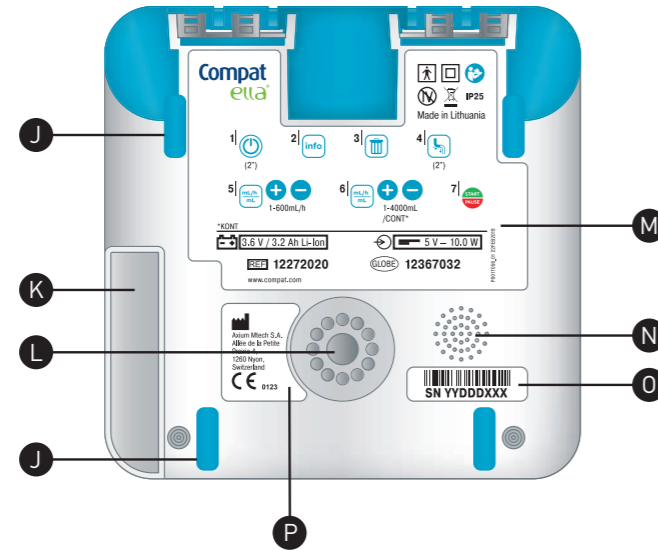
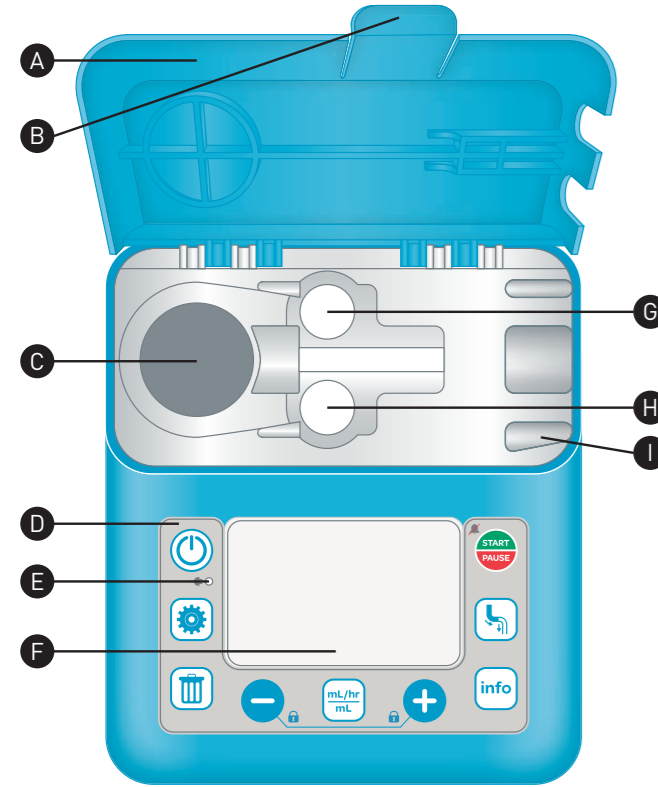

موادم التيار المتردد (AC) / Napájecí adaptér / Vekselströmsadapter / Verkkoadapteri / Strømadapter / Zasilacz / Adaptador de energia / Adaptér

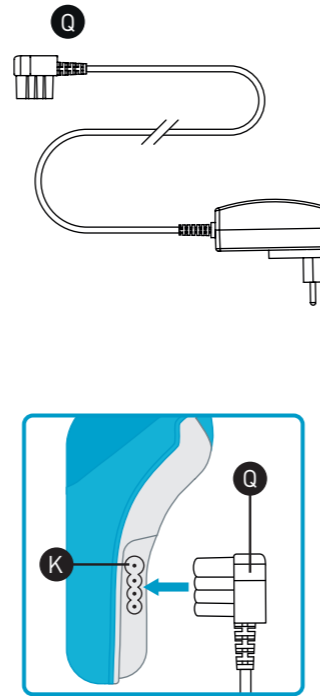

مشبك العمود / Svorka na stojan / Stativklemme / Tankokiinnitin / Stativklemme / Zacisk do stojaka / Pinça de fixação / Svorka na stojan

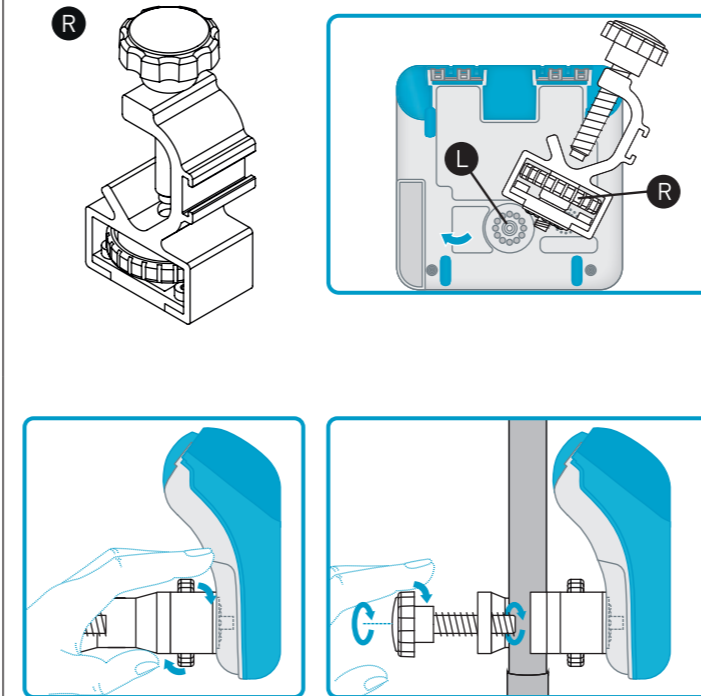

أنبوب كيس التغذية / Výživový set / Ernæringssett / Annostelusetti / Administrasjonssett / Zestaw do podawania żywienia / Conjunto de administração / Výživová súprava

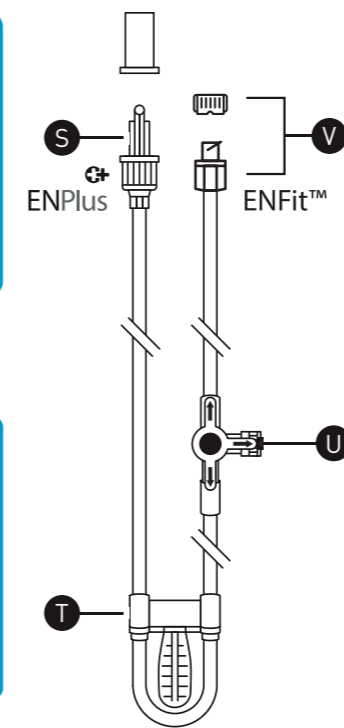

# Návod k použití pumpy Compat Ella®

CS

5

## Obsah

<b>1. Úvod</b> .....	<b>6</b>	<b>8. Podávání výživy v kontinuálním režimu</b> .....	<b>18</b>
1.1 Účel použití.....	6	<b>9. Podávání výživy v intervalovém režimu</b> .....	<b>19</b>
1.2 Podpora .....	6	<b>10. Pozastavení nutriční terapie</b> .....	<b>21</b>
<b>2. Informace o bezpečnosti</b> .....	<b>6</b>	<b>11. Informace o podávání</b> .....	<b>22</b>
2.1 Varování a bezpečnostní upozornění .....	6	11.1 Zobrazení/vymazání informací o podávání v kontinuálním režimu.....	22
2.2 Kontraindikace .....	7	11.2 Historie objemů za posledních 30 dní .....	22
2.3 Obecné komplikace související s enterálním podáváním výživy sondou .....	8	11.3 Zobrazení/vymazání informací o podávání výživy v intervalovém režimu .....	23
2.4 Konkrétní opatření týkající se kompatibilních setů a výživy .....	8	<b>12. Uživatelská nastavení</b> .....	<b>24</b>
<b>3. Základní údaje o systému</b> .....	<b>8</b>	12.1 Hlasitost alarmu, podsvícení, automatické ztlumení podsvícení, alarm pro konec nutriční terapie .....	24
3.1 Pumpa (viz strany 3–4).....	8	12.2 Změna jazyka .....	25
3.2 Výživový set (viz strana 4) .....	9	<b>13. Zamykání a odemykání kláves</b> .....	<b>25</b>
3.3 Funkce tlačítek .....	9	<b>14. Pokročilé nastavení</b> .....	<b>26</b>
3.4 Displej .....	10	<b>15. Alarmy a řešení potíží</b> .....	<b>27</b>
3.5 Baterie .....	11	15.1 Řešení alarmů.....	27
<b>4. Základní údaje o režimech pumpy (kontinuální vs. intervalový)</b> <b>12</b>		15.2 Základní údaje o alarmech a řešení potíží .....	28
4.1 Kontinuální režim Přehled menu: .....	13	<b>16. Čištění a dezinfekce</b> .....	<b>30</b>
4.2 Intervalový režim: Základní údaje o menu: .....	13	<b>17. Údržba</b> .....	<b>31</b>
<b>5. Vymazání nastavení nutriční terapie a informací o podávání výživy</b> .....	<b>14</b>	<b>18. Příslušenství</b> .....	<b>31</b>
<b>6. Nastavení pumpy</b> .....	<b>14</b>	<b>19. Omezená záruka</b> .....	<b>32</b>
6.1 Připojení k napájecímu adaptéru .....	14	<b>20. Seznam symbolů</b> .....	<b>32</b>
6.2 Použití se svorkou na stojan .....	14	<b>21. Technické údaje</b> .....	<b>33</b>
6.3 Zapnutí a vypnutí .....	15	<b>22. Recyklace a likvidace</b> .....	<b>34</b>
6.4 Vkládání výživového setu .....	15		
6.5 Plnění výživového setu (natékání) .....	16		
<b>7. Stručný návod ke spuštění</b> .....	<b>17</b>		
7.1 Podávání výživy v kontinuálním režimu .....	17		
7.2 Podávání výživy v intervalovém režimu .....	17		

## 1. Úvod

Zařízení Compat Ella® je malá, lehká a přenosná rotační peristaltická pumpa určená k podávání nastavených objemů enterální výživy sondou do gastrointestinálního systému volitelnou rychlostí. Pumpa se smí používat až po řádném proškolení o tom, jak pečovat, používat a udržovat pumpu Compat Ella® a jejich příslušenství.

### 1.1 Účel použití

Pumpa Compat Ella® pro enterální výživu je určena k dodávání enterální výživy a hydrataci sondou do gastrointestinálního traktu nastavitelnými rychlostmi. Je určena k použití u dospělých a pediatrických pacientů vyžadujících enterální výživu a hydrataci v domácím prostředí a v prostředí zdravotnických zařízení.

### 1.2 Podpora

Pokud potřebujete poradit s pumpou Compat Ella®, obraťte se na obchodního zástupce nebo navštivte stránky: [www.compat.com](http://www.compat.com).

## 2. Informace o bezpečnosti

Před zahájením činnosti pumpy Compat Ella® si přečtěte celý návod.

Před instalováním setu do pumpy Compat Ella® si přečtěte celý návod k použití pro výživový set.



**Varování:** Označuje nebezpečné nebo rizikové postupy, kterým je třeba se vyhnout, neboť mohou vést k vážným zraněním, úmrtí nebo poškození majetku.



**Bezpečnostní upozornění:** Označuje nebezpečné nebo rizikové postupy, kterým je třeba se vyhnout, neboť mohou vést k lehkým zraněním nebo zejména k poškození majetku.

*Poznámka: Obsahuje popis skutečností, které jsou důležitější než ostatní text.*

### 2.1 Varování a bezpečnostní upozornění



**Varování:**

- Není určeno pro intravenózní použití. Pouze k enterálnímu použití.
- Pokud je pumpa poškozená nebo jsou na ní patrné úpravy, nepoužívejte ji.
- Ujistěte se, že zásuvka napájecího kabelu je před a během použití naprosto suchá.
- Nezapojujte adaptér „specifický pro danou zemi“ do zásuvky, aniž by byl adaptér připojen k hlavní části napájecího adaptéru.
- Nepoužívejte za přítomnosti hořlavých anestetik ani jiných hořlavých plynů (včetně prostředí obohacených kyslíkem), v blízkosti hořlavých kapalin nebo předmětů ani v přítomnosti oxidačních činidel.
- Ověřte, že během spouštění pumpy jsou viditelné všechny části obrazovky. Pokud některé nejsou nebo pokud je obrazovka nečitelná, pumpu nepoužívejte.
- Pokud při zapínání pumpy neslyšíte zvukové tóny, pumpu nepoužívejte.
- Používejte pouze předepsanou enterální sondovou výživu dodanou kvalifikovaným odborníkem v oblasti zdravotní péče a hydratační tekutiny jako vodu či čaj.
- Používejte pouze výživové sety Compat Ella®.
- Použití příslušenství, převodníků a kabelů jiných než těch, které jsou specifikovány nebo poskytnuty výrobcem pumpy, může mít za následek zvýšené elektromagnetické emise nebo sníženou elektromagnetickou odolnost pumpy a vést k jejímu nesprávnému fungování.

- Zkontrolujte výživový set Compat Ella®. Nepoužívejte jej, pokud je poškozený nebo jsou na něm patrné úpravy.
- Je nutné zajistit správné, časté a pravidelné monitorování pacienta, zejména pokud by přerušení podávání sondové výživy mohlo pacienta ohrozit na životě.
- Výživový set Compat Ella® vyměňujte každých 24 hodin, aby byla zachována přesnost podávání výživy a nedošlo k nárůstu potenciálně škodlivé kontaminace.
- Věnujte náležitou pozornost riziku uškrcení kabely a sety.
- Neprogramujte takové kombinace rychlostí a objemů, které trvají déle než 24 hodin.
- Pumpu neponořujte do vody.
- Pumpu nevkládejte do myčky.
- Pumpu nikdy nečistěte, pokud je zapnutá nebo zapojená v zásuvce, jinak by vám hrozil zásah elektrickým proudem.
- Nesterilizujte v autoklávu.
- Silné čisticí/dezinfekční prostředky a isopropylalkohol mohou poškodit kryt pumpy. Neotvírejte pumpu, ani ji nijak neupravujte.
- Pumpu nerozebírejte, neodstraňujte štítky ani výrobek nijak neupravujte.



#### **Bezpečnostní upozornění:**

- Nepoužívejte v silných magnetických polích, např. v prostředích MR (magnetická rezonance).
- Pumpa Compat Ella® se nemá používat v blízkosti jiného zařízení nebo umístěná na něm, protože by to mohlo vést k jejímu nesprávnému fungování. Pokud je takové použití nezbytné, je třeba pumpu a ostatní zařízení pozorovat a ověřit, že fungují normálně.
- Přenosné radiofrekvenční komunikační zařízení (včetně periferních prvků, jako jsou anténové kabely a externí antény) se nemá používat blíže než 30 cm (12 palců) od jakékoli součásti pumpy Compat Ella®, včetně kabelů specifikovaných výrobcem. Jinak může dojít ke zhoršení funkce pumpy.
- Během natékání nesmí být výživový set připojen k pacientovi.
- Ověřte, že je výživový set instalován správně, připojen k zásobníku s výživou a připraven k natékání.
- Před programováním nové terapie vymažte parametr **OBJEM PODANÝ BEHEM TĚTO TERAPIE**.
- Po zahájení terapie zkontrolujte všechny parametry terapie (včetně rychlosti, dávky a objemu podaného během této terapie).
- Kapacita baterie je určena pouze odhadem. Pokud si nejste jisti, že pro zamýšlené použití zbývá dostatek kapacity baterie, připojte pumpu k síťovému napájení a nabijte ji.
- Pokročilé nastavení smí upravovat pouze kvalifikovaný odborník v oblasti zdravotní péče.

## 2.2 Kontraindikace

### **Pumpu Compat Ella® nelze používat v následujících případech:**

- je-li kontraindikováno enterální podávání výživy,
- k podávání intravenózních infuzí,
- s jinými sety, než jsou výživové sety „Compat Ella®“,
- při střevní obstrukci,
- při ileu (střevo není schopné normálních kontrakcí a nedokáže odvádět obsah z těla),
- při píštěli tenkého střeva vysokého stupně,
- při vysokých dávkách inotropních látek,
- enterální výživa může být podávána při výskytu obstrukce střeva nebo při píštěli tenkého střeva vysokého stupně,
- při enterokutánní píštěli.

## 2.3 Obecné komplikace související s enterálním podáváním výživy sondou

### Mechanické komplikace

- obstrukce sondy,
- primární malpozice,
- perforace střevního traktu,
- sekundární změna polohy výživové sondy,
- zauzlení sondy,
- nežádoucí vyjmutí sondy,
- prasknutí sondy a únik obsahu ze sondy,
- únik a krvácení z místa zavedení,
- eroze, ulcerace a nekróza kůže a sliznice,
- střevní obstrukce (ileus),
- krvácení,
- neúmyslná IV infuze enterální diety.

### Infekční komplikace

- infekce v místě zavedení sondy,
- aspirační pneumonie,
- záněty nosohltanu a ucha,
- peritonitida,
- infekční průjem.

### Metabolické komplikace

- elektrolytová nerovnováha,
- hyperglykémie a hypoglykémie,
- nedostatek vitamínů a stopových prvků,
- realimentační syndrom (abnormality související s obnovením příjmu potravy).

## 2.4 Konkrétní opatření týkající se kompatibilních setů a výživy

Vzhledem k rozdílům v použitých výživových roztocích, které mají řadu různých vlastností (tj. hustoty, viskozity, množství rozpuštěných plynů, reologie, částic, teploty, individuální přípravy výživy), může být za určitých okolností funkčnost pumpy omezena z důvodu ucpání výživového setu nebo sondy.

Každá taková událost bude pumpou Compat Ella® detekována a spustí alarm ucpání. Pumpu Compat Ella® doporučujeme používat pouze s včasným a pravidelným monitorováním pacienta, zejména u populace citlivých pacientů, u nichž může přerušení podávání výživy vést k ohrožení pacienta. Pokud jsou pumpy Compat Ella® používány k podávání výživy pacientům, kteří vyžadují nepřetržité podávání výživy (u nichž může vést přerušení podávání výživy ke kritickým situacím), je nutné používat pouze komerčně dostupné roztoky pro enterální výživu, které byly připraveny podle pokynů výrobce, společně s kompatibilními sety a odpovídajícím a pravidelným monitorováním podávání výživy.

## 3. Základní údaje o systému

### 3.1 Pumpa [viz strany 3–4]

- A** Uzávěr pumpy
- B** Západka dvířek
- C** Rotor pumpy
- D** Klávesy
- E** Stavová ikonka napájení

- F** Barevný displej
- G** Čidlo tlaku před rotorem
- H** Čidlo tlaku za rotorem
- I** Čidlo vzduchu
- J** Gumová podnožka

- K** Připojení napájení
- L** Objímka pro svorku na stojan
- M** Štítek na zadní straně pumpy se Stručným návodem ke spuštění
- N** Reprodukční
- O** Štítek se sériovým číslem

**P** Štítek výrobce

**Q** Napájecí adaptér

**R** Svorka na stojan

### 3.2 Výživový set (viz strana 4)

**S** Konektor ENPlus

**U** Port pro léky ENFit®









**T** Kazeta

**V** Distální konec ENFit®

*Poznámka: K dispozici jsou různé verze výživových sad. Další informace získáte od obchodního zástupce nebo na stránkách [www.compat.com](http://www.compat.com).*

### 3.3 Funkce tlačítek

Pumpa si vždy při přechodu na další obrazovku udržuje v paměti nastavení a hodnoty, a to i když ji vypnete.

Tlačítko	Primární funkce	Sekundární funkce
	Zapnutí nebo vypnutí pumpy (podržte 2 sekundy [2"'])	
	Spuštění/pozastavení pumpy	Odložení alarmu
	Automatické natékání (podržte 2 sekundy [2"']) Opakovaným stisknutím se automatické plnění zastaví předčasně	
	Procházení programováním rychlosti, objemu a intervalu	Přepnutí mezi kontinuálním a intervalovým režimem (podržte 5 sekund [5"'])
	Snížení a zvýšení hodnot (podržte: zvýší se rychlost)	Zamknutí a odemknutí kláves (stiskněte obě tlačítka současně)
	Vynulování [0] hodnoty na obrazovce nebo obnovení výchozí hodnoty	Obnovení všech naprogramovaných hodnot na výchozí, nastavení a vymazání záznamů o poslední výživě (podržte tlačítko 3 sekundy [3"'])
	Procházení záznamů o poslední výživě	Zobrazení historie objemů za uplynulých 30 dní (podržte tlačítko 2 sekundy [2"'])
	Procházení nastavením pumpy	Změna jazyka (Viz část 12.2)



**Bezpečnostní upozornění:** Během natékání nesmí být výživový set připojen k pacientovi.

### 3.4 Displej



**Varování:** Ověřte, že během spuštění pumpy jsou viditelné všechny části obrazovky uvedené na nákrese. Pokud některá chybí nebo pokud obrazovka není čitelná, pumpu nepoužívejte.

#### Uspořádání obrazovky

Pumpa Compat Ella® je vybavena barevným displejem s alfanumerickými znaky, symboly a podsvícením.

- 1 Úroveň nabití baterie
- 2 Připojeno k síťovému napájení
- 3 Klávesy zamčeny
- 4 Dávkové podávání aktivováno
- 5 Zásobník s výživou je prázdný / Vzduch v setu
- 6 Indikátor alarmu
- 7 Ikonka chodu s indikátory ucpání: jednotlivé šipky se během chodu pumpy postupně rozsvěčují.
- 8 Řádek s hlavními informacemi: uvádí alfanumerické hodnoty k programování a alarmům.
- 9 Popisek s hlavními informacemi: mL, hod nebo mL/hod.
- 10 Řádek s textovými zprávami: uvádí různé informace o stavu pumpy, programování a alarmech.

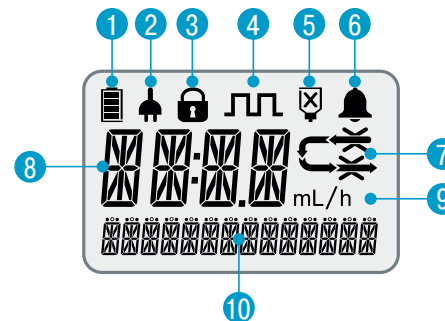

*Poznámka:* Pokud pumpa není připojena ke zdroji napájení a je aktivní funkce Automaticky ztlumit podsvícení, podsvícení displeje se vypne po 10 sekundách od stisknutí posledního tlačítka.

#### Přehled barev na obrazovce

K odlišení stavu pumpy a informací na obrazovce se používají různé barvy.



Programovací informace:  
černé znaky



Normální provozní podmínky: Alarmy:  
zelené ikonky s černými znaky červené znaky a ikonky



Informace:  
modré znaky



Nastavení:  
zelené znaky





*Poznámka:* Po ztlumení podsvícení budou všechny informace na obrazovce označeny černě.

### Základní údaje o výchozí/provozní obrazovce

Při normálním provozu pumpy se bude zobrazovat následující obrazovka:

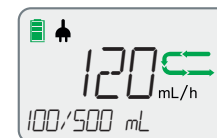
1. Postupně se objevující zelené šipky  informují o tom, že pumpa aktuálně vykonává plánovanou nutriční terapii.
2. Údaj 120 mL/hod uvádí rychlost pumpy v mL/hod.
3. Údaj 100/500 mL znamená, že již bylo podáno 100 mL z plánovaného objemu 500 mL. Pokud je zobrazeno /CONT, znamená to, že pro objem není nastaven limit, a pumpa poběží kontinuálně, dokud se nevyčerpá sondová výživa.
4. Baterie je plně nabitá a pumpa je připojená k síťovému napájení.



*Poznámka:* Pumpa Compat Ella® podává tekutinu postupně po malých dávkách. Za běžného chodu se tekutina chvíli podává, pak se podávání zastaví a poté opět spustí. Takže zvuk motoru uslyšíte s přestávkami. Postupně se zobrazují zelené šipky , které průběžně ukazují a potvrzují správnou funkci pumpy.

## 3.5 Baterie

První použití: Pumpu zapojte a alespoň 6 hodin nechte baterii nabíjet. Až poté můžete pumpu používat pouze na napájení z baterie. Tím dosáhnete maximálního nabití a životnosti baterie.

Kapacita baterie: 24 hodin při 125 mL/hod.

Nabití: Přibližně 6 hodin ze stavu úplného vybití do úplného nabití.

### Indikátory nabití baterie



Baterie plně nabitá



Baterie částečně nabitá



Pumpa napájena z externího zdroje



Baterie se nabíjí



**Bezpečnostní upozornění:** Kapacita baterie je určena odhadem. Pokud si nejste jisti, že pro zamýšlené použití zbývá dostatek kapacity baterie, připojte pumpu k síťovému napájení a nabíjete ji.

#### 4. Základní údaje o režimech pumpy (kontinuální vs. intervalový)

Přenosná pumpa pro podávání enterální výživy Compat Ella® má dva režimy chodu: kontinuální a intervalový.



##### Kontinuální režim

Při kontinuálním režimu je výživa dodávána sondou při stanovených rychlostech, s nastaveným limitem objemu nebo bez něj.

##### Intervalový režim

Intervalový režim umožňuje nastavit dávku dodávanou několikrát denně v naprogramovaných intervalech, s nastaveným limitem objemu nebo bez něj. Interval znamená dobu od začátku jedné dávky do začátku další.

##### Přepnutí mezi kontinuálním a intervalovým režimem

Tlačítko	Instrukce / výsledek
	<p>Změnu mezi režimy provedete stisknutím a podržením tlačítka  po dobu 5 sekund (5").</p> <p>Objeví se ikonka  <b>DAVKOVE PODAVANI AKTIVOVANO.</b></p> <p>Také se objeví zpráva potvrzující aktivaci nebo deaktivaci.</p>

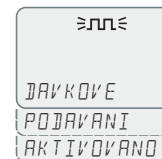



*Poznámka: Možnost použití intervalového režimu musí aktivovat kvalifikovaný odborník v oblasti zdravotní péče. (Viz pokročilé nastavení)*

#### 4.1 Kontinuální režim Přehled menu:

Stisknutím tlačítka  projdete nastavení **NASTAVTE RYCHLOST** a **NASTAVTE OBJEM**.

Dalším stisknutím tlačítka  se vrátíte zpět na **NASTAVTE RYCHLOST**.

Tlačítko	Displej zařízení	Funkce
	<b>NASTAVTE RYCHLOST</b>	Rychlost podávání výživy v mL/hod, kterou pumpa poběží. <ul style="list-style-type: none"> <li>• Rychlost můžete nastavit v rozsahu 1–600 mL/hod s přírůstkou 1 mL/hod.</li> <li>• Výchozí hodnota 0 mL/hod</li> </ul>
	<b>NASTAVTE OBJEM</b>	Objem sondové výživy, který má být podán, uveden v mL. <ul style="list-style-type: none"> <li>• Objem můžete nastavit v rozsahu 1–4 000 mL v krocích po 1 mL.</li> <li>• Výchozí hodnota: <b>CONT*</b></li> </ul>
	<b>NASTAVTE RYCHLOST</b>	Návrat na obrazovku <b>NASTAVTE RYCHLOST</b>





#### Poznámka:

- Pokud se cokoliv změnilo a vždy po zapnutí pumpy je třeba provést/zkontrolovat nastavení **RYCHLOSTI** a **OBJEMU**. Až poté můžete pumpu spustit.

\*Kontinuální: není nastaven žádný objem výživy. Pumpa poběží nepřetržitě, dokud se nevyčerpá výživa.



#### 4.2 Intervalový režim: Základní údaje o menu:

Stisknutím tlačítka  projdete nastavení **NASTAVTE RYCHLOST** a **NASTAVTE DAVKU**, **NASTAVTE INTERVAL** a **NASTAVTE CELKOVY OBJEM**. Dalším stisknutím tlačítka  se vrátíte zpět na **NASTAVTE RYCHLOST**.

Tlačítko	Displej zařízení	Funkce
	<b>NASTAVTE RYCHLOST</b>	Rychlost podávání v mL/hod, kterou pumpa poběží. <ul style="list-style-type: none"> <li>• Rychlost můžete nastavit v rozsahu 1–600 mL/hod v krocích po 1 mL/hod.</li> <li>• Výchozí: 0 mL/hod</li> </ul>
	<b>NASTAVIT DAVKU</b>	Objem dávky sondové výživy, který chcete podat před přestávkou dávkového podání, v mL. <ul style="list-style-type: none"> <li>• Objemy dávky můžete nastavit v rozsahu 1–2 000 mL v krocích po 1 mL.</li> <li>• Výchozí: 0 mL</li> </ul>
	<b>NASTAVTE INTERVAL</b>	Časový interval od začátku jedné dávky do začátku další. <ul style="list-style-type: none"> <li>• Interval můžete nastavit v rozsahu 00:15–12:00 hod po 15minutových krocích. Minimální použitelný interval může být větší než 00:15 v závislosti na hodnotách rychlosti a dávky zadaných v předchozích krocích.</li> <li>• Výchozí: 00:15 hod</li> </ul>
	<b>NASTAVTE CELKOVY OBJEM</b>	Celkový objem v mL, který má být podán během celé doby nutriční terapie. <ul style="list-style-type: none"> <li>• Celkový objem můžete nastavit v rozsahu 1–4 000 mL v krocích po 1 mL.</li> <li>• Výchozí hodnota: <b>CONT*</b></li> </ul>
	<b>NASTAVTE RYCHLOST</b>	Návrat na obrazovku <b>NASTAVTE RYCHLOST</b>

*Poznámka: Pokud se cokoliv změnilo a vždy po zapnutí pumpy je třeba provést/zkontrolovat nastavení RYCHLOSTI a OBJEMU. Až poté můžete zahájit nutriční terapii.*

## 5. Vymazání nastavení nutriční terapie a informací o podávání výživy

Tlačítko	Instrukce / výsledek
	<p>Podržte tlačítko  3 sekundy (3"), čímž vymažete všechna nastavení nutriční terapie.</p> <ul style="list-style-type: none"> <li>• Hodnoty nutriční terapie, které se obnoví na výchozí hodnotu: <b>RYCHLOST, OBJEM, DAVKA, INTERVAL, CELKOVY OBJEM</b></li> <li>• Hodnoty v historii objemů, které se obnoví na výchozí hodnotu: <b>OBJEM PODANY BEHEM TETO TERAPIE, CELKOVY OBJEM</b></li> <li>• Pumpa zobrazí potvrzující zprávu <b>TERAPIE RESETOVANA</b>.</li> </ul>

*Poznámka: Neovlivní se tím žádná jiná nastavení pumpy (např. hlasitost alarmu, podsvícení atd.) ani jazyk či historie objemů za uplynulých 30 dní.*

## 6. Nastavení pumpy

### 6.1 Připojení k napájecímu adaptéru

Viz Základní údaje o pumpě a jejím příslušenství (strana 4).

S napájecím adaptérem se dodává několik specifických adaptérů pro různé země. Pokud chcete specifický adaptér vyměnit, stiskněte tlačítko na napájecím adaptéru a otočením uvolněte specifický adaptér. Vložte nový specifický adaptér a otáčejte jím, dokud neuslyšíte cvaknutí.





**Varování:** Nezapojujte adaptér „specifický pro danou zemi“ do zdroje napájení, aniž by byl adaptér připojen k hlavní části napájecího adaptéru.

### 6.2 Použití se svorkou na stojan

Viz Základní údaje o pumpě a jejím příslušenství (strana 4).

## 6.3 Zapnutí a vypnutí

Tlačítko	Instrukce / výsledek
	<b>Zapnutí</b> Pumpu zapnete stisknutím a podržením tlačítka  2 sekundy (2"). Uslyšíte 3 zvukové tóny. Na pumpě se nejdříve krátce zobrazí všechny části obrazovky. Zkontrolujte, zda jsou všechny části obrazovky viditelné. Poté pumpa provede diagnostiku a v případě úspěšného provedení zobrazí zprávu <b>SYSTEMOVA KONTROLA OK</b> .
	<b>Vypnutí</b> Pumpu vypnete stisknutím a podržením tlačítka  2 sekundy (2"). Při vypínání pumpy uslyšíte 3 zvukové tóny. <i>Poznámka: Všechny parametry nutriční terapie, historie objemů a uživatelská nastavení se ukládají do paměti pumpy a při dalším zapnutí se znovu použijí.</i>

 **Varování:** Pokud při zapínání pumpy neslyšíte zvukové tóny nebo se nezobrazují všechny části obrazovky, pumpu nepoužívejte. Kontaktujte obchodního zástupce nebo schváleného poskytovatele servisu.

### Stavová ikonka napájení

Nepřerušovaná zelená = pumpa je připojená do síťového napájení.



## 6.4 Vkládání výživového setu



### Varování:

- Používejte pouze výživové sety Compat Ella®.
- Zkontrolujte výživový set Compat Ella®. Nepoužívejte jej, pokud je poškozený nebo jsou na něm patrné úpravy.
- Výživový set Compat Ella® vyměňujte každých 24 hodin, aby byla zachována přesnost podávání výživy a nedošlo k nárůstu potenciálně škodlivé kontaminace.

### Vkládání kazety

Pro vkládání setu do pumpy viz postup na straně 2.

Obr. 1: Otevřete uzávěr nadzvednutím západky palcem.

Obr. 2, 3: Nasadte smyčku kazety kolem rotoru. Šipka ukazuje správnou orientaci.

Obr. 4, 5: Palcem zasuňte kazetu směrem doprava, aby se připevnila v pumpě.

Obr. 6: Zavřete uzávěr stisknutím symbolu „PUSH“.

*Poznámka: Výživové sety Compat Ella® jsou vybavené patentovaným automatickým mechanismem proti volnému průtoku, který je aktivní, kdykoli je třeba. Tento mechanismus se uvolní teprve po vložení kazety do pumpy a zavření uzávěru.*

## 6.5 Plnění výživového setu (natékání)

Během natékání se do výživového setu napouští sondová výživa.





### Bezpečnostní upozornění:

- Před natékáním vždy zkontrolujte, že výživový set není připojen k pacientovi.
- Ověřte, že je výživový set správně založen, připojen k zásobníku s výživou a připraven k natékání.

### Automatické natékání

Automatické natékání používejte vždy, kdy je to možné.

Tlačítko	Instrukce /výsledek
	<p>Automatické natékání spustíte stisknutím a podržením tlačítka  2 sekundy [2"].</p> <p>Během natékání se na pumpě zobrazuje ikona chodu a zpráva <b>NATEKA</b>.</p> <p>Automatické natékání můžete kdykoli zastavit opětovným stisknutím tlačítka .</p>

### Poznámky:

- Pumpa je programována tak, aby automaticky naplnila hadičky předem nastaveným objemem sondové výživy.
- Po dokončení natékání předem nastaveným objemem sondové výživy se pumpa automaticky zastaví a zobrazí zprávu **KONEC NATEKANI**.
- Po dokončení natékání zkontrolujte hadičky a ověřte, že jsou zcela naplněny. Automatické natékání můžete provést znovu, pokud bude potřeba doplnit další objem.
- Během natékání je alarm detekce vzduchu deaktivován.

### Manuální natékání

Pokud nechcete použít funkci automatického natékání, je možné provést natékání manuálně. Lehce sevřete hadičku na kazetě, viz obrázek, a podržte ji v této poloze, dokud z hadiček neunikne veškerý vzduch. Zároveň můžete zásobník lehce stisknout a naklánět, abyste napomohli průtoku tekutiny. Jestliže tekutina neprotéká, svíráte hadičku příliš silně.

### Poznámka:

- Je důležité, abyste hadičku nad symbolem  tiskli pouze lehce, jinak by se mohl poškodit automatický mechanismus proti volnému průtoku, umístěný níže. Ke stisknutí použijte pouze měkkou plochu prstu. Nepoužívejte nehty, jinak byste mohli hadičku propíchnout.
- Výživy o vysoké viskozitě nemusí mít při použití manuálního natékání dostatečný průtok, proto u nich použijte funkci automatického natékání.

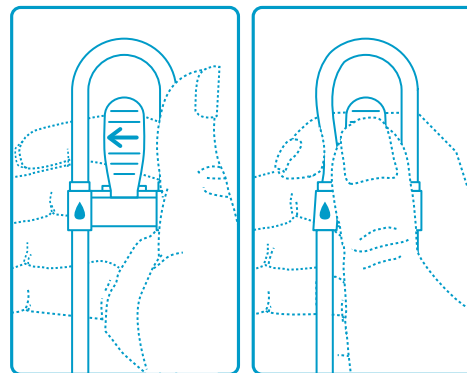

## 7. Stručný návod ke spuštění

### 7.1 Podávání výživy v kontinuálním režimu

Krok	Tlačítko	Funkce
1	 2"	Zapnutí pumpy
2		Kontrola nastavení <i>OBJEM PODANY BEHEM TETO TERAPIE</i>
3		Vymazání nastavení <i>OBJEM PODANY BEHEM TETO TERAPIE</i>
4	 2"	Natékání do výživového setu
5		Pomocí <b>+</b> a <b>-</b> <i>NASTAVTE RYCHLOST</i> 1–600 mL/hod
6		Pomocí <b>+</b> a <b>-</b> <i>NASTAVTE OBJEM</i> 1–4 000 mL/CONT*
7		Spuštění nutriční terapie

\* Kontinuální: žádný objem výživy není nastaven. Pumpa poběží nepřetržitě, dokud se nevyčerpá výživový roztok.



#### Bezpečnostní upozornění:

















- Při programování nové terapie se ujistěte, že jste vymazali parametr *OBJEM PODANY BEHEM TETO TERAPIE*.
- Po zahájení terapie zkontrolujte všechny parametry terapie (včetně rychlosti, dávky a objemu podaného během této terapie).

### 7.2 Podávání výživy v intervalovém režimu

Krok	Tlačítko	Funkce
1	 2"	Zapnutí pumpy
2		Kontrola nastavení <i>OBJEM PODANY BEHEM TETO TERAPIE</i>
3		Vymazání nastavení <i>OBJEM PODANY BEHEM TETO TERAPIE</i>
4	 2"	Natékání do výživového setu
5		Pomocí <b>+</b> a <b>-</b> <i>NASTAVTE RYCHLOST</i> 1–600 mL/hod
6		Pomocí <b>+</b> a <b>-</b> <i>NASTAVTE DAVKU</i> 1–2 000 mL
7		Pomocí <b>+</b> a <b>-</b> <i>NASTAVTE INTERVAL</i> 0:15 hod – 12:00 hod
8		Pomocí <b>+</b> a <b>-</b> <i>NASTAVTE CELKOVY OBJEM</i> , který bude podán 1–4 000 mL /CONT*
9		Spuštění nutriční terapie

## 8. Podávání výživy v kontinuálním režimu

Kontinuální režim se používá pro podávání výživy sondou při stanovených rychlostech, s nastaveným limitem objemu nebo bez něj.

Krok	Tlačítko	Funkce	Pokyny
1	 2"	Zapnutí pumpy	V paměti jsou vždy uložena poslední nastavení nutriční terapie. Po zapnutí přístroje se na displeji ukáže naposledy nastavená rychlost a objem průtoku a skutečně podaný objem.
Vložte výživový set do pumpy.			
2		Zkontrolovat objem podaný během této terapie	Stiskněte tlačítko  a zkontrolujte <b>OBJEM PODANY BEHEM TETO TERAPIE</b> .
3		Vymazat objem podaný během této terapie	Stiskem tlačítka  můžete vymazat <b>OBJEM PODANY BEHEM TETO TERAPIE</b> . <i>Poznámka: Toto proved'te pokaždé před začátkem nové nutriční terapie.</i>
4	 2"	Natékání do výživového setu	<ul style="list-style-type: none"> <li>Podržením po dobu 2 sekund (2") spustíte automatické natékání. Pumpa naplní výživový set předem určeným objemem.</li> <li>Kdykoli můžete natékání zastavit opětovným stisknutím.</li> </ul> <i>Poznámka: Natékání se nesmí provádět, pokud je set připojen k výživové sondě pacienta.</i>
5		Nastavení rychlosti	Stisknutím tlačítka  otevřete obrazovku <b>NASTAVTE DAVKU</b> a pomocí tlačítek  a  nastavíte rychlost podávání sondové výživy. <ul style="list-style-type: none"> <li>Rychlost můžete nastavit v rozsahu 1–600 mL/hod v krocích po 1 mL/hod.</li> </ul> <i>Poznámka: Stisknutím tlačítka  obnovíte výchozí hodnotu.</i>
6		Nastavení objemu	Stisknutím tlačítka  přejdete na obrazovku <b>NASTAVTE OBJEM</b> a pomocí tlačítek  a  nastavíte podávaný objem sondové výživy. <ul style="list-style-type: none"> <li>Podávání výživy s limitem dávky: Hodnotu můžete nastavit v rozsahu 1–4 000 mL v krocích po 1 mL/hod.</li> <li>Kontinuální podávání výživy bez limitu dávky: Hodnotu nastavte na CONT (Kontinuální) a pumpa pak poběží nepřetržitě až do vyprázdnění zásobníku s výživou.</li> </ul> <i>Poznámka: Stisknutím tlačítka  obnovíte výchozí hodnotu.</i>

Ujistěte se, že nastavená nutriční terapie odpovídá předepsané nutriční terapii.

Připojte výživový set k výživové sondě pacienta.





7		Spuštění nutriční terapie	Stisknutím  spustíte nutriční terapii. Pumpa automaticky zahájí nutriční terapii a bude zobrazovat její průběh.
---	---	---------------------------	--

**Bezpečnostní upozornění:**







- Před programováním nové terapie zajistěte vymazání parametru **OBJEM PODANY BEHEM TETO TERAPIE**.
- Po zahájení terapie zkontrolujte všechny parametry terapie (včetně rychlosti, dávky a objemu podaného během této terapie).















**Poznámky:**

- Přidržením tlačítka  nebo  se hodnoty mění rychleji:
  - Při nastavování rychlosti se hodnoty zastaví na 1, 50, 125, 250, 600 mL/hod.
  - Celkový objem se také zastaví na 1, 125, 250, 500, 750, 1 000, 1 250, 1 500, 2 000 a 4 000 mL.
- Z maximální hodnoty se dalším stisknutím tlačítka  dostanete zpět na minimální hodnotu a naopak, např. z rychlosti 600 mL/hod na 1 mL/hod.
- Po podání celého naprogramovaného objemu nebo po vyčerpání zásobníku s výživou spustí pumpa alarm. Alarm **KONEC TERAPIE** můžete dočasně deaktivovat (viz část 12).
- Pacienty citlivé na podávání výživy je třeba mít neustále pod bedlivým dohledem.

**9. Podávání výživy v intervalovém režimu**

Intervalový režim se používá pro podávání vícenásobných objemů dávek v pravidelných intervalech a stanovených rychlostech, s nastaveným limitem objemu nebo bez něj.

Krok	Tlačítko	Funkce	Pokyny
1	 2"	Zapnutí pumpy	V paměti jsou vždy uložena poslední nastavení nutriční terapie. Po zapnutí přístroje se na displeji ukáže naposledy nastavená rychlost a objem průtoku a skutečně podaný objem.
Vložte výživový set do pumpy.			
2		Zkontrolovat objem podaný během této terapie	Stiskněte tlačítko  a zkontrolujte <b>OBJEM PODANY BEHEM TETO TERAPIE</b> .
3		Vymazat objem podaný během této terapie	Stiskem tlačítka  můžete vymazat <b>OBJEM PODANY BEHEM TETO TERAPIE</b> . <i>Poznámka: Toto proveďte vždy před začátkem nové nutriční terapie.</i>
4	 2"	Natékání do výživového setu	<ul style="list-style-type: none"> <li>• Podržením po dobu 2 sekund [2"] spustíte automatické natékání. Pumpa naplní výživový set předem určeným objemem.</li> <li>• Kdykoli můžete natékání zastavit opětovným stisknutím.</li> </ul> <i>Poznámka: Natékání se nesmí provádět, pokud je set připojen k výživové sondě pacienta.</i>

5		Nastavení rychlosti	Stisknutím tlačítka  otevřete obrazovku <b>NASTAVTE RYCHLOST</b> a pomocí tlačítek <b>+</b> a <b>-</b> nastavíte rychlost podávání sondové výživy. <ul style="list-style-type: none"> <li>Rychlost můžete nastavit v rozsahu 1–600 mL/hod v krocích po 1 mL/hod.</li> </ul> <i>Poznámka:</i> Stisknutím tlačítka  obnovíte výchozí hodnotu.
6		Nastavení objemu dávek	Stisknutím tlačítka  přejdete na obrazovku <b>NASTAVIT DAVKU</b> a pomocí tlačítek <b>+</b> a <b>-</b> nastavíte objem dávek neboli objem sondové výživy, který má být podán několikrát za sebou. <ul style="list-style-type: none"> <li>Dávku můžete nastavit v rozsahu 1–2 000 mL v krocích po 1 mL.</li> </ul> <i>Poznámka:</i> Stisknutím tlačítka  obnovíte výchozí hodnotu.
7		Nastavení intervalu	Stisknutím tlačítka  přejdete na obrazovku <b>NASTAVTE DAVKU</b> a pomocí tlačítek <b>+</b> a <b>-</b> nastavíte dobu od začátku jedné dávky do začátku další. <ul style="list-style-type: none"> <li>Interval můžete nastavit v rozsahu 00:15–12:00 hod po 15minutových krocích.</li> <li>Minimální použitelný interval může být větší než 00:15 v závislosti na hodnotách rychlosti a dávky zadaných v předchozích krocích.</li> </ul> <i>Poznámka:</i> Stisknutím tlačítka  obnovíte výchozí hodnotu.
8		Nastavení celkového objemu	Stisknutím tlačítka  přejdete na obrazovku <b>NASTAVTE CELKOVY OBJEM</b> a pomocí tlačítek <b>+</b> a <b>-</b> můžete nastavit celkový podávaný objem sondové výživy. <ul style="list-style-type: none"> <li><b>Podávání výživy s limitem dávky:</b> Hodnotu můžete nastavit od dávky 1 programované v kroku 6 do 4 000 mL, s přidáváním po 1 mL. Pumpa podá vícenásobné dávky do dosažení limitu celkového objemu.</li> <li><b>Podávání výživy bez limitu dávky:</b> Hodnotu nastavte na CONT (KONTINUÁLNÍ) a pumpa pak podá vícenásobné dávky až do vyprázdnění zásobníku s výživou.</li> </ul> <i>Poznámka:</i> Stisknutím tlačítka  obnovíte výchozí hodnotu.
Ujistěte se, že nastavená nutriční terapie odpovídá předepsané nutriční terapii.			
Připojte výživový set k výživové sondě pacienta.			
9		Spuštění nutriční terapie	Stisknutím  spustíte nutriční terapii. Pumpa automaticky zahájí nutriční terapii a bude zobrazovat její průběh.





#### Bezpečnostní upozornění:

- Před programováním nové terapie vždy vymažte parametr **OBJEM PODANY BEHEM TETO TERAPIE**.
- Po zahájení terapie zkontrolujte všechny parametry terapie (včetně rychlosti, dávky a objemu podaného během této terapie).

#### Poznámky:

- Přidržením tlačítka **+** nebo **-** se hodnoty mění rychleji:
  - Při nastavování rychlosti se hodnoty zastaví na 1, 50, 125, 250, 600 mL/hod.
  - Při nastavování dávky se hodnoty zastaví na 1, 125, 250, 500, 750, 1 000, 1 250 a 1 500 mL.
  - Celkový objem se také zastaví na 1, 125, 250, 500, 750, 1 000, 1 250, 1 500, 2 000 a 4 000 mL.
- Z maximální hodnoty se dalším stisknutím tlačítka **+** dostanete zpět na minimální hodnotu a naopak, např. z rychlosti 600 mL/hod na 1 mL/hod.
- Po podání celého naprogramovaného objemu nebo po vyčerpání zásobníku s výživou spustí pumpa alarm. Alarm **KONEC TERAPIE** můžete dočasně deaktivovat (viz část 12).
- Po dokončení každé dávky se na displeji pumpy objeví obrazovka **DAVKOVE PODANI PRESTAVKA** a **DOBA DO DALSI DAVKY** s časem začátku další dávky. Tento cyklus poběží až do vypnutí pumpy, podání stanoveného objemu sondové výživy nebo do vyprázdnění zásobníku s výživou.

## 10. Pozastavení nutriční terapie

Tlačítko	Výsledek
	<p>Nutriční terapii můžete zastavit kdykoli během chodu pumpy stisknutím tlačítka . Ikona chodu zmizí a pumpa zobrazí zprávu <b>PUMPA POZASTAVENA</b>. Stisknutím  pokračujte v nutriční terapii. Pozastavení můžete použít při:</p> <ul style="list-style-type: none"> <li>• Změně programu výživy</li> <li>• Výměně zásobníku s výživou</li> <li>• Podání léků bez vypínání pumpy</li> <li>• Ztišení alarmu a řešení potíží</li> </ul>









*Poznámka:* Po 2 minutách zazní výstražný tón a na displeji se objeví zpráva **PUMPA CEKA**. Stisknutím tlačítka  alarm odložíte a režim pozastavení prodloužíte o další 2 minuty.

## 11. Informace o podávání

### 11.1 Zobrazení/vymazání informací o podávání v kontinuálním režimu





Informace o podávání si můžete kdykoli zobrazit stisknutím tlačítka .

Vymazání: Pumpa musí být pozastavená. Stiskněte  a poté  a hodnota se vynuluje (0).

Tlačítko	Displej zařízení	Funkce
 	OBJEM PODANY BEHEM TETO TERAPIE	Zobrazí objem v mL, dodaný v aktuální nutriční terapii. <i>Poznámka: Před každým spuštěním nové nutriční terapie se musí ručně vynulovat. Pokud se před novou nutriční terapií nevymaže, zazněl by alarm pro konec terapie předčasně, pokud jste nastavili OBJEM k podání.</i> <i>Vymazání: Pumpa musí být pozastavená. Stiskněte  a poté  a hodnota se vynuluje (0).</i>
	CELKOVY OBJEM	Celkový objem dodaný pumpou za dobu od posledního vynulování hodnoty. Pomocí něj můžete sledovat historii podávaných objemů za jakékoli zadané období, třeba za směnu nebo několik po sobě jdoucích nutričních terapií. <i>Vymazání: Pumpa musí být pozastavená. Dvakrát stiskněte  a poté  a hodnota se vynuluje (0).</i>
		Návrat na hlavní obrazovku



*Poznámka: Pokud informace o objemu překročí hodnotu 9 999 mL, bude pumpa nadále zobrazovat hodnotu 9 999 mL. Vymažte hodnotu a počítání začne opět od 0. Pokud do 10 sekund nestisknete žádné tlačítko, informační obrazovky se automaticky zavřou.*



### 11.2 Historie objemů za posledních 30 dní













Tlačítko	Funkce
  2"	Podržte tlačítko  2 sekundy (2"), a tím se otevře historie objemů za posledních 30 dní. Pomocí tlačítek  /  můžete procházet mezi jednotlivými dny tam a zpět. Uvedená hodnota představuje celkový objem podaný ve 24hodinových intervalech (od půlnoci do půlnoci) během posledních 30 dní.

*Poznámka: Historii objemů za posledních 30 dní nelze vymazat.*

### 11.3 Zobrazení/vymazání informací o podávání výživy v intervalovém režimu

Kdykoli můžete stisknout tlačítko  a zobrazit informace o podávání výživy a podrobnosti o naprogramované nutriční terapii. Opakovaným stisknutím tlačítka  projdete níže uvedené nabídky.

Stisknutím tlačítka  na poslední obrazovce se informační režim ukončí. Vymazání **OBJEM PODANÝ BĚHEM TĚTO TERAPIE** nebo **CELKOVY OBJEM**: Pumpa musí být pozastavená. Stiskněte  a poté  a hodnota se vynuluje (0).

Tlačítko	Displej zařízení	Funkce
  	<b>OBJEM PODANÝ BĚHEM TĚTO TERAPIE</b>	Zobrazí objem v mL, podaný v aktuální nutriční terapii. <i>Poznámka: Musí být ručně vynulováno před každým spuštěním nové nutriční terapie. Pokud se před novou nutriční terapií nevymaže, zazněl by alarm pro konec terapie předčasně (pokud jste nastavili OBJEM).</i> <i>Vymazání: Pumpa musí být pozastavená. Stiskněte  a poté  a hodnota se vynuluje (0).</i>
	<b>CELKOVY OBJEM</b>	Celkový objem dodaný pumpou za dobu od posledního vynulování hodnoty. Pomocí něj můžete sledovat historii podávaných objemů za jakékoli zadané období, třeba za směnu nebo několik po sobě jdoucích nutričních terapií. <i>Vymazání: Pumpa musí být pozastavená. Dvakrát stiskněte  a poté  a hodnota se vynuluje (0).</i>
	<b>DOBA DO UKONCENI TERAPIE</b>	Čas (v hodinách a minutách) zbývající do konce nutriční terapie. <i>Poznámka: Nezobrazuje se, pokud je pro CELKOVY OBJEM nastaveno CONT.</i>
	<b>DOBA DO UKONCENI DAVKY NEBO DOBA DO DALSI DAVKY</b>	<ol style="list-style-type: none"> <li>Během podávání dávky se ukazuje čas v hodinách a minutách zbývající do dokončení podávání objemu dávky, po němž následuje přestávka dávkového podání.</li> <li>Pokud je pumpa pozastavena mezi jednotlivými dávkami, zobrazuje se čas v hodinách a minutách zbývající do zahájení podávání další dávky.</li> </ol>
	<b>DAVKA NASTAVENA</b>	Naprogramovaný objem dávek v mL.
	<b>INTERVAL NASTAVEN</b>	Naprogramovaný interval v hodinách a minutách. Interval znamená dobu od začátku jedné dávky do začátku další.
		Návrat na hlavní obrazovku





*Poznámka: Pokud do 10 sekund nestisknete žádné tlačítko, informační obrazovky se automaticky zavřou.*

## 12. Uživatelská nastavení

### 12.1 Hlasitost alarmu, podsvícení, automatické ztlumení podsvícení, alarm pro konec nutriční terapie









Nastavení pumpy můžete kdykoli zobrazit a/nebo upravit stisknutím tlačítka . Dalším stisknutím tlačítka  budete procházet mezi možnostmi *UROVEN HLASITOSTI, PODSVÍCENÍ, AUTOMATICKY ZTLUMIT PODSVÍCENÍ?* a *ALARM NA KONCI TERAPIE?* Z poslední obrazovky nastavení stiskem tlačítka  opustíte režim úpravy možností.

Pomocí tlačítka  a  můžete upravit jakékoli uvedené nastavení. Nastavení je uloženo do paměti až do další změny. Tlačítkem  nastavíte hodnotu na obrazovce na výchozí.

Tlačítko	Displej zařízení	Funkce
  	<i>UROVEN HLASITOSTI</i>	Nastavení hlasitosti zvukového alarmu na úroveň 1–3 (3 = nejvyšší). Výchozí=3.
	<i>PODSVÍCENÍ</i>	Nastavení jasu podsvícení obrazovky na úroveň 1–3 (3 = nejvyšší). Výchozí=2.
	<i>AUTOM. ZTLUMIT PODSVÍCENÍ?</i>	Nastaví, zda se má podsvícení obrazovky automaticky ztlumit, pokud je pumpa připojená ke zdroji napájení. <i>ANO:</i> Obrazovka zhasne po uplynutí 10 sekund. <i>NE:</i> Obrazovka zůstává stále rozsvícená (není dostupné při provozu na baterie) (výchozí). <i>Poznámka:</i> Po ztlumení podsvícení budou všechny informace na obrazovce uváděny v černé.
	<i>ALARM NA KONCI TERAPIE?</i>	Nastaví, zda má pumpa upozorňovat uživatele na dokončení nutriční terapie, či ne. <i>ANO:</i> Pumpa upozorní uživatele (výchozí). <i>NE:</i> Pumpa zůstane po skončení nutriční terapie zticha.
		Návrat na hlavní obrazovku.

*Poznámka:* Pokud do 10 sekund nestisknete žádné tlačítko, obrazovky s nastavením se automaticky zavřou.

## 12.2 Změna jazyka

Krok	Tlačítko	Pokyny
1	 2"	Možnost výběru jazyka aktivujete stisknutím a podržením tlačítka  2 sekundy [2"].
2		Pomocí   přejděte na požadovaný jazyk.
3	 2"	Jazyk vyberete dalším stisknutím a podržením tlačítka  2 sekundy [2"].
4	 2"	Pumpu ihned vypněte, aby se zvolený jazyk uložil. Pumpu znovu zapněte. <i>Poznámka: Změna jazyka se neuloží, pokud pumpu ihned nevypnete.</i>

## 13. Zamykání a odemykání kláves

Zamknutím kláves předejdete náhodnému stisknutí tlačítek, například pokud pumpu používáte v batohu.

### Zamknutí kláves

Klávesnici můžete kdykoli zamknout současným stisknutím a uvolněním tlačítek  a . Na obrazovce pumpy se zobrazí zpráva **KLAVESY ZAMCENY** a také ikona zámku, kterou vidíte.

### Odemknutí kláves

Když je klávesnice zamčená, současným stisknutím a uvolněním tlačítek  a  klávesnici odemknete. Na obrazovce pumpy se zobrazí zpráva **KLAVESY ODEMCENY** a ikona zámku zmizí.

### Poznámky:

- Pokud stisknete tlačítko na zamknuté klávesnici, objeví se zpráva **KLAVESY ZAMCENY**.
- Tlačítko  je stále aktivní, i se zamknutými klávesami.
- Klávesy se odemknou při alarmovém stavu.
- Klávesnice se odemkne po vypnutí a opětovném zapnutí napájení.

















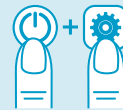



## 14. Pokročilé nastavení







**Bezpečnostní upozornění:** Následující nastavení smí upravovat pouze kvalifikovaný odborník v oblasti zdravotní péče.

U vypnuté pumpy stiskněte a podržte tlačítko  a po zobrazení zprávy „PODRZTE PRO ZAPNUTI“ na obrazovce stiskněte a podržte tlačítko , čímž získáte přístup k úpravám pokročilého nastavení.

Pomocí tlačítka  procházejte pokročilé nastavení. Z posledního nastavení se stisknutím tlačítka  vrátíte zpět na první možnost. Pomocí tlačítek  a  můžete upravit uvedené nastavení. Nastavení je uloženo do paměti až do další změny. Tlačítkem  nastavíte hodnotu na obrazovce na výchozí.

Krok	Tlačítko	Displej zařízení	Funkce
Počkejte, než se zobrazí obrazovka „PODRZTE PRO ZAPNUTI“, a až poté stiskněte a podržte „NASTAVENÍ“.			
1		ZAMKNOUT NASTAVENI TERAPIE? NE ANO	Nastaví poslední naprogramovanou nutriční terapii jako výchozí a zakáže jakékoli úpravy této nutriční terapie během běžného provozu uživatelem. Nastavte pomocí   : <b>NE:</b> Odemkne parametry nutriční terapie (Výchozí). <b>ANO:</b> Zamkne parametry nutriční terapie. <i>Poznámka: V intervalovém režimu není funkce zamknutí terapie povolena.</i>
2		UMOZNIT DAVKOVE PODANI? ANO NE	Povolit/zakázat použití intervalového režimu. Nastavte pomocí   : <b>ANO:</b> Uživatel může volit intervalový režim. <b>NE:</b> Uživatel NEMŮŽE volit intervalový režim (Výchozí).
		KOMUNIKACE VYP PRIVOLAT SESTRU PDMS	Povolit komunikaci buď pro funkci Přivolání sestry, nebo pro systém monitorování patientských dat (PDMS): Nastavte pomocí   : <b>VYP:</b> Žádná komunikace. <b>PRIVOLAT SESTRU:</b> Funkce Přivolání sestry je povolena (systém PDMS je zakázán, i s připojeným kabelem PDMS). <b>PDMS:</b> Funkce PDMS je povolena (Přivolání sestry je zakázáno, i s připojeným kabelem pro přivolání sestry). Kabely pro Přivolání sestry a systém PDMS jsou k dostání jako volitelné příslušenství (viz část „18. Příslušenství“). Kontaktujte obchodního zástupce, který vám může sdělit podrobnosti..
		NASTAVIT ROK	Nastavit rok pomocí   .
		NASTAVIT MESIC	Nastavit měsíc pomocí   .



2		NASTAVIT DEN	Nastavení dne pomocí   .
		NASTAVIT HODINY	Nastavení hodiny pomocí   .
		NASTAVIT MINUTY	Nastavení minut pomocí   .
		VER	Zobrazení verze softwaru pumpy.
		PDMS	Zobrazení verze softwaru PDMS.
		SN	Zobrazení výrobního čísla pumpy.
		ZAMKNOUT NASTAVENI TERAPIE?	Návrat na obrazovku <i>ZAMKNOUT NASTAVENI TERAPIE</i> .
3			Vypnutím se nastavení uloží.





## 15. Alarmy a řešení potíží

### 15.1 Řešení alarmů







**Varování:** Je nutné zajistit správné, časté a pravidelné monitorování pacienta, zejména pokud by přerušení podávání sondové výživy mohlo pacienta ohrozit na životě.

Když zazní alarm:

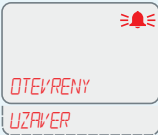

Krok	Tlačítko	Pokyny
1		Stisknutím tlačítka  alarm potvrďte.
2		Vyřešte jednotlivé alarmy podle níže uvedených pokynů.
3		Stisknutím tlačítka  pokračujte v podávání výživy.

## 15.2 Základní údaje o alarmech a řešení potíží

V případě zásadní ztráty funkce (pumpa nedodává tak, jak má) se mohou objevit následující alarmové zprávy:

Zpráva alarmu	Příčina alarmu	Řešení
	<p>Naprogramovaný celkový objem byl celý podán.</p> <p>Naprogramovaný cílový objem je stejný nebo nižší než <b>OBJEM PODANÝ BĚHEM TĚTO TERAPIE</b>.</p>	<p>Ukončete podávání výživy nebo naprogramujte novou nutriční terapii.</p> <p>Vymažte <b>OBJEM PODANÝ BEHEM TĚTO TERAPIE</b> pro spuštění nové nutriční terapie. Nově naprogramovaný cílový objem musí být vyšší než <b>OBJEM PODANÝ BEHEM TĚTO TERAPIE</b>.</p> <p><i>Poznámka: Pokud se dodaný objem před novou nutriční terapií nevymaže, zazněl by alarm pro konec terapie předčasně.</i></p>
	<p>Uzávěr pumpy je otevřený nebo je poškozen jeho mechanismus.</p>	<p>Zavřete uzávěr pumpy.</p> <p>Pokud je poškozený, kontaktujte obchodního zástupce nebo schváleného poskytovatele servisu.</p>
	<p>Výživový set je vložen nesprávně nebo není vložen vůbec.</p>	<p>Otevřete uzávěr, vyjměte a vyměňte kazetu a hadičky.</p> <p>Viz strana 2 a část 6.4 návodu k použití.</p>
	<p>Zásobník s výživou a set jsou prázdné až k pumpě.</p> <p>Výživový set není řádně naplněn.</p>	<p>Pokud již výživová terapie skončila, ukončete podávání výživy, vypněte pumpu a propláchněte výživovou sondu.</p> <p>Pokud výživová terapie ještě neskončila:</p> <p>Vyměňte nebo znovu naplňte zásobník s výživou, naplňte výživový set a zahajte znovu podávání výživy, nebo zkontrolujte a uvolněte případné ucpání mezi zásobníkem a pumpou a zahajte znovu podávání výživy, nebo se ujistěte, že je výživový set zcela naplněn, v případě potřeby ho naplňte a zahajte znovu podávání výživy.</p> <p> <b>Bezpečnostní upozornění:</b> Během natékání nesmí být výživový set připojen k pacientovi.</p>

 <b>NEVTEKA</b>	<p>Výživový set se ucpal nebo překroutil v úseku mezi zásobníkem a pumpou.</p>	<p>Zkontrolujte, zda nejsou hadičky výživového setu mezi zásobníkem s výživou a pumpou překrouceny nebo ucpány.          Případně změňte polohu výživového setu, pumpy nebo zásobníku s výživou, aby mohla výživa volně protékat.          Otevřete uzávěr, zkontrolujte založení výživového setu a zavřete uzávěr.          Znovu zahajte podávání výživy.</p>
 <b>NEVTEKA</b>	<p>Výživový set nebo výživová sonda se ucpaly v úseku za pumpou, na straně pacienta.</p>	<p>Zkontrolujte, zda nejsou hadičky výživového setu mezi pumpou a výživovou sondou překrouceny nebo ucpány.          Případně změňte polohu výživového setu nebo pumpy, aby mohla výživa volně protékat.          Výživová sonda musí být průhledná a nepřekroucená. Sondu propláchněte, pokud je třeba.          Otevřete uzávěr, zkontrolujte založení výživového setu a zavřete uzávěr.          Znovu zahajte podávání výživy.</p>
 <b>BATERIE TEMER VYBITA</b>	<p>Baterie se vybíjí a již má nízkou kapacitu.</p>	
 <b>BATERIE TEMER VYBITA</b>	<p>Baterie je téměř vybitá a je nutné ji ihned připojit k napájení, jinak se za chvíli zařízení Compat Ella® vypne.</p>	<p>Adaptérem připojte pumpu k napájení (viz strana 4).          Nabijte baterii.          Potvrďte zprávu <b>PRIPRAVENA K POUZITI</b> tlačítkem .</p>
 <b>NABIJTE BATERII</b>	<p>Baterie je zcela vybitá a je třeba ji alespoň chvíli nabíjet, aby bylo možné pumpu použít. Jakmile bude možné pumpu znovu zapnout, zobrazí se <b>PRIPRAVENA K POUZITI</b>.</p>	
 <b>PUMPA CEKA</b>	<p>Pumpa je pozastavená a už uplynuly 2 minuty bez jakékoli její činnosti.</p>	<p>Pokračujte v podávání výživy nebo pumpu vypněte.          Tlačítkem  můžete prodloužit dobu neaktivity o další 2 minuty.</p>

 <b>ODSTRANĚTE</b> <b>MAGNET</b>	<p>Je detekováno magnetické rušení z vnějšího zdroje.</p>	<p>Odstraňte zdroj magnetického rušení nebo přesuňte pumpu jinam.</p>
 <b>ERXX</b> <b>RESTARTUJTE</b> <b>PUMPU</b>	<p>Vnitřní chyba zařízení (systémová chyba) „XX“ = 01 – 99</p>	<p>Pumpu vypněte a znovu zapněte, tím by se měla chyba odstranit. Pokud se chyba vrací nebo opakuje, pumpu přestaňte používat. Kontaktujte obchodního zástupce nebo schváleného poskytovatele servisu.</p>

## 16. Čištění a dezinfekce

### Čištění

Pumpu čistěte pravidelně následujícím postupem:

1. Před čištěním odpojte pumpu od zdroje napájení a vypněte ji, jinak by mohlo dojít k úrazu elektrickým proudem.
2. Houbičkou nebo hadříkem namočeným v teplé vodě s mýdlem vyčistěte pumpu.
3. Pumpa je odolná proti vodě, a můžete ji tedy při čištění opláchnout pod tekoucí teplou vodou.
4. Důkladně ji vysušte měkkým hadříkem, než ji znovu použijete.

*Poznámka: V blízkosti tlakových čidel nepoužívejte ostré předměty ani agresivní metody čištění, mohlo by dojít k poškození pumpy (viz položky G a H v Základních údajích o pumpě a jejím příslušenství).*

### Dezinfekce

Správný způsob dezinfekce na pracovišti zjistíte v místních předpisech vašeho pracoviště. Je třeba vědět, že některé silné dezinfekční prostředky mohou poškodit a odbarvit kryt pumpy a zneplatnit tím záruku. Na požádání vám poskytneme seznam schválených dezinfekčních prostředků.



### Varování!

- Pumpu neponožte do vody.
- Pumpu nevkládejte do myčky.
- Pumpu nikdy nečistěte, pokud je zapnutá nebo zapojená v zásuvce, jinak by vám hrozil zásah elektrickým proudem.
- Nesterilizujte v autoklávu.
- Silné čisticí/dezinfekční prostředky a isopropylalkohol mohou poškodit kryt pumpy.

## 17. Údržba



**Varování:** Nepoužívejte pumpu, pokud je poškozená nebo jsou na ní patrné úpravy. Kontaktujte obchodního zástupce nebo schváleného poskytovatele servisu.

Přenosná pumpa Compat Ella® pro enterální výživu nemá žádné uživatelem opravitelné části. Nevyžaduje kalibraci. Předpokládaná životnost je 10 let. Vyžadovaný interval údržby pro pumpu Compat Ella® je každých 5 let nebo dříve, pokud baterie již nevydrží nabitá. V případě selhání hardwaru nebo softwaru kontaktujte obchodního zástupce nebo schváleného poskytovatele servisu. Který vám pumpu opraví nebo vymění.

## 18. Příslušenství

### Systém monitorování patientských dat (PDMS) (ref: 12277770)

Součástí volitelného příslušenství je zvláštní kabel pro připojení pumpy ke schválenému systému PDMS. Pumpa, která je připojená k systému PDMS a má povolenou funkci PDMS, umožní sledování klíčových informací, jako je rychlost a podaný objem, v systému PDMS. Jak povolíte funkci PDMS, viz pokročilé nastavení. Kontaktujte obchodního zástupce, který vám může sdělit podrobnosti. Délka kabelu systému pro správu údajů pacientů: 2 m.

### Přivolat sestru (ref: 12279521)

Součástí volitelného příslušenství je zvláštní kabel pro připojení pumpy k systému pro přivolání sestry. Pumpa, která je připojená ke schválenému systému pro přivolání sestry a má povolenou funkci Přivolání sestry, odešle signál alarmu do systému pro správu přivolávání sestry. Jak povolíte funkci Přivolat sestru, viz pokročilé nastavení. Kontaktujte obchodního zástupce, který vám může sdělit podrobnosti. Délka kabelu pro přivolání zdravotní sestry: 3 m.

### Batohy (ref: 12277736)

Součástí volitelného příslušenství jsou batohy. Kontaktujte obchodního zástupce, který vám může sdělit podrobnosti.

- Připojte zásobník s výživou a výživový set k pumpě a systém zcela naplňte, než ho vložíte do batohu.
- Pumpu v batohu zajistěte. Není dobré mít v batohu příliš mnoho osobních věcí, jelikož mohou způsobit překroucení hadiček či narušit chod pumpy.
- Zásobník s výživou musí být nahoře bezpečně zaháknutý a směřovat konektorem setu dolů.
- Výživový set a hadičky nesmí být překrouceny, jinak by mohlo dojít k zablokování.
- Zejména dávejte pozor, aby se do systému nedostal vzduch.
- Batoh musí zásadně zůstat ve svislé poloze, aby byl zásobník s výživou výše než pumpa.
- Pokud používáte otevřený zásobník s výživou, odstraňte přebytečný vzduch ze systému, předejete tím alarmu Vzduch v setu.

### Stojan na stůl / vložka do pouzdra (ref: 12277737)

Jako volitelné příslušenství je k dispozici také stojan na stůl. Lze jej také používat s batohem. Kontaktujte obchodního zástupce, který vám může sdělit podrobnosti.

*Poznámka: Některé součásti příslušenství nemusí být ve vaší oblasti dostupné.*

## 19. Omezená záruka

Veškerý servis musí provádět autorizovaní pracovníci. Neoprávněné opravy zruší platnost záruky.

Pumpa, svorka na stojan a napájecí adaptér mají od výrobce záruku na dobu 24 měsíců od data dodání.

- Záruka pokrývá opravy a výměnu součástí prokazatelně vadných z hlediska materiálu nebo zpracování.
- Záruka se nevztahuje na jednotky, které byly upraveny nebo opraveny neautorizovanou osobou, ani na závady způsobené nesprávným zacházením a opotřebením.
- Výrobce ponese odpovědnost za bezpečnost, spolehlivost a funkčnost výživové pumpy, pouze pokud:
  - a. veškeré montáže, rozšíření, úpravy, změny nebo opravy byly provedeny osobami autorizovanými výrobcem,
  - b. elektrické instalace v místě, kde se pumpa používá, jsou v souladu s předpisy IEC, a pumpa se používá způsobem popsaným v pokynech k provozu,
  - c. se s pumpou používají výživové sety specifikované výrobcem.

## 20. Seznam symbolů

	Katalogové číslo		Zařízení třídy II		Limit atmosférického tlaku (skladování)
	Sériové číslo		Chraňte před deštěm		Limit teploty (skladování)
	Kód Globe		Chraňte před slunečním zářením		Baterie
	Stejnoseměrný proud		Stupeň ochrany proti vniknutí předmětů a kapalin		Křehké, zacházejte opatrně
	Vstupní napětí		Zařízení likvidováno jako elektronický odpad		Touto stranou nahoru
	Výrobce		Vyhňte se otevřenému ohni: Zakázáno kouření a přítomnost vznětlivého zdroje otevřeného ohně		Varování a bezpečnostní upozornění
	Obsah balení		Není určeno pro intravenózní použití		Označení CE a notifikovaný orgán
	Recyklovatelný materiál		Limit vlhkosti (skladování)		
	Zelený bod				
	Postupujte podle návodu k použití				
	Použitá součást typu BF				

## 21. Technické údaje

### Fyzické

- Rozměry: D:140 mm x Š:140 mm x V:62 mm.
- Hmotnost: 499 g

### Provozní

- Průtoková rychlost: 1 mL/hod až 600 mL/hod
- Objem: 1 mL až 4 000 mL
- Přírůstky: 1 mL
- Podávat až do vyprázdnění (kontinuálně) CONT
- Rychlost natékání:  $\geq 600$  mL/hod
- Přesnost:  $\pm 5$  % při následujících parametrech:
  - Rychlost: 100 mL/hod
  - Objem: 100 mL
  - Tekutina: Voda
- Výživový set: Nový, dříve nepoužívaný set až do 1 500 mL podaného objemu\*
  - \*Podání více než 1 500 mL s jedním setem může mít vliv na přesnost.
- Výška hlavy nad rotorem: 30 cm
- Vliv výšky hlavy na přesnost:  $\leq 2,5$  % na každých 30 cm výšky hlavy.
  - Rozsah výšky hlavy: -30 cm až 60 cm
- Vliv zadního tlaku:  $\leq 0,7$  % per kPa
- Tlak pro detekci ucpaní:
  - Před rotorem: -34 kPa po dobu 5 sekund
  - Za rotorem: 83 kPa po dobu 30 sekund  
103 kPa po dobu 5 sekund

*Poznámka: Nízké průtokové rychlosti mohou výrazně prodloužit dobu do spuštění alarmu ucpaní.*

- Detekce vzduchu: 1,5 mL
- Provozní teplota:  $+5$  °C až  $+40$  °C
- Provozní vlhkost: 15 % až 93 %, bez kondenzace
- Provozní atmosférický tlak: 70 až 106 kPa

### Skladování

- Teplota skladování:  $-20$  °C až  $+60$  °C
- Vlhkost skladování: 10 % až 95 %, bez kondenzace
- Atmosférický tlak: 50 až 106 kPa

### Napájení

- Nabíječka:
  - Délka kabelu: 3 m
  - Příkon: 100–240 V; 50–60 Hz;
  - Výkon: 5 VDC, 15.0 W
- Pumpa:
  - Příkon: 5 VDC, 10.0 W
- Typ pojistky: Jednorázová tavná rychlá
- Typ baterie: Lithium-iontová
- Doba nabíjení baterie:  $\leq 6$  hodin
- Životnost baterie: 24 hodin při 125 mL/hod
- Pokles kapacity baterie způsoben:

Skladováním: Pro zajištění optimální životnosti baterie nesmí být při skladování vystavena dlouhodobě vysokým teplotám. Skladovací teploty musí být pod  $50$  °C, kdykoli je to možné, a nikdy ne vyšší než  $60$  °C. Při dlouhodobém skladování baterii uchovávejte s nízkým stavem nabití a za nízké teploty.

Stárnutí: Upozorňujeme, že kapacity baterie uvedené níže jsou pouze odhadem a že skutečná kapacita baterie se může výrazně lišit v závislosti na faktorech, jako je vlastní používání, nabíjecí cykly a teplota.

Stáří pumpy	Přibližná výdrž chodu při 125 mL/hod
1 rok	24 hod
2 roky	24 hod
3 roky	20 hod
4 roky	16 hod
5 roky	12 hod
Nad 5 let	Servis pumpy*

\*Servisní interval pro pumpu Compat Ella® je každých 5 let. Baterie se vymění.

V případě závady kontaktujte obchodního zástupce nebo schváleného poskytovatele servisu, který zařídí výměnu nebo opravu pumpy.

- Ochrana před úrazem elektrickým proudem: Třída II
- Stupeň ochrany proti vniknutí předmětů a kapalin: IP25

## 22. Recyklace a likvidace



### Likvidace pumpy:

Při likvidaci dodržujte místní zákony, směrnice, normy a předpisy.

### Likvidace baterie:

Při likvidaci pumpy bude baterie vyjmuta a bude s ní naloženo v souladu s konkrétními místními požadavky.

### Likvidace obalového materiálu:

Veškerý obalový materiál byl vybrán s ohledem na kompatibilitu s životním prostředím a možností likvidace a je možné ho recyklovat. Starý obalový materiál zašlete do příslušného sběrného a recyklačního střediska. Tímto přispíváte k recyklaci surovin a snížení množství odpadu.



## Indholdsfortegnelse

<b>1. Introduktion</b> .....	<b>36</b>	<b>8. Ernæring i kontinuerlig tilstand</b> .....	<b>48</b>
1.1 Tilsigtet brug .....	36	<b>9. Ernæring i intervalltilstand</b> .....	<b>49</b>
1.2 Support .....	36	<b>10. Sætte en ernæringsbehandling på pause</b> .....	<b>51</b>
<b>2. Oplysninger om sikkerhed</b> .....	<b>36</b>	<b>11. Oplysninger om tilførsel</b> .....	<b>52</b>
2.1 Advarstær og forsigtighedsregler .....	36	11.1 Vis/ryd oplysninger om tilførsel i kontinuerlig tilstand .....	52
2.2 Kontraindikationer .....	37	11.2 Rullende 30-dages mængdehistorik .....	52
2.3 Generelle komplikationer i forbindelse med enteral tilførsel via slange .....	38	11.3 Vis/ryd oplysninger om tilførsel i intervalltilstand .....	53
2.4 Specifikke forholdsregler i forhold til kompatible sæt og næringsstoffer .....	38	<b>12. Brugerindstillinger</b> .....	<b>54</b>
<b>3. Oversigt over systemet</b> .....	<b>38</b>	12.1 Alarmniveau, Baggrundsls, Auto-dæmp, Alarm ved afsluttet behandling .....	54
3.1 Pumpe (se side 3-4) .....	38	12.2 Ændring af sproget .....	55
3.2 Ernæringsstæt (se side 4) .....	39	<b>13. Låse og oplåse tastaturet</b> .....	<b>55</b>
3.3 Knapfunktion .....	39	<b>14. Øvrige indstillinger</b> .....	<b>56</b>
3.4 Display .....	40	<b>15. Alarmer og fejlfinding</b> .....	<b>57</b>
3.5 Batteri .....	41	15.1 Håndtering af alarmer .....	57
<b>4. Oversigt over pumpetilstande (kontinuerlig vs. interval)</b> .....	<b>42</b>	15.2 Alarmoversigt og fejlfinding .....	58
4.1 Kontinuerlig tilstand: Menuoversigt .....	43	<b>16. Rengøring og desinfektion</b> .....	<b>60</b>
4.2 Intervalltilstand: Menuoversigt .....	43	<b>17. Vedligeholdelse</b> .....	<b>61</b>
<b>5. Ryd indstillinger for ernæringsbehandling og oplysninger om tilførsel</b> .....	<b>44</b>	<b>18. Tilbehør</b> .....	<b>61</b>
<b>6. Opsætning af pumpen</b> .....	<b>44</b>	<b>19. Begrænset garanti</b> .....	<b>62</b>
6.1 Tilslutning til vekselstrømsadapteren .....	44	<b>20. Liste over symboler</b> .....	<b>62</b>
6.2 Brug med en stativklemme .....	44	<b>21. Specifikationer</b> .....	<b>63</b>
6.3 Tænde og slukke .....	45	<b>22. Genanvendelse og bortskaffelse</b> .....	<b>64</b>
6.4 Isætning af ernæringsstættet .....	45		
6.5 Fyldning af ernæringsstættet (priming) .....	46		
<b>7. Lynvejledninger</b> .....	<b>47</b>		
7.1 Ernæring i kontinuerlig tilstand .....	47		
7.2 Ernæring i intervalltilstand .....	47		

## 1. Introduktion

Compat Ella® er en lille, letvægts- og bærbar roterende peristaltisk pumpe, som anvendes til indløb af programmerede mængder enteral sondeernæring ved valgbare indløbshastigheder til det gastrointestinale system. Pumpen må kun benyttes efter passende træning i pleje, brug og vedligeholdelse af Compat Ella® pumpen og tilbehøret.

### 1.1 Tilsigtet brug

Compat Ella® enteral ernæringspumpe er beregnet til at anvendes til levering af enteral sondeernæring og hydrering ved kontrollerede hastigheder til det gastrointestinale system. Det er beregnet til brug med voksne og pædiatriske patienter, der har behov for enteral ernæring og hydrering i hjemmet og professionelle sundhedsmiljøer.

### 1.2 Support

Kontakt repræsentanten for salg for at få hjælp til Compat Ella®-pumpen, eller gå til [www.compat.com](http://www.compat.com).

## 2. Oplysninger om sikkerhed

Læs hele vejledningen inden betjening af Compat Ella® pumpen.

Læs hele ernæringssettets brugsanvisning inden anvendelse af et ernærings sæt i Compat Ella® pumpen.



**Advarsel:** Beskriver en fare eller en farlig handling, som kan forårsage alvorlige legemsbeskadigelser, død eller beskadigelse af ejendom, hvis den ikke undgås.



**Forsigtighedsregel:** Beskriver en fare eller en farlig handling, som kan forårsage mindre legemsbeskadigelser eller hovedsagligt beskadigelse af ejendom, hvis den ikke undgås.

*Bemærk:* Beskriver noget, der er vigtigere end resten af teksten.

### 2.1 Advarsler og forsigtighedsregler



**Advarsler:**

- Ikke til intravenøs brug. Kun til enteral brug.
- Pumpen må ikke anvendes, hvis den er beskadiget eller er blevet ændret.
- Kontrollér, at netledningens stik er helt tørt inden og under brug.
- Undlad at forsøge at tilslutte den landespecifikke strømadapter til strømstikket, inden den sættes på selve hovedadapteren.
- Må ikke anvendes ved tilstedeværelse af brandbare anæstetika eller andre brandbare luftarter (herunder iltberigede omgivelser), i nærheden af brandbare væsker eller genstande, eller ved tilstedeværelse af iltningmidler.
- Under pumpens opstart skal det kontrolleres, at alle skærmsegmenter er synlige. Hvis noget mangler eller hvis skærmen ikke kan læses, må pumpen ikke benyttes.
- Pumpen må ikke benyttes, hvis tonerne ikke høres, når pumpen tændes.
- Benyt udelukkende ordineret enteral sondeernæring leveret af en kvalificeret læge, og hydreringsvæsker såsom vand eller te.
- Brug udelukkende Compat Ella® ernærings sæt.

- Brug af andet tilbehør, transducere og kabler end de angivne, eller dem som medfølger fra producenten af pumpen, kan resultere i øget elektromagnetisk emission eller reduceret elektromagnetisk immunitet i pumpen og medføre ukorrekt funktion.
- Efterse Compat Ella® ernæringssættet. Må ikke anvendes, hvis det er beskadiget eller er blevet ændret.
- Det skal sikres, at patienten altid overvåges korrekt, rettidigt og regelmæssigt, særligt hvis en afbrydelse af tilførslen af sondeernæring kan medføre fare for patienten.
- Udskift Compat Ella® ernæringssættet hver 24. time for at opretholde tilførslens nøjagtighed og bidrage til at forhindre vækst af potentiel skadelig kontaminering.
- Vær særligt opmærksom på risikoen for kvælning forårsaget af kabler og sæt.
- Undlad at programmere hastigheds- og mængdekombinationer, der overstiger 24 timer.
- Pumpen må ikke nedsænkes i vand.
- Må ikke kommes i en opvaskemaskine.
- For at undgå elektrisk stød må pumpen aldrig rengøres, mens den er tændt eller ledningen er sat i stikkontakten.
- Må ikke autoklaveres.
- Brug af skrappe rengøringsmidler/desinfektionsmidler og isopropylalkohol kan beskadige pumpehuset. Pumpen må ikke åbnes eller ændres.
- Skil ikke pumpen ad, og undgå at fjerne mærkater eller lave ændringer på pumpen.



#### Forsigtighedsregler:

- Må ikke anvendes i kraftige magnetfelter, f.eks. MRI (magnetisk resonansscanning)-miljøer.
- Det bør undgås at bruge Compat Ella® pumpen ved siden af eller oven på andet udstyr, da dette kan medføre fejlfunktion. Hvis en sådan brug er nødvendig, skal pumpen og det andet udstyr observeres for at bekræfte, at begge dele fungerer normalt.
- Bærbart RF-kommunikationsudstyr (herunder perifere enheder, som f.eks. antennekabler og eksterne antenner) bør ikke anvendes nærmere end 30 cm (12 tommes) fra nogen del af Compat Ella® pumpen, herunder kabler der er angivet af producenten. I modsat fald kan det medføre forringet ydelse i pumpen.
- Sørg for, at ernæringssættet ikke er forbundet til patienten, mens det fyldes.
- Kontrollér, at ernæringssættet er korrekt installeret, er forbundet til næringsbeholderen og er klar til at blive fyldt.
- Ved programmering af en ny behandling skal det sikres, at parameteren **MAENGDE GIVET AF DENNE BEHANDLING** ryddes.
- Efter start af en behandling skal alle parametre verificeres (herunder hastighed, dosis og mængde givet af denne behandling).
- Batteriets kapacitet er estimeret. Slut pumpen til vekselstrømmen, indtil det er genopladet, hvis det er usikkert, om der er tilstrækkelig kapacitet tilbage til den tilsigtede anvendelse.
- De øvrige indstillinger må kun justeres af en kvalificeret læge.

## 2.2 Kontraindikationer

### Compat Ella® Pump må ikke bruges:

- Hvis enteral tilførsel er kontraindikeret
- Til administration af intravenøse infusioner
- Med andre sæt end administrationssæt af mærket “Compat Ella®”
- Ved intestinal obstruktion
- Ved ileus (manglende normal tarmkontraktionsevne/manglende evne til udskillelse af affald fra kroppen)
- Ved stor udskilning af tarmfistel

- Ved store doser af positive inotropiske stoffer
- Hvis enteral tilførsel kan foretages under tarmobstruktion eller ved kraftig sekretion af enterokutan fistel fra tyndtarmen
- Ved enterokutan fistel

### 2.3 Generelle komplikationer i forbindelse med enteral tilførsel via slange

#### Mekaniske komplikationer

- Slangeobstruktion
- Primær lejringsanomali
- Perforering af intestinalkanalen
- Sekundær fejlplacering af tilførselsslagen
- Knude på slangen
- Ultilsigtet fjernelse af slangen
- Brud på eller lækage i slangen – Lækage og blødning fra indførsesstedet
- Arrosion, sår dannelse og henfald af hud og slimhinde
- Intestinal forstoppelse (ileus)
- Blødning
- Uagtsom IV-infusion af enteral diæt

#### Infektøse komplikationer

- Infektion, hvor slangen er isat
- Aspirationpneumoni
- Næsesvælg- og øreinfektioner
- Peritonitis
- Infektøs diarré

#### Stofskiftekomplikationer

- Elektrolytforstyrrelser
- Hyper- og hypoglykæmi
- Vitamin- og sporstofinsufficiens
- Slangetilførselssyndrom (“Gentilførselssyndrom”)

### 2.4 Specifikke forholdsregler i forhold til compatible sæt og næringsstoffer

På grund af diversiteten i anvendte næringsmæssige løsninger, som omfatter et bredt spektrum af egenskaber (dvs. tæthed, viskositet, opløste luftarter, rheologi, partikler, temperatur, individuelt tilpassede ernæringspræparater), kan pumpens ydeevne under visse omstændigheder være begrænset på grund af obstruktion af tilførselssættet eller slangen. En sådan hændelse vil under alle omstændigheder blive detekteret af Compat Ella®-pumpen og vil udløse en obstruktionsalarm. Vi anbefaler, at Compat Ella®-pumpen kun bruges med rettidig og regelmæssig overvågning af patienten, især ved en følsom patientpopulationer, hvor en afbrydelse af næringstilførsel kan være til fare for patienten. Når Compat Ella®-pumper bruges til at ernære patienter, som skal have en konstant næringstilførsel (dvs. hvor en forstyrrelse af næringstilførslen kan medføre kritiske situationer), er det derfor nødvendigt, at der udelukkende bruges kommercielt tilgængelige, enterale næringsløsninger, som er forberedt efter anvisninger fra producenten, eller compatible sæt samt en relevant og regelmæssig overvågning af ernæringsadministration

## 3. Oversigt over systemet

### 3.1 Pumpe (se side 3-4)

**A** Pumpedør

**B** Dørlås

**C** Pumperot

**D** Tastatur

**E** Statuslys for vekselstrøm

**F** Farveskærm

**G** Tryksensor opstrøms

**H** Tryksensor nedstrøms

**I** Luftsensoren





- J** Gummipude
- K** Tilslutning til vekselstrøm
- L** Beslag til stativklemme
- M** Mærkat med lynvejledning bag på pumpen
- N** Højtaler
- O** Mærkat med serienummer
- P** Mærkat med ansvarlig producent
- Q** Adapter til vekselstrøm
- R** Stativklemme
- S** ENPlus-konnektor
- T** Ernærings sæt
- U** ENFit®-Medicinport
- V** ENFit®-Distal ende

### 3.2 Ernærings sæt (se side 4)

*Bemærk: Der fås forskellige versioner af ernærings sættet. Kontakt repræsentanten for salg for at få yderligere oplysninger, eller gå til [www.compat.com](http://www.compat.com).*

### 3.3 Knapfunktion

Pumpens hukommelse bevarer altid de indstillinger og værdier, som ses på skærmen, når der gås fra en skærm til den næste, samt når pumpen er slukket.

Knap	Primær funktion	Sekundær funktion
	Tænd eller sluk for pumpen (hold inde i 2 sekunder)	
	Start pumpen / sæt pumpen på pause	Stop alarm midlertidigt
	Automatisk fyldning (hold inde i 2 sekunder) Tryk igen for at stoppe automatisk fyldning før tiden	
	Rul gennem hastigheds-, mængde- og intervalprogrammering	Skift mellem kontinuerligt og intervalbaseret ernæringsprogram (hold inde i 5 sekunder)
	Forøg og formindsk værdier (hold inde: forøger hastighed)	Lås og oplås tastaturet (tryk på begge knapper samtidigt)
	Ryd værdier på skærmen til standardværdien eller 0	Nulstil alle programværdier til standardværdien og ryd seneste ernæringshistorik (hold knappen inde i 3 sekunder)
	Rul gennem seneste ernæringshistorik	Adgang til mængdehistorik for seneste rullende 30 dage (hold knappen inde i 2 sekunder)
	Rul gennem pumpeindstillinger	Skift sprog (se afsnit 12.2)



**Forsigtighedsregel:** Sørg for, at ernærings sættet ikke er forbundet til patienten, mens det fyldes.

### 3.4 Display



**Advarsel:** Under pumpens opstart skal det kontrolleres, at alle skærmsegmenter, som er vist i nedenstående diagram, er synlige. Hvis noget mangler, eller hvis skærmen ikke kan læses, må pumpen ikke benyttes.

#### SkærmLayout

Compat Ella® pumpen er udstyret med et farvedisplay med alfanumeriske tegn, symboler og baggrundslys.

- 1 Batteriets ladningsniveau
- 2 Koblet til vekselstrøm
- 3 Tastatur låst
- 4 Interval aktiveret
- 5 Beholder med sondeernæring tom / luft i slange
- 6 Alarmindikator
- 7 Kørselsikon med okklusionsindikatorer: pilesegmenterne tændes sekventielt, når pumpen kører.
- 8 Hovedinformationslinje: Viser alfanumeriske værdier for programmering og alarmer.
- 9 Hovedinformationsmærkat: mL, t eller mL/t.
- 10 Tekstmeddelelselinje: Viser diverse oplysninger om pumpestatus, programmering og alarmer.

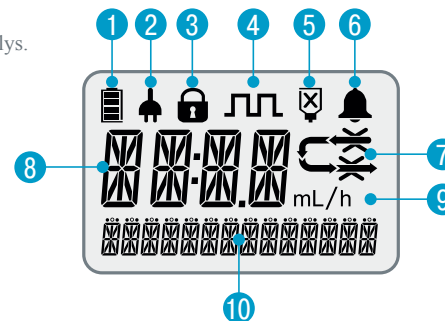

*Bemærk: Displayets baggrundslys slukker 10 sekunder efter, at der er trykket på den sidste tast, medmindre pumpen er koblet til vekselstrømmen, og den automatiske dæmpningsfunktion er deaktiveret.*

#### Oversigt over farveskærmen

Pumpeskærmen benytter forskellige farver som en hjælp til at genkende oplysninger om pumpestatus og andre oplysninger på skærmen.



Oplysninger om programmering: **sorte** tegn



Normale betjeningstilstande: **grønne** ikoner med **sorte** tegn

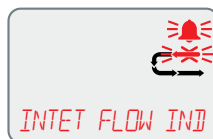

Alarmer: **rode** tegn og ikoner



Information: **blå** tegn



Indstillinger: **grønne** tegn

*Bemærk: Når baggrundslyset er dæmpet, vises alle oplysninger på skærmen på sort.*

### Oversigt over standard-/kørselsskærmen

Når pumpen kører normalt, vil følgende skærm vises:

1. De grønne pile, som vises sekventielt , viser, at pumpen aktuelt kører en programmeret ernæringsbehandling.
2. Angivelsen 120 mL/t viser den hastighed, pumpen kører ved, i mL/t.
3. Angivelsen 100/500 mL viser, at der er blevet givet 100 mL af den programmerede mængde på 500 mL. Hvis /KONT vises, betyder det, at der ikke er blevet indstillet en mængdegrænse, og at pumpen vil køre kontinuerligt, indtil den løber tør for sondenæring.
4. Batteriet er helt opladet, og er koblet til vekselstrømmen.

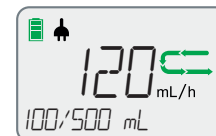

*Bemærk: Compat Ella® pumper kun en lille smule væske ad gangen. Ved normal funktion pumper der væske i et stykke tid, hvorefter væskepumpningen stopper og derefter begynder igen. Dette betyder, at man ikke vil høre motoren køre hele tiden. De grønne pile, som vises sekventielt , vises hele tiden, hvilket betyder, at pumpen fungerer korrekt.*

## 3.5 Batteri

Første brug: Slut pumpen til stikket og oplad batteriet helt i mindst 6 timer, inden pumpen benyttes kun på batteristrøm. Det vil maksimere opladningen og batteriets levetid.

Batterikapacitet: 24 timer ved 125 mL/t.

Genopladning: Ca. 6 timer fra helt afladet til helt opladet.

### Indikatorer for batteriladning



Batteri helt opladet



Batteri delvist opladet



Pumpe på ekstern strøm



Batteriet oplader



**Forsigtighedsregel:** Batteriets kapacitet er estimeret. Slut pumpen til vekselstrømmen, indtil det er genopladet, hvis det er usikkert, om der er tilstrækkelig kapacitet tilbage til den tilsigtede anvendelse.

## 4. Oversigt over pumpetilstande (kontinuerlig vs. interval)

Compat Ella® bærbar enteral ernæringspumpe har to betjeningsstilstande: Kontinuerlig og Interval.



### Kontinuerlig tilstand

Kontinuerlig tilstand benyttes til at tilføre sondeernæring ved definerede hastigheder, med eller uden en mængdegrænse.

### Intervaltilstand

Intervaltilstand giver mulighed for at definere en bolus, som skal gives flere gange i løbet ad dagen ved programmerede intervaller, med eller uden en total mængdegrænse. Et interval er tiden fra starten af én bolus til starten af den næste bolus.

### Skift mellem kontinuerlig tilstand og intervaltilstand

Knap	Anvisning / resultat
	<p>Tryk på  og hold den inde i 5 sekunder for at skifte mellem betjeningsstilstande.</p> <p>Et specifikt ikon  viser, at intervaltilstand er aktiveret.</p> <p>En meddelelse vil vises, som bekræfter aktivering eller deaktivering.</p> <div data-bbox="1347 538 1517 674" style="border: 1px solid black; padding: 5px; text-align: center;"> <p>≧m≦</p> <p>INTERVAL</p> <p>AKTIVERET</p> </div>



*Bemærk: En kvalificeret læge skal aktivere brugen af intervaltilstand. (Se Øvrige indstillinger).*



#### 4.1 Kontinuerlig tilstand: Menuoversigt

Tryk på  for at rulle gennem *INDSTIL HASTIGHED* og *ANGIV MAENGDE*.

Tryk på  igen for at vende tilbage til *INDSTIL HASTIGHED*.

Knap	Enheden viser	Funktion
 	<i>INDSTIL HASTIGHED</i>	Tilførselshastigheden i mL/t, som pumpen vil køre ved. <ul style="list-style-type: none"> <li>Hastigheden kan indstilles fra 1-600 mL/t i trin på 1 mL/t.</li> <li>Standardværdien er 0 mL/t.</li> </ul>
 	<i>ANGIV MAENGDE</i>	Mængden af sondeernæring, som skal gives, i mL. <ul style="list-style-type: none"> <li>Mængden kan indstilles fra 1-4000 mL i trin på 1 mL.</li> <li>Standardværdi: <i>KONT</i>*</li> </ul>
 	<i>INDSTIL HASTIGHED</i>	Vend tilbage til skærmen <i>INDSTIL HASTIGHED</i> .











##### Bemærk:

- Både *HASTIGHED* og *MAENGDE* skal indstilles/gennemses, hvis en af dem ændres, eller hvis pumpen lige er blevet tændt. Kun derefter kan pumpen startes.

\*Kontinuerlig: ingen næringsmængde er blevet indstillet. Pumpen vil køre kontinuerligt, indtil den løber tør for sondeernæring.

#### 4.2 Intervaltilstand: Menuoversigt

Tryk på  for at rulle gennem *INDSTIL HASTIGHED* og *INDSTIL BOLUS*, *ANGIV INTERVAL* og *ANGIV TOTAL MAENGDE*. Tryk på  igen for at vende tilbage til *INDSTIL HASTIGHED*.

Knap	Enheden viser	Funktion
 	<i>INDSTIL HASTIGHED</i>	Tilførselshastigheden i mL/t, som pumpen vil køre ved. <ul style="list-style-type: none"> <li>Hastigheden kan indstilles fra 1-600 mL/t i trin på 1 mL/t.</li> <li>Standard: 0 mL/t</li> </ul>
 	<i>INDSTIL BOLUS</i>	Bolusmængden af sondeernæring som skal gives inden hver intervalpause, i mL. <ul style="list-style-type: none"> <li>Bolusmængder kan indstilles fra 1-2000 mL i trin på 1 mL.</li> <li>Standard: 0 mL</li> </ul>
 	<i>ANGIV INTERVAL</i>	Intervaller mellem starten af én bolus og starten af den næste bolus. <ul style="list-style-type: none"> <li>Intervaller kan indstilles fra 00.15-12.00 timer i trin på 15 minutter. Det mindst mulige interval kan være større end 00.15 afhængigt af hastigheds- og bolusværdierne, som er angivet i de foregående trin.</li> <li>Standard: 00.15 t</li> </ul>
 	<i>ANGIV TOTAL MAENGDE</i>	Den samlede mængde i mL, som skal gives i løbet af hele ernærings-behandlingen. <ul style="list-style-type: none"> <li>Den samlede mængde kan indstilles fra 1-4000 mL i trin på 1 mL.</li> <li>Standardværdi: <i>KONT</i>*</li> </ul>
 	<i>INDSTIL HASTIGHED</i>	Vend tilbage til skærmen <i>INDSTIL HASTIGHED</i> .

*Bemærk: HASTIGHED, BOLUS, INTERVAL og TOTAL MAENGDE skal alle indstilles/gennemses, hvis en af dem ændres, eller hvis pumpen lige er blevet tændt. Kun derefter kan ernæringsbehandlingen startes.*

## 5. Ryd indstillinger for ernæringsbehandling og oplysninger om tilførsel

Knap	Anvisning / resultat
	<p>Hold  inde i 3 sekunder for at rydde alle indstillinger for ernæringsbehandling.</p> <ul style="list-style-type: none"> <li>• Værdier for ernæringsbehandling ryddes til standard: <i>HASTIGHED, MAENGDE, BOLUS, INTERVAL, TOTAL MAENGDE</i></li> <li>• Værdier for mængdehistorik ryddes til standard: <i>MAENGDE GIVET AF DENNE BEHANDLING, AKKUMULERET MAENGDE</i></li> <li>• Pumpen viser bekræftelsesmeddelelsen <i>GENINDSTIL BEHANDLING</i>.</li> </ul>

*Bemærk: Dette påvirker ikke nogen andre pumpeindstillinger (såsom alarmniveau, baggrundslys osv.), sprog eller mængdehistorik for rullende 30 dage.*

## 6. Opsætning af pumpen

### 6.1 Tilslutning til vekselstrømsadapteren

Se oversigten over pumpe og tilbehør (side 4).

Vekselstrømsadapteren leveres med flere landespecifikke adaptere. For at skifte den landespecifikke adapter skal man trykke på knappen på vekselstrømsadapteren, og dreje den landespecifikke adapter for at frigøre den. Installer den nye landespecifikke adapter, og drej, indtil der høres et klik.





**Advarsel:** Undlad at forsøge at tilslutte den landespecifikke strømadapter til strømstikket, inden den sættes på selve hovedadapteren.

### 6.2 Brug med en stativklemme

Se oversigten over pumpe og tilbehør (side 4).

## 6.3 Tænde og slukke

Knap	Anvisning / resultat
 2"	<p><b>Tænde</b></p> <p>Tryk på  og holde den inde i 2 sekunder for at tænde. Man skal høre 3 toner. Pumpen vil først vise alle skærmsegmenterne i kort form. Sørg for, at alle segmenter er synlige. Pumpen udfører derefter en diagnostik, og – hvis den er vellykket – vises <b>SELVKONTROL OK</b>.</p> <p><b>Slukke</b></p> <p>Tryk på  og holde den inde i 2 sekunder for at slukke. Man skal høre 3 toner, når pumpen lukker ned.</p> <p><i>Bemærk: Alle ernæringsbehandlings-parametre, mængdehistorik og brugerindstillinger gemmes i pumpens hukommelse med henblik på genbrug, når pumpen tændes næste gang.</i></p>

 **Advarsel:** Pumpen må ikke benyttes, hvis tonerne ikke høres, eller man ikke kan se alle skærmsegmenterne, når pumpen tændes. Kontakt repræsentanten for salg eller en godkendt serviceudbyder.

### Statuslys for strøm

Konstant grøn = pumpen er tilsluttet vekselstrømmen.



## 6.4 Isætning af ernæringssettet



### Advarsler:

- Brug udelukkende Compat Ella® ernæringsset.
- Efterse Compat Ella® ernæringssettet. Må ikke anvendes, hvis det er beskadiget eller er blevet ændret.
- Udskift Compat Ella® ernæringssettet hver 24. time for at opretholde tilførslens nøjagtighed og bidrage til at forhindre vækst af potentiel skadelig kontaminering.

### Isætning af ernæringssettet

Se sekvensen på side 2 vedrørende isætning af sættet i pumpen.

Fig. 1: Åbn døren ved at løfte tommelflappen.

Fig. 2, 3: Vikl ernæringssettets løkke rundt om rotoren. Bemærk pilen, som viser den korrekte retning.

Fig. 4, 5: Brug tommelfingeren til at skubbe ernæringssettet til højre for at klippe ernæringssettet ind i pumpen.

Fig. 6: Luk døren ved at trykke på "PUSH"-symbolet.

*Bemærk: Compat Ella® ernæringsset er udformet med en patentbeskyttet Auto-Anti-Frit-Flow (AAFF)-mekanisme, som altid er aktiv, når der er behov for det. AAFF-mekanismen udløses kun, når ernæringssettet er sat i pumpen og døren er lukket.*

## 6.5 Fyldning af ernæringssettet (priming)

Under fyldningen fyldes ernæringssettet med sondeernæring.





### Forsigtighedsregler:

- Inden fyldningen skal det altid kontrolleres, at ernæringssettet ikke er forbundet til patienten.
- Kontrollér, at ernæringssettet er korrekt installeret, er forbundet til næringsbeholderen og er klar til at blive fyldt.

### Automatisk fyldning

Automatisk fyldning skal altid benyttes, hvis det er muligt.

Knap	Anvisning / resultat
 2"	<p>Tryk på  og holde den inde i 2 sekunder for at fylde automatisk.</p> <p>Under fyldningen viser pumpen ikonet sammen med meddelelsen <b>OPFYLDNING AF ERNAERINGSSAET</b>.</p> <p>Man kan stoppe den automatiske fyldning på et hvilket som helst tidspunkt ved at trykke på  igen.</p>

### Bemærkninger:

- Pumpen er programmeret til automatisk at tilføre en forhåndsindstillet mængde sondenæring for at fylde slangen.
- Når den forhåndsindstillede mængde sondenæring er blevet tilført, stopper pumpen automatisk og viser **OPFYLDNING AF ERNAERINGSSAET SLUT**.
- Når fyldningen er fuldført, skal slangen kontrolleres for at sikre, at den er helt fyldt. Den automatiske opfyldning kan gentages, hvis der er behov for yderligere opfyldning.
- Luftdetektionsalarmen er deaktiveret under fyldning.

### Manuel fyldning

Hvis automatisk fyldning er uønsket, kan der udføres manuel fyldning. Klem forsigtigt slangen på ernæringssettet som vist, og hold denne position, indtil al luft er blevet fjernet fra slangen. Om nødvendigt kan man klemme forsigtigt og vippe beholderen samtidigt for at få væsken til at flyde bedre. Hvis væsken ikke flyder, er klemmetrykket muligvis for kraftigt.

### Bemærk:

- Det er vigtigt kun at klemme slangen oven for symbolet  for at undgå at beskadige Auto-Anti-Frit-Flow-mekanismen, som befinder sig nedenunder. Brug kun den flade, bløde del af fingrene. Undgå at bruge neglene, da det kan punktere slangen.
- Sondeernæring med høj viskositet flyder muligvis ikke effektivt ved brug af den manuelle fyldningsmetode, og skal fyldes ved brug af pumpens automatiske fyldningsfunktion.

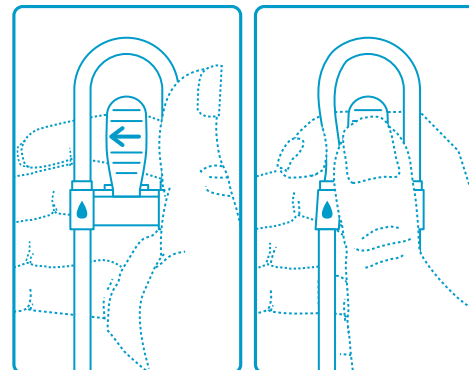

## 7. Lynvejledninger

### 7.1 Ernæring i kontinuerlig tilstand

Trin	Knap	Funktion
1	 2"	Tænd for pumpen
2		Gennemse <i>MAENGDE GIVET AF DENNE BEHANDLING</i>
3		Ryd <i>MAENGDE GIVET AF DENNE BEHANDLING</i>
4	 2"	Fyld ernæringssettet
5		Brug  og  til at <i>INDSTILLE HASTIGHED</i> 1 – 600 mL/t
6		Brug  og  til at <i>INDSTILLE MÆNGDE</i> 1 – 4000 mL/KONT*
7		Start ernæringsbehandlingen

















\* Kontinuerlig: ingen ernæringsmængde er blevet indstillet. Pumpen vil køre kontinuerligt, indtil den løber tør for sondeernæring.



#### Forsigtighedsregler:

















- Ved programmering af en ny behandling skal det sikres, at parametere *MAENGDE GIVET AF DENNE BEHANDLING* ryddes.
- Efter start af en behandling skal alle parametre verificeres (herunder hastighed, dosis og mængde givet af denne behandling).

### 7.2 Ernæring i intervalltilstand

Trin	Knap	Funktion
1	 2"	Tænd for pumpen
2		Gennemse <i>MAENGDE GIVET AF DENNE BEHANDLING</i>
3		Ryd <i>MAENGDE GIVET AF DENNE BEHANDLING</i>
4	 2"	Fyld ernæringssettet
5		Brug  og  til at <i>INDSTILLE HASTIGHED</i> 1 – 600 mL/t
6		Brug  og  til at <i>INDSTILLE BOLUS</i> 1 – 2000 mL
7		Brug  og  til at <i>ANGIVE INTERVAL</i> 0.15 t – 12.00 t
8		Brug  og  til at <i>ANGIVE TOTAL MÆNGDE</i> , som skal gives 1 – 4000 mL/KONT*
9		Start ernæringsbehandlingen

## 8. Ernæring i kontinuerlig tilstand

Kontinuerlig tilstand benyttes til at tilføre sondeernæring ved definerede hastigheder, med eller uden en mængdegrænse.

Trin	Knap	Funktion	Anvisning
1		Tænd for pumpen	De seneste indstillinger for ernæringsbehandling er altid gemt i hukommelsen. Når der tændes for strømmen, viser displayet den sidst programmerede flowhastighed og mængde, samt den aktuelt givne mængde.
<b>Sæt ernæringssættet i pumpen</b>			
2		Gennemse mængden givet af denne behandling	Tryk på  og gennemse <b>MAENGDE GIVET AF DENNE BEHANDLING</b> .
3		Ryd mængden givet af denne behandling	Tryk eventuelt på  for at rydde <b>MAENGDE GIVET AF DENNE BEHANDLING</b> . <i>Bemærk: Dette skal altid gøres ved starten af en ny ernæringsbehandling.</i>
4		Fyld ernæringssættet	<ul style="list-style-type: none"> <li>Hold inde i 2 sekunder for at aktivere automatisk fyldning. Pumpen vil fylde ernæringssættet med en forhåndsbestemt mængde.</li> <li>Tryk igen for at stoppe fyldningen på et hvilket som helst tidspunkt.</li> </ul> <i>Bemærk: Sættet må ikke fyldes, når pumpen er tilsluttet patientens sonde.</i>
5		Indstil hastigheden	Tryk på  for at få adgang til skærmen <b>INDSTIL HASTIGHED</b> , og brug  og  til at definere hastigheden for tilførsel af sondeernæring. <ul style="list-style-type: none"> <li>Hastigheden kan indstilles fra 1-600 mL/t i trin på 1 mL/t.</li> </ul> <i>Bemærk: Tryk på  for at nulstille værdien.</i>
6		Indstil mængden	Tryk på  for at rulle til skærmen <b>ANGIV MAENGDE</b> , og brug  og  til at definere mængden af sondeernæring, der skal tilføres. <ul style="list-style-type: none"> <li>Ernæring med en dosisgrænse: Mængden kan indstilles fra 1-4000 mL i trin på 1 mL.</li> <li>Kontinuerlig indløb uden mængdegrænse: Indstil værdien til KONT (Kontinuerlig), og pumpen vil køre kontinuerligt, indtil beholderen med ernæring er tom.</li> </ul> <i>Bemærk: Tryk på  for at nulstille værdien.</i>

Kontrollér, at indstillingerne for ernæringsbehandlingen svarer til den ordinerede ernæringsbehandling.

Kobl ernæringssettet til patientens sonde.



7		Start ernæringsbehandlingen	Tryk på  for at køre ernæringsbehandlingen. Pumpen vil automatisk køre ernæringsbehandlingen og vise status.
---	---	-----------------------------	---



#### Forsigtighedsregler:





- Ved programmering af en ny behandling skal det sikres, at parameteren **MAENGDE GIVET AF DENNE BEHANDLING** ryddes.
- Efter start af en behandling skal alle parametre verificeres (herunder hastighed, dosis og mængde givet af denne behandling).







#### Bemærkninger:

- Hold  eller  inde for hurtigt at ændre værdier:
  - Ved indstilling af hastighed vil værdien holde pause ved 1, 50, 125, 250 og 600 mL/t.
  - Total mængde vil også holde pause ved 1, 125, 250, 500, 750, 1000, 1250, 1500, 2000 og 4000 mL.
- Når den maksimale værdi er nået, vil et tryk på  igen gå til minimumsværdien og vice versa - f.eks. hastighed fra 600 mL/t til 1 mL/t.
- Pumpen vil udløse alarmen, når en programmeret mængde er blevet givet fuldstændigt, eller når beholderen med ernæring løber tør. Alarmen **BEHANDLING AFSLUTTET** kan være midlertidigt deaktiveret (se afsnit 12.).
- Patienter, som er følsomme over for ernæringstilførsel, skal overvåges nøje hele tiden.

## 9. Ernæring i intervaltilstand

Intervaltilstand benyttes til at tilføre flere bolusmængder ved regelmæssige intervaller, med eller uden en mængdegrænse.

Trin	Knap	Funktion	Anvisning
1		Tænd for pumpen	De seneste indstillinger for ernæringsbehandling er altid gemt i hukommelsen. Når der tændes for strømmen, viser displayet den sidst programmerede flowhastighed og mængde, samt den aktuelt givne mængde.
<b>Sæt ernæringssettet i pumpen</b>			
2		Gennemse mængden givet af denne behandling	Tryk på  og gennemse <b>MAENGDE GIVET AF DENNE BEHANDLING</b> .
3		Ryd mængden givet ved denne behandling	Tryk eventuelt på  for at rydde <b>MAENGDE GIVET AF DENNE BEHANDLING</b> . <i>Bemærk: Dette skal altid gøres ved starten af en ny ernæringsbehandling.</i>

4		Fyld ernæringssettet	<ul style="list-style-type: none"> <li>• Hold inde i 2 sekunder for at aktivere automatisk fyldning. Pumpen vil fylde ernæringssettet med en forhåndsbestemt mængde.</li> <li>• Tryk igen for at stoppe fyldningen på et hvilket som helst tidspunkt.</li> </ul> <p><i>Bemærk: Sættet må ikke fyldes, når pumpen er tilsluttet patientens sonde.</i></p>
5		Indstil hastigheden	<p>Tryk på  for at få adgang til skærmen <b>INDSTIL HASTIGHED</b>, og brug  og  til at definere hastigheden for tilførsel af sondenæring.</p> <ul style="list-style-type: none"> <li>• Hastigheden kan indstilles fra 1-600 mL/t i trin på 1 mL/t.</li> </ul> <p><i>Bemærk: Tryk på  for at nulstille værdien.</i></p>
6		Indstil bolusmængden	<p>Tryk på  for at rulle gennem skærmen <b>INDSTIL BOLUS</b>, og brug  og  til at definere bolusmængden eller mængden af sondenæring, der skal gives flere gange.</p> <ul style="list-style-type: none"> <li>• Bolus kan indstilles fra 1-2000 mL i trin på 1 mL.</li> </ul> <p><i>Bemærk: Tryk på  for at nulstille værdien.</i></p>
7		Indstil intervallet	<p>Tryk på  for at rulle gennem skærmen <b>ANGIV INTERVAL</b>, og brug  og  til at definere tiden fra starten af én bolus til starten af den næste bolus.</p> <ul style="list-style-type: none"> <li>• Intervaller kan indstilles fra 00.15-12.00 timer i trin på 15 minutter.</li> <li>• Det mindst mulige interval kan være større end 00.15 afhængigt af hastigheds- og bolusværdierne, som er angivet i de foregående trin..</li> </ul> <p><i>Bemærk: Tryk på  for at nulstille værdien.</i></p>
8		Angiv total mængde	<p>Tryk på  for at rulle gennem skærmen <b>ANGIV TOTAL MÆNGDE</b>, og brug  og  til at definere den samlede mængde sondenæring, der skal gives, hvis det ønskes.</p> <ul style="list-style-type: none"> <li>• <b>Ernæring med en dosisgrænse:</b> Værdien kan indstilles fra 1 bolus programmeret i trin 6 til 4000 mL i trin på 1 mL. Pumpen vil køre flere bolusser, indtil grænsen for total mængde er blevet nået.</li> <li>• <b>Ernæring uden dosisgrænse:</b> Indstil værdien til KONT (Kontinuerlig), og pumpen vil køre flere bolusser, indtil beholderen med næringsmiddel er tom.</li> </ul> <p><i>Bemærk: Tryk på  for at nulstille værdien.</i></p>
<p>Kontrollér, at indstillingerne for ernæringsbehandlingen svarer til den ordinerede ernæringsbehandling.</p> <p>Kobl ernæringssettet til patientens sonde.</p>			
9		Start ernæringsbehandlingen	<p>Tryk på  for at køre ernæringsbehandlingen. Pumpen vil automatisk køre ernæringsbehandlingen og vise status.</p>







#### Forsigtighedsregler:

- Ved programmering af en ny behandling skal det sikres, at parameteren **MAENGDEN GIVET AF DENNE BEHANDLING** ryddes.
- Efter start af en behandling skal alle parametre verificeres (herunder hastighed, dosis og mængde givet af denne behandling).

#### Bemærkninger:

- Hold **+** eller **-** inde for hurtigt at ændre værdier:
  - Ved indstilling af hastighed vil værdien holde pause ved 1, 50, 125, 250 og 600 mL/t.
  - Ved indstilling af bolus vil værdien holde pause ved 1, 125, 250, 500, 750, 1000, 1250 og 1500 mL.
  - Total mængde vil også holde pause ved 1, 125, 250, 500, 750, 1000, 1250, 1500, 2000 og 4000 mL.
- Når den maksimale værdi er nået, vil et tryk på **+** igen gå til minimumsværdien og vice versa - f.eks. hastighed fra 600 mL/t til 1 mL/t.
- Pumpen vil udløse alarmer, når en programmeret mængde er blevet givet fuldstændigt, eller når beholderen med ernæring løber tør. Alarmer **BEHANDLING AFSLUTTET** kan være midlertidigt deaktiveret (se afsnit 12.).
- Når hver bolus er fuldført, vil pumpen vise en **INTERVAL PAUSE-** og **TID TIL NÆSTE BOLUS-skærm**, som viser, hvornår den næste bolus vil starte. Denne cyklus vil fortsætte, indtil pumpen slukkes, en defineret mængde sondeernæring er blevet givet eller der ikke er mere sondeernæring.

## 10. Sætte en ernæringsbehandling på pause

Knap	Resultat
	<p>Ernæringsbehandling kan sættes på pause ved at trykke på  på et hvilket som helst tidspunkt, mens pumpen kører. Kørselsikonet forsvinder, og pumpen viser meddelelsen <b>PUMPE PÅ PAUSE</b>. Tryk på  for at genoptage ernæringsbehandlingen. Brug pausetilstanden til at:</p> <ul style="list-style-type: none"> <li>• Ændre ernæringsprogrammet</li> <li>• Udskifte ernæringsbeholderen</li> <li>• Administrere lægemidler uden at slukke for pumpen</li> <li>• Dæmpe en alarm og korrigere problemer</li> </ul>









**Bemærk:** Efter 2 minutter lyder der en alarm, og meddelelsen **PUMPE VENTER** vises på displayet. Tryk på  for midlertidigt at standse alarmer, og for at forlænge pausetilstanden med yderligere 2 minutter.

## 11. Oplysninger om tilførsel

### 11.1 Vis/ryd oplysninger om tilførsel i kontinuerlig tilstand





Tryk på  på et hvilket som helst tidspunkt for at gennemse oplysningerne om tilførsel.

For at rydde: Sørg for, at pumpen er sat på pause. Tryk på  og derefter på  for at rydde værdien til 0.

Knap	Enheden viser	Funktion
 	MÆNGDE GIVET AF DENNE BEHANDLING	Viser mængden i mL, som er givet for den aktuelle ernæringsbehandling. <i>Bemærk: Skal ryddes manuelt ved begyndelsen af hver ny ernæringsbehandling. Hvis den ikke ryddes inden hver ny ernæringsbehandling, vil alarmen for behandling afsluttet lyde for tidligt, hvis der er blevet indstillet en MAENGDE.</i> For at rydde: Sørg for, at pumpen er sat på pause. Tryk på  og derefter på  for at rydde værdien til 0.
	AKKUMULERET MÆNGDE	Den akkumulerede mængde givet af pumpen, siden værdien sidst blev ryddet. Kan benyttes til at spore mængdehistorik i løbet af enhver defineret periode, såsom en vagt eller flere ernæringsbehandlinger. For at rydde: Sørg for, at pumpen er sat på pause. Tryk på  to gange og derefter på  for at rydde værdien til 0.
		Gå tilbage til hovedskærmen.

*Bemærk: Hvis mængdeoplysningerne overstiger 9999 mL, fortsætter pumpen med at vise 9999 mL. Ryd værdien for at genstarte tællingen fra 0. Hvis der ikke trykkes på en knap inden for 10 sekunder, afsluttes oplysningsskærmene.*

### 11.2 Rullende 30-dages mængdehistorik













Knap	Funktion
 	Hold  inde i 2 sekunder for at få adgang til den rullende 30-dages mængdehistorik. Brug  /  til at rulle frem og tilbage efter dato. Den viste værdi er den totale mængde givet pr. 24-timers periode midnat til midnat for de sidste 30 dage.

*Bemærk: Den rullende 30-dages mængdehistorik kan ikke ryddes.*

### 11.3 Vis/ryd oplysninger om tilførsel i intervalltilstand

Tryk på  på et hvilket som helst tidspunkt for at gennemse oplysningerne om tilførsel og detaljer om den programmerede ernæringsbehandling. Tryk på  for at rulle gennem hvert menupunkt nedenfor.

Når den sidste menu er nået, kan man trykke på knappen  for at afslutte oplysningstilstand. For at rydde **MÆNGDE GIVET AF DENNE BEHANDLING** eller **AKKUMULERET MÆNGDE**: Sørg for at pumpen er sat på pause. Tryk på  og derefter på  for at rydde værdien til 0.

Knap	Enheden viser	Funktion
 	MÆNGDE GIVET AF DENNE BEHANDLING	Viser mængden i mL, som er givet for den aktuelle ernæringsbehandling. <i>Bemærk: Skal ryddes manuelt ved begyndelsen af hver ny ernæringsbehandling. Hvis den ikke ryddes inden hver ny ernæringsbehandling, vil alarmen for behandling afsluttet lyde for tidligt, hvis der er blevet indstillet en MÆNGDE.</i> For at rydde: Sørg for, at pumpen er sat på pause. Tryk på  og derefter på  for at rydde værdien til 0.
	AKKUMULERET MÆNGDE	Den akkumulerede mængde givet af pumpen, siden værdien sidst blev ryddet. Kan benyttes til at spore mængdehistorik i løbet af enhver defineret periode, såsom en valgt eller flere ernæringsbehandlinger. For at rydde: Sørg for, at pumpen er sat på pause. Tryk på  to gange og derefter på  for at rydde værdien til 0.
	TID TIL INDGIFT SLUT	Den resterende tid (i timer og minutter) til afslutningen af ernæringsbehandlingen. <i>Bemærk: Ikke tilgængelig, hvis KONT er blevet indstillet for TOTAL MÆNGDE.</i>
	TID TIL BOLUS SLUT ELLER TID TIL NÆSTE BOLUS	1. Når bolussen gives, er dette den resterende tid i timer og minutter, inden pumpen afslutter tilførslen af bolussen og går i intervalpause. 2. Når pumpen er på pause mellem bolusser, er dette mængden af resterende tid i timer og minutter, indtil pumpen starter tilførslen af den næste bolus.
	INDSTIL BOLUSDOSERING	Den bolusmængde i mL, som er blevet programmeret.
	INDSTIL INTERVAL	Det interval, som er blevet programmeret, i timer og minutter. Et interval er tiden fra starten af én bolus til starten af den næste bolus.
		Gå tilbage til hovedskærmen.



*Bemærk: Hvis der ikke trykkes på en knap inden for 10 sekunder, afsluttes oplysningsskærmene.*

## 12. Brugerindstillinger

### 12.1 Alarmniveau, Baggrundslys, Auto-dæmp, Alarm ved afsluttet behandling









Tryk på  på et hvilket som helst tidspunkt for at gennemse og/eller justere pumpeindstillingerne. Tryk på  igen for at rulle mellem *BIP LYDSTYRKE*, *BAGGRUNDSLYS*, *DISPLAY DAEMPES?* og *ALARM VED AFSLUTTET BEHANDLING?*. Når den sidste indstilling er nået, skal man trykke på  for at afslutte valg af indstillingsmuligheder.

Brug  og  til at justere en given indstilling. En indstilling gemmes i hukommelsen, indtil den ændres. Tryk på  for at sætte værdien på skærmen til standardværdien.

Knap	Enheden viser	Funktion
 	<i>BIP LYDSTYRKE</i>	Indstil alarmens lydstyrkeniveau fra 1-3 (3 = højeste). Standard=3.
	<i>BAGGRUNDSLYS</i>	Indstil lysstyrken for skærmens baggrundslys fra 1-3 (3 = højeste). Standard=2.
	<i>DISPLAY DAEMPES?</i>	Indstil, hvorvidt skærmens baggrundslys automatisk dæmpes, når pumpen er tilsluttet vekselstrøm. <i>JA:</i> Skærmen dæmpes efter en 10-sekunders forsinkelse. <i>NEJ:</i> Skærmen er tændt permanent (ikke tilgængeligt, når der køres på batteristrøm) (standard). <i>Bemærk:</i> Når baggrundslyset er dæmpet, vises alle oplysninger på skærmen med sort.
	<i>ALARM VED AFSLUTTET BEHANDLING?</i>	Indstil, hvorvidt pumpen skal advare brugeren om, at ernæringsbehandlingen er færdig, eller ikke. <i>JA:</i> Pumpen vil advare brugeren (standard). <i>NEJ:</i> Pumpen vil forblive tavs ved afslutningen af ernæringsbehandlingen.
		Gå tilbage til hovedskærmen.

*Bemærk:* Hvis der ikke trykkes på en knap inden for 10 sekunder, afsluttes indstillingsskærmene.

## 12.2 Ændring af sproget

Trin	Knap	Anvisning
1		Tryk på  og hold den inde i 2 sekunder for at aktivere sprogvælgeren.
2		Brug   til at rulle til det ønskede sprog.
3		Tryk på  igen og hold den inde i 2 sekunder for at vælge sproget.
4		Sluk pumpen med det samme for at gemme det valgte sprog. Genstart pumpen. <i>Bemærk: Hvis pumpen ikke slukkes med det samme, vil sprogændringen ikke blive gemt.</i>

## 13. Låse og oplåse tastaturet

Brug tastaturlåsen til at undgå utilsigtede tryk på knapper, som for eksempel kan opstå ved brug i en rygsæk.

### Låse tastaturknapperne

Tryk på  og  samtidigt på et hvilket som helst tidspunkt for at låse tastaturet. Pumpen viser meddelelsen **LÅST TASTATUR**, og der vises et hængelås-ikon på skærmen som vist.

### Låse tastaturknapperne op

Når tastaturet er låst, skal man trykke på  og  og slippe dem samtidigt for at låse tastaturknapperne op. Pumpen viser meddelelsen **ULÅST TASTATUR**, og hængelås-ikonet forsvinder.

### Bemærkninger:

- Når tastaturknapperne er låst og der trykkes på en knap, vises meddelelsen **LÅST TASTATUR**.
-  er altid aktiv, selv når tastaturet er låst.
- En alarmtilstand låser tastaturet op.
- Når der slukkes og tændes for strømmen, låses tastaturet op.











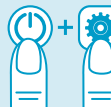



















## 14. Øvrige indstillinger

 **Forsigtighedsregel:** De følgende indstillinger må kun justeres af en kvalificeret læge.

Når pumpen er slukket, skal man trykke på  og holde den inde, og kun efter at meddelelsen "HOLD INDE FOR AT TÆNDE" vises på skærmen, skal man trykke på  og holde den inde for at få adgang til og justere de øvrige indstillinger.

Tryk på  for at rulle gennem de øvrige indstillinger. Når den sidste indstilling er nået, vil et tryk på  vende tilbage til den første valgmulighed. Brug  og  til at justere en given indstilling. En indstilling gemmes i hukommelsen, indtil den ændres. Tryk på  for at sætte værdien på skærmen til standardværdien.

Trin	Knap	Enheden viser	Funktion
Sørg for, at meddelelsen "HOLD INDE FOR AT TÆNDE" vises, inden der trykkes på "INDSTILLINGER".			
1		LÅS INDSTILLING? NEJ JA	Indstiller den tidligere programmerede ernæringsbehandling som standard, og forhindrer brugeren i at ændre den pågældende ernæringsbehandling ved normal brug. Brug   til at indstille: <b>NEJ:</b> Låser ernæringsbehandlingens parametre op (Standard). <b>JA:</b> Låser ernæringsbehandlingens parametre. <i>Bemærk: Funktionen LÅS /INDSTILLING er ikke tilladt i INTERVAL-tilstand.</i>
2		TILLAD INTERVAL? JA NEJ	Aktiverer/deaktiverer brug af intervaltilstand. Brug   til at indstille: <b>JA:</b> Intervaltilstand er tilgængelig for brugeren. <b>NEJ:</b> Intervaltilstand er IKKE tilgængelig for brugeren (Standard).
		KOMMUNIKATION OFF TILKALD AF SYGEPLEJERSKE PDMS	Aktiverer kommunikation enten med henblik på tilkald af sygeplejerske eller til PDMS-funktionen (patientdatastyringssystem): Brug   til at indstille: <b>OFF:</b> Ingen kommunikation <b>TILKALD AF SYGEPLEJERSKE:</b> Tilkald af sygeplejerske er aktiveret (PDMS er deaktiveret, også selvom PDMS-kablet er tilsluttet). <b>PDMS:</b> PDMS-funktionen er aktiveret (tilkald af sygeplejerske er deaktiveret, også selvom tilkald-kablet er tilsluttet). Tilkald- og PDMS-kabler fås som ekstraudstyr (se afsnit "18. Tilbehør"). Kontakt den lokale salgs-repræsentant for at få flere oplysninger.
		INDSTIL ÅR	Brug   til at indstille år.
		INDSTIL MÅNED	Brug   til at indstille måned.





2		INDSTIL DAG	Brug   til at indstille dag.
		INDSTIL TID	Brug   til at indstille time.
		INDSTIL MINUTTER	Brug   til at indstille minutter.
		REV	Viser pumpens softwareversion.
		PDMS	Vis PDMS-softwareversionen.
		SN	Viser pumpens serienummer.
		LÅS INDSTILLING?	Vender tilbage til skærmen LÅS INDSTILLING.
3			Sluk for at gemme indstillinger.

## 15. Alarmer og fejlfinding

### 15.1 Håndtering af alarmer

 **Advarsel:** Det skal sikres, at patienten altid overvåges korrekt, rettidigt og regelmæssigt, særligt hvis en afbrydelse af tilførslen af sondeernæring kan medføre fare for patienten.

Når der lyder en alarm:

Trin	Knap	Anvisning
1		Tryk på tasten  for at anerkende alarmerne.
2		Afhjælp hver alarm i henhold til de specifikke anvisninger nedenfor.
3		Tryk på tasten  for at genoptage behandlingen.



## 15.2 Alarmoversigt og fejlfinding

Hvis den væsentlige ydelse går tabt (pumpen leverer ikke som beregnet), kan følgende alarmmeddelelser observeres:

Alarmmeddelelse	Årsag til alarmen	Løsning
	<p>Hele den programmerede totale mængde er blevet givet.</p> <p>Den programmerede målmængde er mindre end eller lig med <b>MAENGDEN GIVET AF DENNE BEHANDLING</b>.</p>	<p>Afslut administration eller programmer en ny ernæringsbehandling.</p> <p>Ryd <b>MAENGDEN GIVET AF DENNE BEHANDLING</b> for at starte en ny ernæringsbehandling.</p> <p>Den omprogrammerede målmængde skal være højere end <b>MAENGDEN GIVET AF DENNE BEHANDLING</b>.</p> <p><i>Bemærk:</i> Hvis den ikke ryddes inden hver ny ernæringsbehandling, vil alarmen for behandling afsluttet lyde for tidligt.</p>
	<p>Pumpedøren er åben, eller dørens mekanisme er beskadiget.</p>	<p>Luk pumpedøren.</p> <p>Kontakt salgs-repræsentanten eller en godkendt serviceudbyder, hvis den er beskadiget.</p>
	<p>Ernæringssettet er sat forkert i eller slet ikke sat i.</p>	<p>Åbn døren, fjern og geninstaller kassetten og slangen.</p> <p>Se side 2 og afsnit 6.4 i brugervejledningen.</p>
	<p>Ernæringsbeholderen og ernæringssettet er tomme ned til pumpen.</p> <p>Ernæringssettet er ikke tilstrækkeligt fyldt.</p>	<p>Hvis ernæringsbehandlingen er afsluttet, skal man afslutte administrationen, slukke for pumpen og gennemskylle sonden.</p> <p>Hvis ernæringsbehandlingen ikke er afsluttet:</p> <p>Udskift eller fyld beholderen med sondeernæring, fyld ernæringssettet og genstart ernæringen, eller</p> <p>Kontrollér, om der er en okklusion mellem beholderen og pumpen, fjern den hvis der er én, og genstart ernæringen, eller</p> <p>Kontrollér, at ernæringssettet er helt fyldt, fyld det, hvis det er nødvendigt, og genstart ernæringen.</p> <p> <b>Forsigtighedsregel:</b> Sørg for, at ernæringssettet ikke er forbundet til patienten, mens det fyldes.</p>



	<p>Ernæringssættet er blokeret eller har knæk mellem beholderen og pumpen.</p>	<p>Kontrollér, om der er knæk eller blokeringer i ernæringssættets slange mellem beholderen med sondeernæring og pumpen. Omlacer eventuelt ernæringssættet, pumpen eller beholderen med sondeernæring, for at sikre at ernæringen kan flyde frit. Åbn døren, kontrollér ernæringssættets installation, og luk døren igen. Genstart ernæringen.</p>
	<p>Ernæringssættet eller sonden er blokeret eller har knæk efter pumpen, på patientsiden.</p>	<p>Kontrollér, om der er knæk eller blokeringer i ernæringssættets slange mellem pumpen og sonden. Omlacer eventuelt ernæringssættet eller pumpen, for at sikre at næringen kan flyde frit. Kontrollér, at sonden er uden blokeringer og knæk. Gennemskyl sonden, hvis det er nødvendigt. Åbn døren, kontrollér ernæringssættets installation, og luk døren igen. Genstart ernæringen.</p>
	<p>Batteriet aflader og er på lavt niveau.</p>	
	<p>Batteriet er næsten helt afladet og skal omgående kobles til stikkontakten. I modsat fald vil Compat Ella® lukke ned om kort tid.</p>	<p>Kobl pumpen til vekselstrøm ved brug af vekselstrømsadapteren (se side 4). Oplad batteriet.  Anerkend meddelelsen <i>KLAR TIL BRUG</i> ved at trykke på .</p>
	<p>Batteriet er helt afladet og skal oplades kort, inden pumpen kan anvendes. Pumpen vil vise <i>KLAR TIL BRUG</i>, når pumpen kan genstartes.</p>	
	<p>Pumpen er i pausetilstand, og der er gået 2 minutter uden pumpeaktivitet.</p>	<p>Genoptag administration eller sluk for pumpen. Tryk på  for at forlænge inaktivitets-timeout i 2 minutter til.</p>

 FJERN MAGNET	Der er magnetisk forstyrrelse fra en ekstern kilde.	Fjern kilden til magnetisk forstyrrelse eller flyt pumpen til en anden placering.
 ERXX GENSTART PUMPE	Intern udstyrsfejl (systemfejl). "XX" = 01 – 99	Sluk for pumpen, og genstart den for at rydde fejlen. Pumpen må ikke bruges, hvis fejlen kommer igen eller gentager sig. Kontakt den lokale salgs-repræsentant eller en godkendt serviceudbyder.

## 16. Rengøring og desinfektion

### Rengøring

Pumpen skal rengøres regelmæssigt som følger:

1. Kobl pumpen fra vekselstrømmen og sluk for strømmen inden rengøring for at undgå fare for elektrisk stød.
2. Brug en fugtig svamp eller klud, og rengør pumpen med varmt sæbevand.
3. Pumpen er vandresistent og kan placeres under varmt rindende vand med henblik på rengøring.
4. Tor omhyggeligt pumpen med en blød klud, inden den benyttes igen.

*Bemærk:* For at undgå skader på pumpen må der ikke benyttes skarpe genstande eller aggressive rengøringsteknikker i tryksensorområdet (se Oversigt over pumpe og tilbehør, punkt G og H).

### Desinfektion

Følg den lokale institutions politik for at fastlægge korrekte desinfektionsprocedurer for en given institution. Det skal bemærkes, at visse skrappe desinfektionsmidler kan beskadige eller misfarve pumpehuset, hvilket kan medføre, at garantien bortfalder i denne henseende. Vi vil efter anmodning udlevere en liste over godkendte desinfektionsmidler.



### Advarsler!

- Pumpen må ikke nedsænkes i vand.
- Må ikke kommes i en opvaskemaskine.
- For at undgå elektrisk stød må pumpen aldrig rengøres, mens den er tændt eller ledningen er sat i stikkontakten.
- Må ikke autoklaveres.
- Brug af skrappe rengøringsmidler/desinfektionsmidler og isopropylalkohol kan beskadige pumpehuset.

## 17. Vedligeholdelse



**Advarsel:** Pumpen må ikke anvendes, hvis den er beskadiget eller er blevet ændret. Kontakt den lokale salgs-repræsentant eller en godkendt serviceudbyder.

Compat Ella® bærbar enteral ernæringspumpe har ingen dele, der kan serviceres af brugeren. Ingen kalibrering er påkrævet. Forventet levetid er 10 år. Det påkrævede vedligeholdelsesinterval for Compat Ella® pumpen er hvert 5. år, eller før hvis batteriet ikke længere kan holde opladningen. I tilfælde af fejlfunktion i hardware eller software kontakt den lokale salgs-repræsentant eller en godkendt serviceudbyder, med henblik på reparation eller udskiftning af pumpen.

## 18. Tilbehør

### Patientdatastyringssystem (PDMS) (ref: 12277770)

Der fås et separat kabel som ekstraudstyr for at give mulighed for tilslutning af pumpen til et godkendt PDMS-system. Når pumpen er koblet til et godkendt PDMS-system, og PDMS er aktiveret, vil pumpen tillade sporing af nøgleoplysninger såsom hastighed og givet mængde via PDMS. Se Øvrige indstillinger vedrørende aktivering af PDMS. Kontakt den lokale salgs-repræsentant for at få flere oplysninger. PDMS-kabellængde: 2m.

### Tilkald af sygeplejerske (ref: 12279521)

Der fås et separat kabel som ekstraudstyr for at give mulighed for tilslutning af pumpen til et tilkaldesystem. Når pumpen er koblet til et godkendt tilkalde-system, og tilkald er aktiveret, vil pumpen sende et alarmsignal til tilkaldets styringssystem. Se Øvrige indstillinger vedrørende aktivering af tilkald. Kontakt den lokale salgs-repræsentant for at få flere oplysninger. Sygeplejerskekald kabellængde: 3m.

### Rygsække (ref: 12277736)

Rygsække i fås som ekstraudstyr. Kontakt den lokale salgs-repræsentant for at få flere oplysninger.

- Tilslut beholderen med sondeernæring, ernæringssættet og pumpen, og fyld systemet helt, inden det placeres i rygsækken.
- Fastgør pumpen i rygsækken. Undgå at have for mange personlige genstande i rygsækken, da de kan forårsage knæk på slangen og forstyrre pumpens drift.
- Sørg for, at beholderen med sondeernæring er hæftet sikkert fast ved toppen med sættets konnektor for neden.
- Sørg for, at ernæringssættet og slangen er fri for knæk, som kan forårsage blokeringer.
- Vær ekstra omhyggelig med at undgå, at der kommer luft i systemet.
- Rygsække skal i det væsentlige holdes i opret position for at holde beholderen med sondeernæring højere end pumpen.
- Ved brug af en åben beholder eller pose skal ekstra luft i systemet elimineres, da det vil hjælpe med at undgå alarmer for luft i slangen.

### Bordstativ / rygsækindsats (ref: 12277737)

Der fås et bordstativ som ekstraudstyr. Det kan også anvendes med en rygsæk. Kontakt den lokale salgs-repræsentant for at få flere oplysninger.

*Bemærk: Visse tilbehørsdele fås muligvis ikke lokalt.*

## 19. Begrænset garanti

Al service skal udføres af autoriseret personale. Uautoriserede reparationer vil medføre bortfald af garantien.

Pumpe, stativklemme og vekselstrømsadapter garanteres af producenten i en periode på 24 måneder fra leveringsdatoen.

- Garantien dækker reparation og udskiftning af komponenter, som er blevet påvist at være defekte i materiale eller fremstilling.
- Garantien omfatter ikke enheder, som er blevet ændret eller repareret af uautoriserede personer, og fejlfunktion som følge af forkert håndtering og slitage.
- Producenten kan udelukkende holdes ansvarlig for ernæringspumpens sikkerhed, pålidelighed og ydeevne, hvis:
  - a. Montering, udvidelser, justeringer, modifikationer eller reparationer er blevet udført af personer, der er autoriseret af producenten.
  - b. Den elektriske installation på det sted, hvor pumpen benyttes, overholder kravene i IEC-regulativerne, og pumpen anvendes som angivet i betjeningsvejledningen.
  - c. Pumpen betjenes med de ernærings sæt, der er specificeret af producenten.

## 20. Liste over symboler

 REF	Katalognummer	 	Følg brugsanvisningen		Fugtighedsgrænse (opbevaring)
 SN	Serienummer		Type BF anvendt del		Atmosfærisk trykgrænse (opbevaring)
 GLOBE	Globe-kode		Klasse II-udstyr		Temperaturgrænse (opbevaring)
	Jævnstrøm		Beskyttes mod regn		Batteri
	Indgangsspænding		Beskyttes mod sollys		Skrøbelig, skal håndteres med forsigtighed
	Producent	<b>IP25</b>	Kapslingsklasse		Denne side op
 1 x 1	Pakkens indhold		Affald af elektronisk og elektrisk udstyr		Advarsler og forsigtighedsregler
	Genanvendeligt materiale		Undgå åben ild: Ild, åbne antændelseskilder og rygning forbudt	 <b>0123</b>	CE-mærke og bemyndigende organ
	Grønne punkt		Ikke til IV-brug		

## 21. Specifikationer

### Mekanisk

- Mål: L: 140 mm x B: 140 mm x H: 62 mm
- Vægt: 499 g

### Drift

- Flowhastighed: 1 mL/t til 600 mL/t
- Mængde: 1 mL til 4000 mL
- Trinvis stigning: 1 mL
- Ernæring til tom (kontinuerlig): KONT
- Fyldningshastighed:  $\geq 600$  mL/t
- Nøjagtighed:  $\pm 5\%$  i henhold til følgende parametre:
  - Hastighed: 100 mL/t
  - Mængde: 100 mL
  - Væske: Vand
  - Ernæringssæt: Nytt, ikke tidligere brugt sæt
  - Op til 1500 mL tilført mængde\*
  - \*Tilførsel af mere end 1500 mL med ét sæt kan påvirke nøjagtigheden.
  - Hovedhøjde over rotor: 30 cm
- Hovedhøjdes indvirkning på nøjagtighed:  $\leq 2,5\%$  pr. 30 cm hovedhøjde
- Hovedhøjdeinterval: -30 cm til 60 cm
- Indvirkning af returtryk:  $\leq 0,7\%$  per kPa
- Okklusionsdetektionstryk:
  - Opstrøms: -34 kPa i 5 sekunder
  - Nedstrøms: 83 kPa i 30 sekunder  
103 kPa i 5 sekunder

*Bemærk: Lave flowhastigheder kan i væsentlig grad forlænge tiden til okklusionsalarm*

- Luftdetektion: 1,5 mL
- Temperatur ved drift:  $+5\text{ }^{\circ}\text{C}$  til  $+40\text{ }^{\circ}\text{C}$
- Luftfugtighed ved drift: 15 % til 93 %, ikke-kondenserende
- Atmosfærisk tryk ved drift: 70 til 106 kPa

### Opbevaring

- Temperatur ved opbevaring:  $-20\text{ }^{\circ}\text{C}$  til  $+60\text{ }^{\circ}\text{C}$
- Luftfugtighed ved opbevaring: 10 % til 95 %, ikke-kondenserende
- Atmosfærisk tryk: 50 til 106 kPa

### Strøm

- Oplader:
  - Kabellængde: 3m
  - Indgang: 100-240 V , 50-60 Hz
  - Udgang: 5 VDC, 15.0 W
- Pumpe:
  - Indgang: 5 VDC, 10.0 W
- Sikringstype: Hurtig smeltesikring
- Batteritype: Lithium-ion
- Batteriets opladningstid:  $\leq 6$  timer
- Batteriets levetid: 24 timer ved 125 mL/t

- Forringet batterikapacitet som følge af:

Opbevaring: For at opnå optimal batterilevetid må batteriet ikke udsættes for høje temperaturer under opbevaring i længere perioder. Skal opbevares under  $50\text{ }^{\circ}\text{C}$ , når det er muligt, og opbevaringstemperaturer må ikke overstige  $60\text{ }^{\circ}\text{C}$ . Ved længerevarende opbevaring skal batteriet opbevares ved lav temperatur og i lav ladningstilstand. Bemærk, at tallene for batterikapacitet, som er anført nedenfor, er estimerede, og at den faktiske batterikapacitet kan variere væsentligt afhængigt af faktorer såsom faktisk anvendelse, opladningscykluser og temperatur.

### Ældning:

Pumpens alder	Omtrentlig kørselstid ved 125 mL/t
1 år	24 timer
2 år	24 timer
3 år	20 timer
4 år	16 timer
5 år	12 timer
Over 5 år	Serviceer pumpe*

\*Serviceintervallet for Compat Ella® pumpen er hver 5. år. Batteriet vil blive udskiftet.

I tilfælde af fejlfunktion kontaktes salgsrepræsentanten eller en godkendt serviceudbyder for at arrangere, at pumpen repareres eller udskiftes.

- Beskyttelse mod elektrisk stød: Klasse II
- Kapslingsklasse: IP25

## 22. Genanvendelse og bortskaffelse



### Bortskaffelse af pumpen:

Følg lokale love, direktiver, standarder og retningslinjer for bortskaffelse.

### Bortskaffelse af batteriet:

Batteriet skal tages ud som en del af bortskaffelsen af pumpen, og behandles i henhold til specifikke lokale krav.

### Bortskaffelse af emballagen:

Alle emballagematerialer er blevet valgt med hensyntagen til miljømæssig kompatibilitet og bortskaffelse, og kan genanvendes. Gamle emballagematerialer skal sendes til det relevante indsamlings- og genanvendelsessystem. På denne måde bidrager brugere til genanvendelse af råmaterialer og reduktion af affald.

# Compat Ella® -pumpun käyttöohjeet

FI

65

## Sisällysluettelo

<b>1. Johdanto</b> .....	<b>66</b>	<b>8. Jatkuva ravinnonanto</b> .....	<b>78</b>
1.1 Käyttötarkoitus.....	66	<b>9. Ravinnonanto käytettäessä aikaväliä</b> .....	<b>79</b>
1.2 Tuki .....	66	<b>10. Ravinnonannon keskeyttäminen</b> .....	<b>81</b>
<b>2. Turvallisuustiedot</b> .....	<b>66</b>	<b>11. Ravinnonannon tiedot</b> .....	<b>82</b>
2.1 Varoitukset ja varotoimenpiteet.....	66	11.1 Ravinnonantotietojen näyttäminen/tyhjentäminen	
2.2 Vasta-aiheet .....	67	jatkuva ravinnonannossa.....	82
2.3 Enteraalisen letkuravinnon annosteluun liittyvät		11.2 Juokseva 30 päivän määrähistoria .....	82
yleiset komplikaatiot .....	68	11.3 Ravinnonantotietojen näyttäminen/tyhjentäminen	
2.4 Yhteensopiviin setteihin ja ravintoon liittyvät erityiset varotoimet .....	68	aikaväliä käytettäessä .....	83
<b>3. Yleistä järjestelmästä</b> .....	<b>68</b>	<b>12. Käyttäjäasetukset</b> .....	<b>84</b>
3.1 Pumppu (katso sivut 3–4).....	68	12.1 Hälytystaso, taustavalo, automaattinen taustavalon säätö,	
3.2 Annostelusetti (katso sivu 4).....	69	ohjelmoitu määrä annettu -hälytys .....	84
3.3 Näppäintoiminnot .....	69	12.2 Kielen vaihtaminen .....	85
3.4 Näyttö .....	70	<b>13. Näppäimistön lukitseminen ja vapauttaminen</b> .....	<b>85</b>
3.5 Akku .....	71	<b>14. Lisäasetukset</b> .....	<b>86</b>
<b>4. Yleistä pumpun tiloista (jatkuva vs. aikaväli)</b> .....	<b>72</b>	<b>15. Hälytykset ja vianetsintä</b> .....	<b>87</b>
4.1 Jatkuva ravinnonanto: yleistä valikosta.....	73	15.1 Hälytysten käsittely .....	87
4.2 Aikaväli: yleistä valikosta .....	73	15.2 Yleistä hälytyksistä ja vianetsintä.....	88
<b>5. Ravinnonantoasetusten ja annostelutietojen tyhjentäminen</b> ....	<b>74</b>	<b>16. Puhdistus ja desinfiointi</b> .....	<b>90</b>
<b>6. Pumpun asetukset</b> .....	<b>74</b>	<b>17. Huolto</b> .....	<b>91</b>
6.1 Kytkeminen verkkoadapteriin .....	74	<b>18. Lisävarusteet</b> .....	<b>91</b>
6.2 Käyttäminen tankokiinnittimen kanssa .....	74	<b>19. Rajoitettu takuu</b> .....	<b>92</b>
6.3 Virran kytkeminen Päälle ja Pois .....	75	<b>20. Symboliluettelo</b> .....	<b>92</b>
6.4 Annostelusetin asettaminen .....	75	<b>21. Tekniset tiedot</b> .....	<b>93</b>
6.5 Annostelusetin täyttäminen (Täyttö).....	76	<b>22. Kierrätys ja hävittäminen</b> .....	<b>94</b>
<b>7. Pikaoppaat</b> .....	<b>77</b>		
7.1 Jatkuva ravinnonanto .....	77		
7.2 Aikaväli .....	77		

## 1. Johdanto

Compat Ella® on pieni, kevyt ja kannettava peristalttinen pumppu, jota käytetään ohjelmoidun enteraalisen letkuravinnon antoon valitulla annostelunopeudella ruuansulatuskanavaan. Pumpun käyttäminen edellyttää asiaankuuluvaa koulutusta, koskien Compat Ella® -pumppua ja lisävarusteiden hoitoa, käyttöä ja huoltoa.

### 1.1 Käyttötarkoitus

Enteraalinen Compat Ella® -syöttöpumppu on tarkoitettu enteraalisen letkuravinnon ja nesteen ohjattuun antoon ruuansulatuskanavaan. Tarkoitettu käytettäväksi aikuis- ja lapsipotilaille, jotka tarvitsevat enteraalista ravinnonantoa ja nesteytystä kotona ja ammattimaisessa terveydenhoitoympäristössä.

### 1.2 Tuki

Jos tarvitset apua Compat Ella® -pumppua käytössä, ota yhteyttä myyntiedustajaan tai mene osoitteeseen: [www.compat.com](http://www.compat.com).

## 2. Turvallisuustiedot

Lue käyttöopas huolellisesti ennen Compat Ella® -pumppua käyttöä.

Lue annostelusetin käyttöohjeet huolellisesti ennen annostelusetin asentamista Compat Ella® -pumppuun.



**Varoitus:** Viittaa vaaraan tai vaaralliseen menettelyyn, josta voi seurata laitevahinko, vakava vamma tai kuolema.



**Varoimenpiteet:** Viittaa vaaraan tai vaaralliseen menettelyyn, josta ensisijaisesti voi seurata laitevahinko tai lievä vamma.

*Huomautus: Viittaa asiaan, joka on muuta tekstiä tärkeämpi.*

### 2.1 Varoitukset ja varoimenpiteet



#### **Varoitukset:**

- Ei suomensäiseen käyttöön. Vain enteraaliseen käyttöön.
- Älä käytä pumppua, jos se on vaurioitunut tai sitä on muutettu.
- Varmista ennen käyttöä ja sen aikana, että virtapistoke on täysin kuiva.
- Älä yritä kytkeä maakohtaista adapteria verkkovirtaan, ennen kuin se on kytketty verkkoadapterin runkoon.
- Älä käytä laitetta lähellä helposti syttyviä anestesia- tai muita kaasuja (mukaan lukien happirikastetut ympäristöt), helposti syttyviä nesteitä tai esineitä tai hapettimia.
- Varmista pumppua käynnistettäessä, että kaikki näytön osat ovat näkyvissä. Jos jokin osa puuttuu tai näyttö ei ole luettavissa, älä käytä pumppua.
- Jos et kuule merkkiäänä, kun kytket pumpun päälle, älä käytä pumppua.
- Käytä vain terveydenhuollon ammattilaisen määräämää enteraalista letkuravintoa ja nestettä, kuten vettä tai teetä.
- Käytä vain Compat Ella® -annostelusettejä.
- Muiden kuin pumpun valmistajan määrittämien tai toimittamien lisävarusteiden, antureiden tai johtojen käyttö saattaa lisätä sähkömagneettista säteilyä tai heikentää pumpun sähkömagneettista häiriönsietoa ja johtaa virheelliseen toimintaan.



- Tarkasta Compat Ella® -annostelusetti. Älä käytä, jos se on vaurioitunut tai havaitset muutoksia.
- Varmista aina potilaan asiaankuuluva, oikea-aikainen ja säännöllinen seuranta, etenkin jos letkuravinnon annon keskeytyminen voi aiheuttaa vaaran potilaalle.
- Vaihda Compat Ella® -annostelusetti 24 tunnin välein, jotta annostelu pysyy tarkkana ja mahdollisen kontaminaation riski pienenee.
- Kiinnitä erityistä huomiota johtojen ja settien aiheuttamaan kuristumisriskiin.
- Älä ohjelmoi pumpppua yli 24 tunnin ajalle.
- Älä upota pumpppua veteen.
- Älä pese pumpppua astianpesukoneessa.
- Sähköiskunvaaran välttämiseksi, älä puhdista pumpppua sen ollessa päällä tai kytkettynä verkkovirtaan.
- Älä steriloï autoklaavissa.
- Voimakkaat puhdistus-/desinfointiaineet ja isopropyylialkoholi voivat vaurioittaa pumpun koteloa. Älä aukaise tai muuta pumpppua.
- Älä pura pumpppua, irrota tarroja tai tee laitteeseen muutoksia.



#### **Varoimenpiteet:**

- Älä käytä vahvoissa magneettikentissä, kuten magneettikuvausympäristöissä (MRI).
- Compat Ella® -pumpun käyttöä rinnakkain tai päällekkäin muiden laitteiden kanssa tulee välttää, koska se voi johtaa virheelliseen toimintaan. Jos tällainen käyttö on tarpeen, pumpppua ja muita laitteita on tarkkailtava normaalin toiminnan varmistamiseksi.
- Kannettavia korkeataajuuksisia viestintälaitteita (mukaan lukien oheislaitteita, kuten antennijohtoja ja ulkoisia antennejä) ei saa käyttää lähempänä kuin 30 cm:n (12 tuuman) päässä Compat Ella® -pumpun mistään osasta, mukaan lukien valmistajan määrittelemät johdot. Muussa tapauksessa tämän pumpun suorituskyky voi heikentyä.
- Varmista, että annostelusetti ei ole liitettyä potilaaseen täytön aikana.
- Tarkista, että annostelusetti on oikein asennettu, liitetty letkuravintopakkaukseen ja valmis täytettäväksi.
- Kun ohjelmoit uutta ravinnonantoa, muista tyhjentää **JAKSON AIKANA ANNETTU MÄÄRÄ** -parametri.
- Kun ravinnonanto on aloitettu, tarkista kaikki ravinnonantoparametrit (mukaan lukien nopeus, annos ja jakson aikana annettu määrä).
- Akun kesto on arvio. Jos et ole varma, riittääkö jäljellä oleva varaus aiottuun ravinnonantoon, kytke laite verkkovirtaan, kunnes akku on latautunut.
- Lisäasetuksia saa säätää vain pätevä terveydenhuollon ammattilainen.

## 2.2 Vasta-aiheet

### **Compat Ella® -pumpppua ei saa käyttää:**

- Jos enteraalinen ravinnonanto on vasta-aiheista
- Suonensisäisten infuusioiden antamiseen
- Muiden settien kuin ”Compat Ella®” -annostelusettien kanssa
- Jos potilaalla on suolitukos
- Jos potilaalla on ileus (suoli ei pysty supistumaan normaalisti / siirtämään ulostetta pois elimistöstä)
- Jos potilaalla on runsaasti erittävä ohutsuolen fisteli
- Jos potilas saa lihassupistuksen voimaa lisääviä aineita suurina annoksina
- Enteraalista ravintoa voidaan antaa, jos potilaalla on suolitukos tai runsaasti erittävä enterokutaaninen ohutsuolen fisteli
- Jos potilaalla on enterokutaaninen fisteli

## 2.3 Enteraalisen letkuravinnon annosteluun liittyvät yleiset komplikaatiot

### Mekaaniset komplikaatiot

- Letkun tukkeutuminen
- Primaarinen virheasento
- Suolikanavan puhkeaminen
- Syöttöletkun sekundaarinen siirtymä
- Letkun solmuuntuminen
- Letkun tahaton poistaminen
- Letkun rikkoutuminen ja vuoto
- Ravinnon vuoto ja verenvuoto sisäänvientikohdassa
- Ihon ja limakalvon eroosio, ulseraatio ja nekroosi
- Suolitukos (ileus)
- Verenvuoto
- Enteraalisen ravinnon tahaton suonensisäinen infuusio

### Infektiokomplikaatiot

- Letkun sisäänvientikohdan infektio
- Aspiraatiokeuhkokuume
- Nenänielu- ja korvatulehdukset
- Vatsakalvotulehdus
- Infektioripuli

### Aineenvaihduntaan liittyvät komplikaatiot

- Elektrolyyttihäiriöt
- Hyper- ja hypoglykemia
- Vitamiini- ja hivenainepuutos
- Letkuruokintaoireyhtymä ("refeeding-oireyhtymä")

## 2.4 Yhteensopiviin setteihin ja ravintoon liittyvät erityiset varoitimet

Käytössä on monenlaisia ravintonesteitä, joiden ominaisuudet (tiheys, viskositeetti, liuenneiden kaasujen määrä, reologia, hiukkaset, lämpötila, ravinnon erilainen valmistelutapa) vaihtelevat voimakkaasti, ja tietyissä olosuhteissa pumpun suorituskyky voi heiketä annostelusetin tai letkun tukoksen vuoksi. Compat Ella® -pumppu havaitsee tällaisen tilanteen kaikissa olosuhteissa ja laukaisee tukoshälytyksen. Compat Ella® -pumppua on suositeltavaa käyttää vain, jos potilasta seurataan oikea-aikaisesti ja säännöllisesti. Tämä koskee etenkin riskiryhmiä, joilla ravinnonsaannin keskeytyminen voi aiheuttaa vaaratilanteen. Kun Compat Ella® -pumppuja käytetään ravinnonantoon potilailla, joilla ravinnonannon on oltava jatkuvaa (ja joilla ravinnonannon keskeytyminen voi johtaa kriittisiin tilanteisiin), on siksi käytettävä kaupallisesti saatavia, valmistajan ohjeiden mukaisesti valmistettuja enteraalisia ravintoliuoksia, käytettävä yhteensopivia settejä sekä seurattava ravinnonantoa asianmukaisesti ja säännöllisesti.

## 3. Yleistä järjestelmästä

### 3.1 Pumppu [katso sivut 3–4]

- A** Pumpun luukku
- B** Luukun lukko
- C** Pumpun roottori
- D** Näppäimistö
- E** Verkkovirran tilavalvo

- F** Väriinäyttö
- G** Ylösvirtauksen paineanturi
- H** Alasvirtauksen paineanturi
- I** Ilma-anturi
- J** Kumitassu

- K** Verkkovirtaliitäntä
- L** Tankokiinnittimen liitoskappale
- M** Pumpun takatarra, jossa pikaopas
- N** Kaiutin
- O** Sarjanumerotarra

**P** Laillisen valmistajan tarra

**Q** Verkkoadapteri

**R** Tankokiinnitin

### 3.2 Annosteluseti (katso sivu 4)

**S** ENPlus-liitin

**U** ENFit®-Lääkeportti









**T** Kasetti

**V** ENFit®-Distaalipää

*Huomautus:* Saatavilla on erilaisia annostelusettejä. Lisätietoja saat myyntiedustajalta tai osoitteesta [www.compat.com](http://www.compat.com).

### 3.3 Näppäintoiminnot

Pumppu säilyttää näytössä olevat asetukset ja arvot aina muistissa, kun siirryt näyttöjen välillä tai kytket pumpun pois päältä.

Näppäin	Ensisijainen toiminto	Toissijainen toiminto
	Kytke pumppu päälle tai pois (pidä painettuna 2 sekuntia [2"])	
	Käynnistä/Pysäytä pumppu	Siirrä hälytys
	Automaattinen täyttö (pidä painettuna 2 sekuntia [2"]) Pysäytä automaattinen täyttö ennenaikaisesti painamalla uudelleen	
	Selaa nopeutta, määrää ja aikavälien ohjelmointia	Vaihda jatkuvan tilan ja aikaväli-tilan välillä (pidä painettuna 5 sekuntia [5"])
	Vähennä ja lisää arvoa (nopeuta pitämällä painettuna)	Lukitse ja vapauta näppäimistö (pidä kumpaakin näppäintä painettuna)
	Palauta näytössä oleva arvo oletukseksi tai 0:ksi	Palauta kaikki ohjelman arvot oletuksiksi ja tyhjennä viimeisin syöttöhistoria (pidä painettuna 3 sekuntia [3"])
	Selaa viimeisintä syöttöhistoriaa	Siirry juoksevaan 30 päivän annetun määrän historiaan (pidä painettuna 2 sekuntia [2"])
	Selaa pumpun asetuksia	Vaihda kieli (katso kohta 12.2)



**Varoimenpiteet:** Varmista, että annosteluseti ei ole liitettyä potilaaseen täytön aikana.

### 3.4 Näyttö



**Varoitus:** Varmista pumpun käynnistettäessä, että kaikki seuraavassa kaaviossa esitetyt näytön osat ovat näkyvissä. Jos jokin osa puuttuu tai näyttö ei ole luettavissa, älä käytä pumpua.

#### Näyttö

Compat Ella® -pumpussa on värinäyttö, jossa on aakkosnumeerisia merkkejä, symboleja ja taustavalo.

- 1 Akun varaustaso
- 2 Kytetty verkkovirtaan
- 3 Näppäimet lukittu
- 4 Aikaväli aktivoitu
- 5 Letkuravintopakkaus tyhjä / Ilmaa letkustossa
- 6 Hälytyksen merkkivalo
- 7 Toimintakuvake ja tukosilmaisimet: nuolisegmentit palavat vuorotellen pumpun toimiessa.
- 8 Päätietorivi: näyttää ohjelmoinnin ja hälytysten aakkosnumeeriset arvot.
- 9 Pää tiedon yksikkö: mL, h tai mL/h.
- 10 Teksti-ilmoitusrivi: erilaisia tietoja pumpun tilasta, ohjelmoinnista ja hälytyksistä.

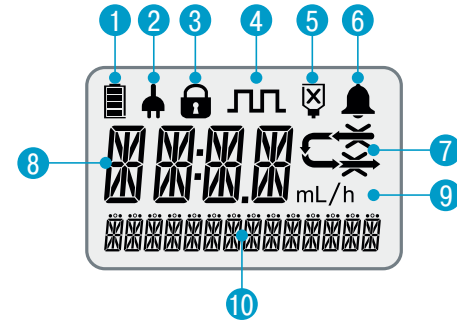

**Huomautus:** Näytön taustavalo sammuu 10 sekunnin kuluttua viimeisestä näppäimen painalluksesta, jos pumpua ei ole kytketty verkkovirtaan ja automaattinen taustavalon säätö on käytössä.

#### Yleistä värinäytöstä

Pumpun näytössä käytetään eri värejä, jotka auttavat hahmottamaan pumpun tilan ja näytön tiedot.



Ohjelmointitiedot: **mustat** merkit



Normaalit käyttöolosuhteet: **vihreät** kuvakkeet ja **mustat** merkit



Hälytykset: **puna**iset merkit ja kuvakkeet



Tiedot: **siniset** merkit



Asetukset: **vihreät** merkit

*Huomautus:* Kun taustavalo on himmennetty, kaikki näytön tiedot näkyvät mustalla värillä.

### Yleistä oletus-/toimintanäytöstä

Kun pumppu toimii normaalisti, näytössä on seuraava näkymä:

1. Vuorotellen palavat vihreät nuolet  osoittavat, että ohjelmoitu ravinnonanto on parhaillaan käynnissä.
2. 120 mL/h osoittaa, että pumpun toimintayksikkönä on mL/h.
3. 100/500 mL osoittaa, että pumppu on antanut 100 mL ohjelmoidusta 500 mL:n määrästä. Jos näytössä on /JATK, määräraja ei ole asetettu ja pumppu toimii jatkuvasti, kunnes letkuravinto loppuu.
4. Akku on ladattu täyteen ja kytketty verkkovirtaan.

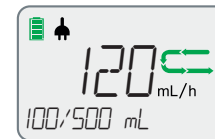

*Huomautus:* Compat Ella® annostelee nestettä vain vähän kerrallaan. Normaali tilassa se annostelee nestettä hetken, pysähtyy ja aloittaa sitten nesteen annostelun uudelleen. Tämä tarkoittaa, että et kuule moottorin käyntiä koko ajan. Vuorotellen palavat vihreät nuolet  näkyvät jatkuvasti, mikä tarkoittaa, että pumppu toimii oikein.

## 3.5 Akku

Ensimmäinen käyttökerta: Kytke pumppu verkkovirtaan ja lataa akkua vähintään 6 tunnin ajan ennen pumpun käyttämistä pelkällä akkuvirralla.

Tämä maksimoi varauksen ja akun käyttöiän.

Akun kesto: 24 tuntia nopeudella 125 mL/h.

Lataus: Noin 6 tuntia tyhjistä akusta täyteen lataukseen.

### Akun varauksen ilmaisimet



Akku ladattu täyteen



Akku osittain ladattu



Pumppu kytketty ulkoiseen virtalähteeseen



Akku latautuu



**Varoimenpiteet:** Akun kesto on arvio. Jos et ole varma, riittääkö jäljellä oleva varaus aiottuun ravinnonantoon, kytke laite verkkovirtaan, kunnes akku on latautunut.

## 4. Yleistä pumpun tiloista (jatkuva vs. aikaväli)

Kannettavassa enteraalisessa Compat Ella® -syöttöpumpussa on kaksi toimintatilaa: jatkuva ravinnonanto ja aikaväli.

### Jatkuva ravinnonanto



Jatkuvassa ravinnonannossa letkuravintoa annostellaan ohjelmoidulla nopeudella määrärajan kanssa tai ilman.

### Aikaväli

Aikavälitilassa pumppu voidaan ohjelmoida antamaan bolus useita kertoja vuorokaudessa ohjelmoiduin aikavälein kokonaismäärärajan kanssa tai ilman.

Aikaväli on aika yhden boluksen alusta seuraavan boluksen alkuun.

### Vaihtaminen jatkuvan ravinnonannon ja aikavälin välillä

Näppäin	Ohje
	<p>Voit vaihtaa toimintatilojen välillä pitämällä -näppäintä painettuna 5 sekunnin (5") ajan. Erityinen kuvake osoittaa , että aikaväli on käytössä. Näyttöön tulee ilmoitus, joka vahvistaa aktivoinnin tai deaktivoinnin.</p>





*Huomautus: Terveystieteiden ammattilaisen on ohjelmoitava aikaväli. (katso lisäasetukset).*

#### 4.1 Jatkuva ravinnonanto: yleistä valikosta

Painamalla  voit selata **ASETA NOPEUS**- ja **ASETA MÄÄRÄ** -näyttöjä.

Painamalla  uudelleen voit palata **ASETA NOPEUS** -näyttöön.



Näppäin	Laitteen näyttö	Toiminto
	<b>ASETA NOPEUS</b>	Annostelunopeus (mL/h), jolla pumppu toimii. <ul style="list-style-type: none"> <li>Nopeudeksi voidaan asettaa 1–600 mL/h 1 mL/h:n välein.</li> <li>Oletusarvo: 0 mL/h</li> </ul>
	<b>ASETA MÄÄRÄ</b>	Annettavan letkuravinnon määrä (mL). <ul style="list-style-type: none"> <li>Määräksi voidaan asettaa 1–4000 mL 1 mL:n välein.</li> <li>Oletusarvo: <b>JATK*</b></li> </ul>
	<b>ASETA NOPEUS</b>	Palaa <b>ASETA NOPEUS</b> -näyttöön





#### Huomautus:

- Sekä **NOPEUS** että **MÄÄRÄ** on asetettava/tarkistettava, jos jompaa-kumpaa muutetaan tai jos pumppu on juuri kytketty päälle. Pumppu voidaan käynnistää vasta tämän jälkeen.

\* Jatkuva ravinnonanto: syöttömäärää ei ole asetettu. Pumppu toimii jatkuvasti, kunnes letkuravinto loppuu.



#### 4.2 Aikaväli: yleistä valikosta

Painamalla  voit selata seuraavia näyttöjä: **ASETA NOPEUS** ja **ASETA BOLUS**, **ASETA AIKAVÄLI** ja **ASETA KOKONAISANNOS**. Painamalla  uudelleen voit palata **ASETA NOPEUS** -näyttöön.

Näppäin	Laitteen näyttö	Toiminto
	<b>ASETA NOPEUS</b>	Annostelunopeus (mL/h), jolla pumppu toimii. <ul style="list-style-type: none"> <li>Nopeudeksi voidaan asettaa 1–600 mL/h 1 mL/h:n välein.</li> <li>Oletus: 0 mL/h</li> </ul>
	<b>ASETA BOLUS</b>	Annettavan letkuravinnon bolusmäärä (mL) ennen kunkin aikavälin taukoa. <ul style="list-style-type: none"> <li>Bolusmääräksi voidaan asettaa 1–2000 mL 1 mL:n välein.</li> <li>Oletus: 0 mL</li> </ul>
	<b>ASETA AIKAVÄLI</b>	Aikaväli yhden boluksen alusta seuraavan boluksen alkuun. <ul style="list-style-type: none"> <li>Aikaväliksi voidaan asettaa 00:15–12:00 h 15 minuutin välein.</li> <li>Pienin mahdollinen aikaväli voi olla pidempi kuin 00:15 h edellisissä vaiheissa ohjelmoitujen nopeus- ja bolusarvojen mukaan. Oletus: 00:15 h</li> </ul>
	<b>ASETA KOKONAISANNOS</b>	Kokonaisannos (mL), joka annetaan koko ravinnonannon aikana. <ul style="list-style-type: none"> <li>Kokonaisannokseksi voidaan asettaa 1–4000 mL 1 mL:n askelin.</li> <li>Oletusarvo: <b>JATK*</b></li> </ul>
	<b>ASETA NOPEUS</b>	Palaa <b>ASETA NOPEUS</b> -näyttöön

*Huomautus: NOPEUS, BOLUS, AIKAVÄLI ja KOKONAISSANNOS on asetettava/tarkistettava, jos jotakin niistä muutetaan tai jos pumppu on juuri kytketty päälle. Ravinnonanto voidaan käynnistää vasta tämän jälkeen.*

## 5. Ravinnonantoasetusten ja annostelutietojen tyhjentäminen

Näppäin	Ohje
	<p>Voit tyhjentää kaikki ravinnonantoasetukset pitämällä -näppäintä painettuna 3 sekunnin (3") ajan.</p> <ul style="list-style-type: none"> <li>Oletuksena tyhjennettävät ravinnonantoarvot: <b>NOPEUS, MÄÄRÄ, BOLUS, AIKAVÄLI, KOKONAISSANNOS</b></li> <li>Oletuksena tyhjennettävät määrähistoria-arvot: <b>JAKSON AIKANA ANNETTU MÄÄRÄ, KUMULATIIVINEN MÄÄRÄ</b></li> <li>Pumppu näyttää <b>RESETOI RAVINNONANTO</b> -vahvistusilmoituksen.</li> </ul>

*Huomautus: Tämä ei vaikuta pumppun muihin asetuksiin (hälytystasoon, taustavaloon jne.), kieleen tai juoksevaan 30 päivän määrähistoriaan.*

## 6. Pumpan asetukset

### 6.1 Kytkeminen verkkoadapteriin

Katso kohta Yleistä pumpusta ja lisävarusteista (sivu 4).

Verkkoadapterin mukana toimitetaan useita maakohtaisia adaptereja. Jos haluat vaihtaa maakohtaista adapteria, paina verkkoadapterin näppäintä ja vapauta maakohtainen adapteri kiertämällä. Asenna uusi maakohtainen adapteri ja kierrä sitä, kunnes kuulet napsahduksen.





**Varoitus:** Älä yritä kytkeä maakohtaista adapteria verkkovirtaan, ennen kuin se on kytketty verkkoadapterin runkoon.

### 6.2 Käyttäminen tankokiinnittimen kanssa

Katso kohta Yleistä pumpusta ja lisävarusteista (sivu 4).



### 6.3 Virran kytkeminen Päälle ja Pois

Näppäin	Ohje
 2"	<p><b>Virta päälle</b></p> <p>Kytke virta päälle pitämällä -näppäintä painettuna 2 sekunnin (2") ajan. Pumppu näyttää ensin lyhyesti kaikki näytön osat. Varmista, että kaikki osat näkyvät. Tämän jälkeen pumppu suorittaa diagnostiikan, ja jos se onnistuu, näyttöön tulee <b>AUTOM TARKASTUS OK</b>.</p> <p><b>Virta pois</b></p> <p>Kytke virta pois pitämällä -näppäintä painettuna 2 sekunnin (2") ajan. Pumpun pitäisi antaa 3 äänimerkkiä sammuaan.</p> <p><b>Huomautus:</b> Kaikki ravinnonantoparametrit, määrähistoria ja käyttäjäasetukset säilyvät pumpun muistissa ja ovat käytettävissä, kun pumppu kytketään päälle seuraavan kerran.</p>

 **Varoitus:** Jos et kuule äänimerkkiä tai et näe kaikkia näytön osia, kun kytket pumpun päälle, älä käytä pumpua. Ota yhteys myyntiedustajaan tai hyväksytyyn palveluntarjoajaan.

#### Virtatilan merkkivalo

Tasaisesti palava vihreä = Pumppu on kytketty verkkovirtaan.



### 6.4 Annostelusetin asettaminen

 **Varoitukset:**

- Käytä vain Compat Ella® -annostelusettejä.
- Tarkasta Compat Ella® -annostelusetti. Älä käytä, jos se on vaurioitunut tai havaitset muutoksia.
- Vaihda Compat Ella® -annostelusetti 24 tunnin välein, jotta annostelu pysyy tarkkana ja mahdollinen kontaminaation riski pienenee.

#### Kasetin lataaminen

Lataa annostelusetti pumppuun noudattamalla sivun 2 ohjekuvia.

Kuva 1: Avaa luukku nostamalla peukalokielekettä.

Kuvat 2, 3: Kierrä kasetin silmukka roottorin ympärille. Huomaa nuoli, joka osoittaa oikean suunnan.

Kuvat 4, 5: Liu'uta kasettia peukalolla oikealle, kunnes se kiinnittyy pumppuun.

Kuva 6: Sulje luukku painamalla "PUSH"-symbolia.

**Huomautus:** Compat Ella® -annostelusetit on varustettu patentoidulla automaattisella vapaan virtauksen estävällä mekanismilla, joka aktivoituu aina tarvittaessa. Automaattinen vapaan virtauksen estävä mekanismi vapautuu vasta, kun kasetti on asetettu pumppuun ja luukku on suljettu.

## 6.5 Annostelusetin täyttäminen (Täyttö)

Täyttö täyttää annostelusetin letkuravinnolla.





### Varotoimenpide:

- Tarkista aina ennen täyttöä, että annostelusetti ei ole yhdistetty potilaaseen.
- Tarkista, että annostelusetti on oikein asennettu, liitetty letkuravintopakkaukseen ja valmis täytettäväksi.

### Automaattinen täyttö

Automaattista täyttöä on käytettävä aina, jos mahdollista.

Näppäin	Ohje
	<p>Täytä automaattisesti pitämällä -näppäintä painettuna 2 sekunnin (2'') ajan. Täytön aikana pumppu näyttää toimintakuvakkeen ja <b>TÄYTTÖ</b>-ilmoituksen. Voit pysäyttää automaattisen täytön milloin tahansa painamalla uudelleen -näppäintä.</p>

### Huomautukset:

- Pumppu antaa automaattisesti ohjelmoidun määrän letkuravintoa annostelusetin täyttämiseksi.
- Kun ohjelmoitu määrä letkuravintoa on annettu, pumppu pysähtyy automaattisesti ja näyttää ilmoituksen **TÄYTTÖ VALMIS**.
- Kun täyttö on valmis, on tarkistettava, että letku on kokonaan täynnä. Jos lisätäyttöä on tarpeen, automaattinen täyttö voidaan toistaa.
- Ilmantunnistushälytys on poissa käytöstä täytön aikana.

### Manuaalinen täyttö

Jos automaattista täyttöä ei haluta käyttää, täyttö voidaan tehdä manuaalisesti. Purista kasetissa olevaa letkua kevyesti kuvan mukaisesti ja pidä tämä asento, kunnes kaikki ilma on poistettu letkusta. Tarvittaessa voit edistää nesteän virtausta kevyesti puristamalla ja kallistamalla letkuravintopakkausta samaan aikaan. Jos neste ei virtaa, saatat puristaa letkua liian voimakkaasti.

### Huomautus:

- On tärkeää, että puristat letkua vain kevyesti -symbolin yläpuolelta, jotta alapuolella sijaitseva automaattinen vapaan virtauksen estävä mekanismi ei vaurioidu. Käytä vain sormiesi tasaista, pehmeää osaa. Älä käytä kynsiä, sillä ne voivat puhkaista letkun.
- Korkeaviskoosiset letkuravintovalmisteet eivät välttämättä virtaa tehokkaasti manuaalisessa täytössä, ja ne on täytettävä pumpun automaattisella täyttötoiminnolla.

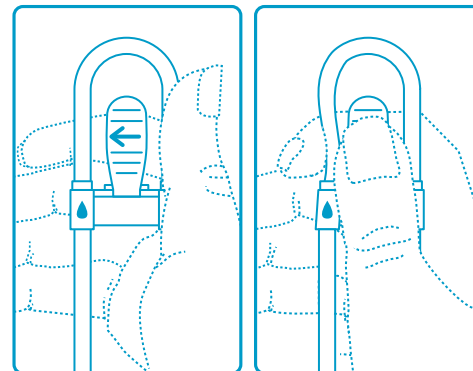

## 7. Pikaoppaat

### 7.1 Jatkuva ravinnonanto

Vaihe	Näppäin	Toiminto
1	 2"	Kytke pumppu päälle
2		Tarkista <i>JAKSON AIKANA ANNETTU MÄÄRÄ</i>
3		Tyhjennä <i>JAKSON AIKANA ANNETTU MÄÄRÄ</i>
4	 2"	Täytä annosteluseti
5		ASETA <i>NOPEUS</i>  - ja  -näppäimillä 1-600 mL/h
6		ASETA <i>MÄÄRÄ</i>  - ja  -näppäimillä 1-4000 mL / JATK*
7		Aloita ravinnonanto

\* Jatkuva ravinnonanto: syöttömäärää ei ole asetettu. Pumppu toimii jatkuvasti, kunnes ravinto loppuu.



#### Varotoimenpiteet:

- Kun ohjelmoi uutta ravinnonantoa, muista tyhjentää *JAKSON AIKANA ANNETTU MÄÄRÄ* -parametri.
- Kun ravinnonanto on aloitettu, tarkista kaikki ravinnonantoparametrit (mukaan lukien nopeus, annos ja jakson aikana annettu määrä).

### 7.2 Aikaväli

Vaihe	Näppäin	Toiminto
1	 2"	Kytke pumppu päälle
2		Tarkista <i>JAKSON AIKANA ANNETTU MÄÄRÄ</i>
3		Tyhjennä <i>JAKSON AIKANA ANNETTU MÄÄRÄ</i>
4	 2"	Täytä annosteluseti
5		ASETA <i>NOPEUS</i>  - ja  -näppäimillä 1-600 mL/h
6		ASETA <i>BOLUS</i>  - ja  -näppäimillä 1-2000 mL
7		ASETA <i>AIKAVÄLI</i>  - ja  -näppäimillä 0:15-12:00 h
8		ASETA <i>KOKONAISANNOS</i>  - ja  -näppäimillä 1-4000 mL / JATK*
9		Aloita ravinnonanto



## 8. Jatkuva ravinnonanto

Jatkuvassa ravinnonannossa letkuravintoa annostellaan ohjelmoidulla nopeudella määrärajan kanssa tai ilman.

Vaihe	Näppäin	Toiminto	Ohje
1	 2"	Kytke pumppu päälle	Viimeisimmät ravinnonantoasetukset tallennetaan aina muistiin. Kun virta kytketään päälle, näyttöön tulevat viimeksi ohjelmoitu antonopeus ja määrä sekä todellinen annettu määrä.
<b>Lataa annostelusetti pumppuun</b>			
2		Tarkista jakson aikana annettu määrä	Paina  ja tarkista <b>JAKSON AIKANA ANNETTU MÄÄRÄ</b> .
3		Tyhjennä jakson aikana annettu määrä	Tyhjennä <b>JAKSON AIKANA ANNETTU MÄÄRÄ</b> tarvittaessa painamalla  . <i>Huomautus: Tämä on tehtävä aina aloitettaessa uutta ravinnonantoa.</i>
4	 2"	Täytä annostelusetti	<ul style="list-style-type: none"> <li>• Aktivoi automaattinen täyttö pitämällä näppäintä painettuna 2 sekunnin [2"] ajan. Pumppu täyttää annostelusetin ohjelmoidulla määrällä.</li> <li>• Voit pysäyttää täytön milloin tahansa painamalla näppäintä uudelleen.</li> </ul> <i>Huomautus: Älä suorita täyttöä pumpun ollessa yhdistettynä potilaan syöttöletkuun.</i>
5		Aseta nopeus	Siirry <b>ASETA NOPEUS</b> -näyttöön painamalla  ja määritä ravinnonantonopeus  - ja  -näppäimillä. • Nopeudeksi voidaan asettaa 1–600 mL/h 1 mL/h:n askelin. <i>Huomautus: Voit nollata arvon painamalla .</i>
6		Aseta määrä	Siirry <b>ASETA MÄÄRÄ</b> -näyttöön painamalla  ja määritä annettavan letkuravinnon määrä  - ja  -näppäimillä. • Ravinnonanto annosrajan kanssa: Arvoksi voidaan asettaa 1–4000 mL 1 mL:n välein. • Jatkuva ravinnonanto ilman annosrajaa: Kun asetat arvoksi JATK (Jatkuva), pumppu toimii jatkuvasti, kunnes letkuravintopakkaus on tyhjä. <i>Huomautus: Voit nollata arvon painamalla .</i>

Varmista, että ravinnonantoasetukset vastaavat terveydenhuollon ammattilaisen antamaa ravinnonantomääräystä.

Liitä annostelusetti potilaan syöttöletkuun.

7		Aloita ravinnonanto	Aloita ravinnonanto painamalla  . Pumppu antaa ravinnon automaattisesti ja näyttää edistymisen.
---	---	---------------------	--



#### Varoitoimenpiteet:





- Kun ohjelmoit uutta ravinnonantoa, muista tyhjentää **JAKSON AIKANA ANNETTU MÄÄRÄ** -parametri.
- Kun ravinnonanto on aloitettu, tarkista kaikki ravinnonantoparametrit (mukaan lukien nopeus, annos ja jakson aikana annettu määrä).





















#### Huomautukset:

- Jos pidät **+** - tai **-** -näppäintä painettuna, arvot muuttuvat nopeasti:
  - Kun asetat nopeutta, lukema pysähtyy arvoihin 1, 50, 125, 250, 600 mL/h.
  - Myös kokonaisannos pysähtyy arvoihin 1, 125, 250, 500, 750, 1000, 1250, 1500, 2000 ja 4000 mL.
- Jos maksimiarvo on saavutettu ja painat uudelleen **+**, arvoksi tulee minimiarvo ja päinvastoin, esim. nopeus muuttuu arvosta 600 mL/h arvoon 1 mL/h.
- Pumppu antaa hälytysäänen, kun ohjelmoitu määrä on annettu kokonaan tai letkuravintopakkaus on tyhjä. **OHJELMOITU MÄÄRÄ ANNETTU** -hälytys voidaan deaktivoida tilapäisesti (katso 12.).
- Ravinnonannolle herkkiä potilaita on seurattava tiiviisti koko ajan.

## 9. Ravinnonanto käytettäessä aikaväliä

Aikaväliä käytettäessä annostellaan useita bolusmääriä säännöllisin välein, ohjelmoidulla nopeudella ja määrärajan kanssa tai ilman.

Vaihe	Näppäin	Toiminto	Ohje
1	 2"	Kytke pumppu päälle	Viimeisimmät ravinnonantoasetukset tallennetaan aina muistiin. Kun virta kytketään päälle, näyttöön tulevat viimeksi ohjelmoitu antonopeus ja määrä sekä todellinen annettu määrä.
Lataa annostelusetti pumppuun			
2		Tarkista jakson aikana annettu määrä	Paina  ja tarkista <b>JAKSON AIKANA ANNETTU MÄÄRÄ</b> .
3		Tyhjennä jakson aikana annettu määrä	Tyhjennä <b>JAKSON AIKANA ANNETTU MÄÄRÄ</b> tarvittaessa painamalla  . <i>Huomautus: Tämä on tehtävä aina aloitettaessa uutta ravinnonantoa.</i>

4	 2"	Täytä annostelusetti	Aktivoi automaattinen täyttö pitämällä näppäintä painettuna 2 sekunnin (2") ajan. Pumppu täyttää annostelusetin ohjelmoidulla määrällä. Voit pysäyttää täyten milloin tahansa painamalla näppäintä uudelleen. <i>Huomautus: Älä suorita täyttöä annostelusetin ollessa yhdistettynä potilaan syöttöletkuun.</i>
5		Aseta nopeus	Siirry <b>ASETA NOPEUS</b> -näyttöön painamalla  ja määritä ravinnonantonopeus  - ja  -näppäimillä. Nopeudeksi voidaan asettaa 1–600 mL/h 1 mL/h:n askelin. <i>Huomautus: Voit nollata arvon painamalla .</i>
6		Aseta bolusmäärä	Siirry <b>ASETA BOLUS</b> -näyttöön painamalla  ja määritä bolusmäärä eli useina annoksina annettava letkuravinnon määrä  - ja  -näppäimillä. Bolukseksi voidaan asettaa 1–2000 mL 1 mL:n välein. <i>Huomautus: Voit nollata arvon painamalla .</i>
7		Aseta aikaväli	Siirry <b>ASETA AIKAVÄLI</b> -näyttöön painamalla  ja määritä  - ja  -näppäimillä aika yhden boluksen alusta seuraavan boluksen alkueen. Aikaväliksi voidaan asettaa 00:15–12:00 h 15 minuutin välein. Pienin mahdollinen aikaväli voi olla pidempi kuin 00:15 h edellisissä vaiheissa ohjelmoitujen nopeus- ja bolusarvojen mukaan. <i>Huomautus: Voit nollata arvon painamalla .</i>
8		Aseta kokonaisannos	Siirry <b>ASETA KOKONAISANNOS</b> -näyttöön painamalla  ja ohjelmoi annettavan letkuravinnon kokonaismäärä tarvittaessa  - ja  -näppäimillä. <b>Ravinnonanto annosrajan kanssa:</b> Arvo voidaan asettaa vaiheessa 6 asetetusta 1 boluksesta 4000 mL:aan 1 mL:n välein. Pumppu antaa useita boluksia, kunnes kokonaisannoksen raja on saavutettu. <b>Ravinnonanto ilman annosrajaa:</b> Kun asetat arvoksi JATK (Jatkuva), pumppu antaa useita boluksia, kunnes letkuravintopakkaus on tyhjä. <i>Huomautus: Voit nollata arvon painamalla .</i>
Varmista, että ravinnonantoasetukset vastaavat terveydenhuollon ammattilaisen antamaa ravinnonantomääräystä.			
Yhdistä annostelusetti potilaan syöttöletkuun.			
9		Aloita ravinnonanto	Aloita ravinnonanto painamalla  . Pumppu antaa ravinnon automaattisesti ja näyttää ravinnonannon edistymisen.





#### Varotoimenpiteet:

- Kun ohjelmoit uutta ravinnonantoa, muista tyhjentää **JAKSON AIKANA ANNETTU MÄÄRÄ** -parametri.
- Kun ravinnonanto on aloitettu, tarkista kaikki ravinnonantoparametrit (mukaan lukien nopeus, annos ja jakson aikana annettu määrä).

#### Huomautukset:

- Jos pidät **+** tai **-**näppäintä painettuna, arvot muuttuvat nopeasti:
  - Kun asetat nopeutta, lukema pysähtyy arvoihin 1, 50, 125, 250, 600 mL/h.
  - Kun asetat bolusta, lukema pysähtyy arvoihin 1, 125, 250, 500, 750, 1000, 1250 ja 1500 mL.
  - Myös kokonaisannos pysähtyy arvoihin 1, 125, 250, 500, 750, 1000, 1250, 1500, 2000 ja 4000 mL.
- Jos maksimiarvo on saavutettu ja painat uudelleen **+**, arvoksi tulee minimiarvo ja päinvastoin, esim. nopeus muuttuu arvosta 600 mL/h arvoon 1 mL/h.
- Pumppu antaa hälytysäänen, kun ohjelmoitu määrä on annettu kokonaan tai letkuravintopakkaus on tyhjä. **OHJELMOITU MÄÄRÄ ANNETTU** -hälytys voidaan deaktivoida tilapäisesti (katso 12.).
- Kun kukin bolus on annettu, pumppu näyttää **AIKAVÄLI TAUKO** -ilmoituksen ja **AIKA SEUR BOLUKSEEN** -näytön, joka ilmoittaa, milloin seuraava bolus alkaa. Tämä kiertö jatkuu, kunnes pumppu kytketään pois päältä, ohjelmoitu letkuravintomäärä on annettu tai letkuravinto loppuu.

## 10. Ravinnonannon keskeyttäminen

Näppäin	Tulos
	<p>Voit keskeyttää ravinnonannon milloin tahansa pumpun toimiessa painamalla . Toimintakuvake häviää ja pumpun näyttöön tulee <b>PUMPPU TAUKO</b> -ilmoitus. Jatka ravinnonantoa painamalla . Keskeytystilassa voit:</p> <ul style="list-style-type: none"> <li>• Vaihtaa ravinnonanto-ohjelmaa</li> <li>• Vaihtaa letkuravintopakkauksen</li> <li>• Annostella lääkettä kytkemättä pumppua pois päältä</li> <li>• Vaimentaa hälytyksen ja korjata ongelmat</li> </ul>











**Huomautus:** 2 minuutin kuluttua pumppu antaa äänihälytyksen ja näyttöön tulee **PUMPPU ODOTTAA** -ilmoitus. Voit siirtää hälytystä ja jatkaa keskeytystä vielä 2 minuutilla painamalla .

## 11. Ravinnonannon tiedot

### 11.1 Ravinnonantotietojen näyttäminen/tyhjentäminen jatkuvassa ravinnonannossa







Voit näyttää ravinnonantotiedot milloin tahansa painamalla .

Voit nollata tiedot seuraavasti: Varmista, että pumpun toiminta on keskeytetty. Aseta arvoksi 0 painamalla  ja sitten .

Näppäin	Laitteen näyttö	Toiminto
  	JAKSON AIKANA ANNETTU MÄÄRÄ	Näyttää nykyisen ravinnonantojakson aikana annettu määrä (mL). <i>Huomautus: Arvo on nollattava manuaalisesti kunkin uuden ravinnonantojakson alussa. Jos sitä ei tyhjennetä ennen uutta ravinnonantojaksoa, pumpu antaa OHJELMOITU MÄÄRÄ ANNETTU -häilytyksen ennenaikaisesti, jos MÄÄRÄ on asetettu.</i> Voit nollata tiedot seuraavasti: Varmista, että pumpun toiminta on keskeytetty. Aseta arvoksi 0 painamalla  ja sitten  .
 	KUMULATIIVINEN MÄÄRÄ	Pumpun antama kumulatiivinen määrä arvon edellisen nollauksen jälkeen. Arvon avulla voidaan jäljittää määrää koskeva historia minkä tahansa määritetyn jakson, kuten työvuoron tai useiden ravinnonantojaksojen, aikana. Voit nollata tiedot seuraavasti: Varmista, että pumpun toiminta on keskeytetty. Aseta arvoksi 0 painamalla  kahdesti ja painamalla sitten  .
		Siirry päänäyttöön.

*Huomautus: jos määrätieto on suurempi kuin 9999 mL, pumpun näytössä lukee edelleen 9999 mL. Aloita laskenta 0:sta tyhjentämällä arvo. Jos mitään näppäintä ei paineta 10 sekunnin kuluessa, pumpu poistuu tietonäytöstä.*





### 11.2 Juokseva 30 päivän määrähistoria













Näppäin	Toiminto
   2"	Pääset juoksevan 30 päivän määrähistorian näyttöön pitämällä  -näppäintä painettuna 2 sekunnin (2") ajan. Voit selata päivämäärän mukaan eteen- ja taaksepäin  /  -näppäimillä. Näytettävä arvo on 24 tunnin jaksolla keskiyöstä keskiyöhön annettu kokonaismäärä viimeisten 30 päivän aikana.

*Huomautus: Juoksevaa 30 päivän historiaa ei voi tyhjentää.*



### 11.3 Ravinnonantotietojen näyttäminen/tyhjentäminen aikaväliä käytettäessä

Voit näyttää annostelutiedot ja ohjelmoitua ravinnonantotiedot milloin tahansa painamalla . Voit selata seuraavia valikkokohtia painamalla . Viimeisessä valikossa voit poistua tietotilasta painamalla -näppäintä. Voit nollata **JAKSON AIKANA ANNETTU MÄÄRÄ**- tai **KUMULATIIVINEN MÄÄRÄ**-arvon seuraavasti: Varmista, että pumpun toiminta on keskeytetty. Aseta arvoksi 0 painamalla  ja sitten .

Näppäin	Laitteen näyttö	Toiminto
  	<b>JAKSON AIKANA ANNETTU MÄÄRÄ</b>	Näyttää nykyisen ravinnonantojakson aikana annetun määrän (mL). <i>Huomautus: Arvo on nollattava manuaalisesti kunkin uuden ravinnonantojakson alussa. Jos sitä ei tyhjenetä ennen uutta ravinnonantojaksoa, pumppu antaa OHJELMOITU MÄÄRÄ ANNETTU -hälytyksen ennenaikaisesti, jos MÄÄRÄ on asetettu. Voit nollata tiedot seuraavasti: Varmista, että pumpun toiminta on keskeytetty. Aseta arvoksi 0 painamalla  ja sitten .</i>
	<b>KUMULATIIVINEN MÄÄRÄ</b>	Pumpun antama kumulatiivinen määrä arvon edellisen nollauksen jälkeen. Arvon avulla voidaan jäljittää määrää koskeva historia minkä tahansa määritetyn jakson, kuten työvuoron tai useiden ravinnonantojaksojen, aikana. <i>Voit nollata tiedot seuraavasti: Varmista, että pumpun toiminta on keskeytetty. Aseta arvoksi 0 painamalla  kahdesti ja painamalla sitten .</i>
	<b>JÄLJELLÄ OLEVA AIKA</b>	Ravinnonannon jäljellä oleva aika (tunteina ja minuutteina). <i>Huomautus: Ei käytettävissä, jos KOKONAISANNOS-asetukseksi on määritetty JATK.</i>
	<b>BOLUKSEN LOPPUMISAIKA TAI AIKA SEUR. BOLUKSEEN</b>	<ol style="list-style-type: none"> <li>Bolusta annettaessa jäljellä oleva aika tunteina ja minuutteina, ennen kuin pumppu lopettaa bolusmäärän annostelun ja siirtyy aikavälin tauolle.</li> <li>Kun pumppu on pysähdyksissä bolusten välillä, jäljellä oleva aika tunteina ja minuutteina, ennen kuin pumppu aloittaa seuraavan boluksen annostelun.</li> </ol>
	<b>BOLUS</b>	Ohjelmoitu bolusmäärä (mL).
	<b>AIKAVÄLI</b>	Ohjelmoitu aikaväli tunteina ja minuutteina. Aikaväli on aika yhden boluksen alusta seuraavan boluksen alkuun.
		Siirry päänäyttöön.

*Huomautus: Jos mitään näppäintä ei paineta 10 sekunnin kuluessa, pumppu poistuu tietonäytöstä.*

## 12. Käyttäjäasetukset

### 12.1 Hälytystaso, taustavalo, automaattinen taustavalon säätö, ohjelmoitu määrä annettu -hälytys









Voit tarkastella ja/tai säätää pumpun asetuksia milloin tahansa painamalla . Painamalla  uudelleen voit selata seuraavien näyttöjen välillä: *ÄÄNITASO*, *TAUSTAVALO*, *AUTOM. TAUSTAVALON SÄÄTÖ?* ja *ÄÄNETÖN KUN VALMIS?*. Viimeisen asetuksen kohdalla poistut asetusten määräystilasta painamalla .

Voit säätää haluamaasi asetusta - ja -näppäimillä. Muutettu asetusta tallentuu muistiin. Voit palauttaa näytössä olevan arvon oletusarvoksi painamalla .

Näppäin	Laitteen näyttö	Toiminto
  	<i>ÄÄNITASO</i>	Voit asettaa hälytyksen äänitasoksi 1–3 (3 = suurin). Oletus = 3.
	<i>TAUSTAVALO</i>	Voit säätää näytön taustavalon kirkkaudeksi 1–3 (3 = suurin). Oletus = 2.
	<i>AUTOM. TAUSTAVALON SÄÄTÖ?</i>	Määritä, himmeneekö näytön taustavalo automaattisesti, kun pumppu kytketään verkkovirtaan. <i>OK:</i> Näyttö himmenee 10 sekunnin viiveellä. <i>Ei:</i> Näyttö pysyy päällä jatkuvasti (ei käytettävissä, kun pumppua käytetään akkuvirralla) (oletus). <i>Huomautus:</i> Kun taustavalo on himmennetty, kaikki näytön tiedot esitetään mustalla värillä.
	<i>ÄÄNETÖN KUN VALMIS?.</i>	Määritä, varoittaako pumppu käyttäjää, kun ravinnonanto on valmis. <i>OK:</i> Pumppu varoittaa käyttäjää (oletus). <i>Ei:</i> Pumppu pysyy äänettömänä ravinnonannon päättyessä.
		Siirry päänäyttöön.

*Huomautus:* Jos mitään näppäintä ei paineta 10 sekunnin kuluessa, pumppu poistuu asetusnäytöistä.

## 12.2 Kielen vaihtaminen

Vaihe	Näppäin	Suunta
1	 2"	Voit aktivoida kielen valinnan pitämällä  -näppäintä painettuna 2 sekunnin (2") ajan.
2		Voit selata haluamasi kielen kohdalle  /  -näppäimillä.
3	 2"	Voit valita kielen pitämällä  -näppäintä painettuna 2 sekunnin (2") ajan.
4	 2"	Tallenna valittu kieli kytkemällä pumpppu heti pois päältä. Käynnistä pumpppu uudelleen. <i>Huomautus:</i> Jos pumpppua ei kytketä heti pois päältä, kielen vaihtoa ei tallenneta.

## 13. Näppäimistön lukitseminen ja vapauttaminen

Voit lukita näppäimistön tahattomien painallusten välttämiseksi, kun pumpppua käytetään esimerkiksi repussa.

### Näppäinten lukitseminen

Voit lukita näppäimistön milloin tahansa painamalla - ja -näppäimiä samanaikaisesti. Pumpppu näyttää **NÄPPÄIMET LUKITTU** -ilmoituksen ja näyttöön tulee kuvan mukainen lukkokuva.

### Näppäinten vapauttaminen

Voit vapauttaa lukitun näppäimistön painamalla ja vapauttamalla - ja -painikkeet samanaikaisesti. Pumpppu näyttää **NÄPPÄIMET KÄYTÖSSÄ** -ilmoituksen ja näytössä oleva lukkokuva poistuu.

### Huomautukset:

- Kun näppäimet on lukittu ja jotakin näppäintä painetaan näyttöön tulee **NÄPPÄIMET LUKITTU** -ilmoitus.
-  on aina käytössä, vaikka näppäimet olisi lukittu.
- Hälytystilassa näppäimistö vapautuu.
- Virran kytkeminen pois päältä ja uudelleen päälle vapauttaa lukitun näppäimistön.











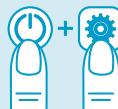





## 14. Lisäasetukset

 **Varoitoimenpiteet:** Seuraavia asetuksia saa säätää vain terveydenhuollon ammattilainen.

Kun pumppu on poissa päältä, pidä -näppäintä painettuna, odota ”ODOTA KÄYNNISTYMISTÄ” -ilmoitusta ja siirry sitten lisäasetuksiin pitämällä -näppäintä painettuna.

Selaa lisäasetuksia painamalla . Viimeisen asetuksen kohdalla -näppäimen painallus siirtää näytön ensimmäiseen asetukseen. Voit säätää haluamaasi asetusta - ja -näppäimillä. Muutettu asetus tallentuu muistiin. Voit palauttaa näytössä olevan arvon oletusarvoksi painamalla .

Vaihe	Näppäin	Laitteen näyttö	Toiminto
Varmista, että ”ODOTA KÄYNNISTYMISTÄ” -näyttö tulee näkyviin, ja pidä sitten ”ASETUKSET” -näppäintä painettuna.			
1		LUKITSE ASETUKSET? EI OK	Asettaa viimeksi ohjelmoidun ravinnonannon oletukseksi ja estää käyttäjää tekemästä muutoksia tähän ravinnonantoon normaalikäytössä. Voit asettaa  /  -näppäimillä seuraavat: <i>EI:</i> Vapauttaa ravinnonantoparametrit (Oletus). <i>OK:</i> Lukitsee ravinnonantoparametrit. <i>Huomautus:</i> Lukitse asetukset -toiminto ei ole käytettävissä Aikaväli-tilassa.
2		SALLI AIKAVÄLI? OK EI	Salli/estä aikavälin käyttäminen. Voit asettaa  /  -näppäimillä seuraavat: <i>OK:</i> Käyttäjä voi käyttää aikaväliä. <i>EI:</i> Käyttäjä EI voi käyttää aikaväliä (Oletus).
		YHTEYS OFF HOITAJAN KUTSU PDMS	Salli yhteys joko hoitajan kutsua tai potilastietojen hallintajärjestelmää (PDMS) varten: Voit asettaa  /  -näppäimillä seuraavat: <i>OFF:</i> Ei yhteyttä. <i>HOITAJAN KUTSU:</i> Hoitajan kutsu sallittu (PDMS estetty, vaikka PDMS-kaapeli olisi kytkettyinä). <i>PDMS:</i> PDMS-toiminto sallittu (hoitajan kutsu estetty, vaikka hoitajan kutsukaapeli olisi kytkettyinä). Hoitajan kutsu- ja PDMS-kaapelit ovat saatavilla lisävarusteina (katso ”18. Lisävarusteet”). Lisätietoja saat myyntiedustajalta.
		ASETA VUOSI	Voit asettaa vuoden  /  -näppäimillä
		ASETA KK	Voit asettaa kuukauden  /  -näppäimillä

2		ASETA PÄIVÄ	Voit asettaa päivän  /  -näppäimillä:
		ASETA TUNNIT	Voit asettaa tunnit  /  -näppäimillä:
		ASETA MINUUTIT	Voit asettaa minuutit  /  -näppäimillä:
		VERSIO	Näyttää pumpun ohjelmistoversion.
		PDMS	Näyttää PDMS-ohjelmistoversion.
		SN	Näyttää pumpun sarjanumeron.
		LUKITSE ASETUKSET?	Voit palata <i>LUKITSE ASETUKSET</i> -näyttöön
3			Tallenna asetukset kytkemällä pumpu pois päältä.





## 15. Hälytykset ja vianetsintä

### 15.1 Hälytysten käsittely







**Varoitus:** Varmista aina potilaan asiaankuuluva, oikea-aikainen ja säännöllinen seuranta, etenkin jos letkuravinnon annon keskeytyminen voi aiheuttaa vaaran potilaalle.





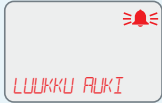



Kun pumpu antaa hälytyksen:



Vaihe	Näppäin	Ohje
1		Kuittaa hälytys painamalla 
2		Selvitä kunkin hälytyksen syy seuraavien ohjeiden mukaisesti.
3		Voit jatkaa ravinnonantoa painamalla 

## 15.2 Yleistä hälytyksistä ja vianetsintä

Jos olennainen suorituskyky häviää (pumppu ei toimi tarkoitetulla tavalla), voidaan havaita seuraavat hälytysviestit:

Hälytysilmoitus	Hälytyksen syy	Ratkaisu
	<p>Ohjelmoitu kokonaisannos on annettu kokonaan.</p> <hr/> <p>Ohjelmoitu tavoitemäärä on pienempi tai yhtä suuri kuin <b>JAKSON AIKANA ANNETTU MÄÄRÄ</b>.</p>	<p>Lopeta annostelu tai ohjelmoi uusi ravinnonanto.</p> <hr/> <p>Aloita uusi ravinnonanto tyhjentämällä <b>JAKSON AIKANA ANNETTU MÄÄRÄ</b>. Uudelleen ohjelmoidun tavoitemäärän on oltava suurempi kuin <b>JAKSON AIKANA ANNETTU MÄÄRÄ</b>.  <b>Huomautus:</b> Jos sitä ei tyhjenetä ennen uutta ravinnonantopakkaa, pumppu antaa <b>OHJELMOITU MÄÄRÄ ANNETTU</b> -hälytyksen ennenaikaisesti.</p>
	<p>Pumpun luukku on auki tai luukun mekanismi on vaurioitunut.</p>	<p>Sulje pumpun luukku.          Jos se on vaurioitunut, ota yhteys paikalliseen myyntiedustajaan tai hyväksytyyn palveluntarjoajaan.</p>
	<p>Annostelusetti on asetettu väärin tai sitä ei ole lainkaan.</p>	<p>Avaa luukku, irrota kasetti ja letku ja asenna ne uudelleen.          Katso käyttöoppaan sivu 2 ja kohta 6.4.</p>
	<p>Letkuravintopakkaus ja annostelusetti ovat tyhjäpumpun saakka.          Annostelusetti ei ole riittävän täynnä.</p>	<p>Jos ravinnonanto on valmis, lopeta annostelu, sammuta pumppu ja huuhtelee syöttöletku. Jos ravinnonanto ei ole valmis:          Vaihda letkuravintopakkaus, täytä annostelusetti ja käynnistä ravinnonanto uudelleen tai Tarkista mahdolliset tukokset letkuravintopakkauksen ja pumpun väliltä ja poista ne ja käynnistä sitten ravinnonanto uudelleen tai          Varmista, että annostelusetti on riittävän täynnä, täytä se tarvittaessa ja käynnistä ravinnonanto uudelleen.</p> <p> <b>Varotoimenpiteet:</b> Varmista, että annostelusetti ei ole yhdistettynä potilaaseen täytön aikana.</p>

 <p>EI SISÄVIRTAUSTA</p>	<p>Annosteluseti on tukossa tai taitunut letkuravintopakkauksen ja pumpun väliltä.</p>	<p>Tarkista, onko annostelusetissä taitoksia tai tukoksia letkuravintopakkauksen ja pumpun välillä. Aseta annosteluseti, pumpu tai letkuravintopakkaus tarvittaessa uudelleen, jotta ravinto pääsee virtaamaan vapaasti. Avaa luukku, tarkista annostelusetin asennus ja sulje luukku uudelleen. Aloita ravinnonanto uudelleen.</p>
 <p>EI ULOSVIRTAUSTA</p>	<p>Annosteluseti tai syöttöletku on tukossa tai taitunut pumpun jälkeen potilaan puolella.</p>	<p>Tarkista, onko annostelusetissä taitoksia tai tukoksia pumpun ja syöttöletkun välillä. Aseta annosteluseti tai pumpu tarvittaessa uudelleen, jotta ravinto pääsee virtaamaan vapaasti. Tarkista, että syöttöletkussa ei ole tukoksia eikä taitoksia. Huuhtelee syöttöletku tarvittaessa. Avaa luukku, tarkista annostelusetin asennus ja sulje luukku uudelleen. Aloita ravinnonanto uudelleen.</p>
 <p>VIRTA VAIHISSA</p>	<p>Akku purkautuu ja varaustaso on alhainen.</p>	
 <p>VIRTA VAIHISSA</p>	<p>Akku on lähes tyhjä, ja pumpu on kytkettävä verkkovirtaan välittömästi; muutoin Compat Ella® sammuu pian.</p>	<p>Kytke pumpu verkkovirtaan pumpun verkkoadapterilla (katso sivu 4). Lataa akku.</p>
 <p>LATAA AKKU</p>	<p>Akku on täysin tyhjä ja on ladattava, ennen kuin pumppua voidaan käyttää. Kun pumpu voidaan käynnistää uudelleen, pumpun näyttöön tulee ilmoitus <b>KÄYTTÖVALMIS</b>.</p>	<p>Kuittaa <b>KÄYTTÖVALMIS</b>-ilmoitus painamalla .</p>
 <p>PUMPPU OJOTTAA</p>	<p>Pumpu on keskeytystilassa ja on kulunut 2 minuuttia ilman pumpun käyttöä.</p>	<p>Jatka ravinnonantoa tai kytke pumpu pois päältä. Voit jatkaa keskeytystilaa vielä kahdella minuutilla painamalla .</p>

 POISTA MAGNEETTI	Ulkoinen lähde aiheuttaa magneettista häiriötä.	Poista magneettisen häiriön lähde tai siirrä pumppu toiseen paikaan.
 ERXX KÄYNNISTÄ PUMPPU UUDELLEEN	Sisäinen laitevika (järjestelmävika). "XX" = 01 – 99	Kuittaa virhe kytkemällä pumppu pois päältä ja käynnistämällä se uudelleen. Jos virhe jatkuu tai toistuu, älä käytä pumppua. Ota yhteys paikalliseen myyntiedustajaan tai hyväksytyyn palveluntarjoajaan.

## 16. Puhdistus ja desinfiointi

### Puhdistus

Pumppu on puhdistettava säännöllisesti seuraavasti:

1. Vältä sähköiskuvaara irrottamalla pumppu verkkovirrasta ja kytkemällä virta pois päältä ennen puhdistusta.
2. Puhdista pumppu lämpimään saippuaveteen kostutetulla sienellä tai liinalla.
3. Pumppu on vesitiivis, ja se voidaan puhdistaa lämpimän juoksevan veden alla.
4. Kuivaa huolellisesti pehmeällä liinalla ennen uudelleenkäyttöä.

*Huomautus:* Jotta pumppu ei vaurioidu, älä käytä teräviä esineitä tai voimakkaita puhdistustekniikoita paineanturin alueella (katso Yleistä pumpusta ja lisävarusteista, kohdat G ja H)

### Desinfiointi

Noudata desinfiointissa sairaalan käytäntöjä. Huomaa, että jotkin voimakkaat desinfiointiaineet voivat vaurioittaa tai haalistaa pumpun koteloa, mikä voi tältä osin aiheuttaa takuun raukeamisen. Toimitamme pyydettyä luettelon hyväksytyistä desinfiointiaineista.



### Varoitukset:

- Älä upota pumppua veteen.
- Älä pese pumppua astianpesukoneessa.
- Jotta vältät sähköiskuvaaran, älä puhdista pumppua sen ollessa päällä tai kytkettynä verkkovirtaan.
- Älä steriloï autoklaavissa.
- Voimakkaat puhdistus-/desinfiointiaineet ja isopropyylialkoholi voivat vaurioittaa pumpun koteloa.



## 17. Huolto



**Varoitus:** Älä käytä pumpputta, jos se on vaurioitunut tai sitä on muutettu. Ota yhteys paikalliseen myyntiedustajaan tai hyväksytyyn palveluntarjoajaan.

Kannettavassa enteraalisessa Compat Ella® -syöttöpumpussa ei ole käyttäjän huollettavissa olevia osia. Kalibrointia ei tarvita. Odotettu käyttöikä on 10 vuotta. Compat Ella® -pumppu on huollettava 5 vuoden välein tai useammin, jos akku ei enää pidä varausta. Jos laitteeseen tai ohjelmistoon tulee toimintahäiriö, ota yhteys paikalliseen myyntiedustajaan tai hyväksytyyn palveluntarjoajaan hyväksymään palveluntarjoajan pumpun korjausta tai vaihtoa varten.

## 18. Lisävarusteet

### **Potilastietojen hallintajärjestelmä (PDMS) (ref: 12277770)**

Lisävarusteena on saatavana erillinen kaapeli, jolla pumppu voidaan yhdistää hyväksytyyn PDMS-järjestelmään. Kun pumppu on yhdistetty PDMS-järjestelmään ja PDMS:n käyttö on sallittu, PDMS:n kautta voidaan jäljittää keskeiset tiedot, kuten annosnopeus ja annettu määrä. Katso lisäasetuksista ohjeet PDMS:n sallimiseen. Lisätietoja saat myyntiedustajalta. Potilastietojärjestelmän johdon pituus: 2 m.

### **Hoitajan kutsu (ref: 12279521)**

Lisävarusteena on saatavana erillinen kaapeli, jolla pumppu voidaan yhdistää hoitajan kutsujärjestelmään. Kun pumppu on yhdistetty hoitajan kutsujärjestelmään ja hoitajan kutsu on sallittu, pumppu lähettää hälytysignaalin hoitajan kutsun hallintajärjestelmään. Katso lisäasetuksista ohjeet hoitajan kutsun sallimiseen. Lisätietoja saat myyntiedustajalta. Hoitajakutsujärjestelmän johdon pituus: 3 m.

### **Reput (ref: 12277736)**

Lisävarusteina on saatavilla reppuja. Lisätietoja saat myyntiedustajalta.

- Yhdistä letkuravintopakkaus, annostelusetti ja pumppu ja täytä annostelusetti kokonaan, ennen kuin asetat sen reppuun.
- Kiinnitä pumppu reppuun. Vältä ylimääräisten henkilökohtaisten tavaroiden pitämistä repussa, sillä ne voivat aiheuttaa letkun taantumisen ja häiritä pumpun toimintaa.
- Varmista, että letkuravintopakkaus on ripustettu tukevasti yläosasta niin, että setin liitin on alhaalla.
- Varmista, että annostelusetissä ei ole taitoksia, jotka voivat aiheuttaa tukoksen.
- Ole erityisen huolellinen, että järjestelmään ei pääse ilmaa.
- Pidä reppu mahdollisimman pystyasennossa, jotta letkuravintopakkaus pysyy ylempänä kuin pumppu.
- Poista ylimääräinen ilma järjestelmästä. Tämä auttaa välttämään Ilmaa letkustossa -hälytyksen.

### **Pöytäteline/reppulisäke (ref: 12277737)**

Lisävarusteena on saatavilla pöytäteline. Sitä voidaan käyttää myös repun kanssa. Lisätietoja saat myyntiedustajalta.

*Huomautus: Jotkin lisävarusteet eivät ole välttämättä saatavilla alueellasi.*

## 19. Rajoitettu takuu

Huoltotoita saa tehdä vain valtuutettu henkilöstö. Luvattomat korjaukset aiheuttavat takuun mitätöitymisen.

Valmistaja myöntää pumpulle, tankokiinnittimelle ja verkkoadapterille 24 kuukauden takuun toimituspäivämäärästä lukien.

- Takuu kattaa materiaalin tai valmistustavan osalta viallisiksi todettujen osien korjaamisen ja vaihtamisen.
- Takuu ei kata laitteita, joita muut kuin valtuutetut henkilöt ovat muuttaneet tai korjanneet, eikä epäasianmukaisesta käsittelystä ja kulumisesta aiheutuvia toimintahäiriöitä.
- Valmistajan voidaan katsoa olevan vastuussa syöttöpumpun turvallisuudesta, luotettavuudesta ja suorituskyvystä vain, jos:
  - a. kokoonpanon, laajennukset, säädöt, muutokset tai korjaustyöt on tehnyt valmistajan valtuuttama henkilöstö
  - b. pumpun käyttöpaikan sähköasennus on IEC-määräysten mukainen ja pumpua käytetään käyttöohjeiden mukaisesti
  - c. pumpun yhteydessä käytetään valmistajan määrittämiä annostelusetjejä.

## 20. Symboliluettelo

	Luettelonumero		Noudata käyttöohjeita		Ei suonensisäiseen käyttöön
	Sarjanumero		BF-tyypin potilasliityntäosa		Kosteusraja (säilytys)8
	Globe-koodi		Luokan II laite		Ilmanpaineraja (säilytys)
	Tasavirta		Säilytettävä sateelta suojattuna		Lämpötilaraja (säilytys)
	Tulojännite		Säilytettävä auringonvalolta suojattuna		Akku
	Valmistaja		Mekaaninen suojaus ja nestesuojaus		Helposti särkyvä, käsiteltävä varoen
	Pakkauksen sisältö		Elektroniikka- ja sähkölaitejäte		Tämä puoli ylöspäin
	Kierrätettävä materiaali		Ei avotulta: Avotulen teko ja tupakointi kielletty		Varoitukset ja varotoimenpiteet
	Vihreä piste				CE-merkintä ja ilmoitettu laitos

## 21. Tekniset tiedot

### Mekaaniset tiedot

- Mitat: P 140 mm x L 140 mm x K 62 mm.
- Paino: 499 g

### Toimintaa koskevat tiedot

- Virtausnopeus: 1–600 mL/h
- Määrä: 1–4000 mL
- Lisäys- tai vähennysväli: 1 mL
- Syöttö, kunnes tyhjä (jatkuva) JATK
- Täyttönopeus:  $\geq 600$  mL/h
- Tarkkuus:  $\pm 5$  % seuraavien parametrien mukaan:
  - Nopeus: 100 mL/h
  - Määrä: 100 mL
  - Neste: Vesi
  - Annosteluseti: Uusi, käyttämätön setti
  - Annostelumäärä enintään 1500 mL\*
  - \*Yli 1500 mL:n annostelu yhdellä setillä voi vaikuttaa tarkkuuteen.
  - Pään korkeus roottorin yläpuolella: 30 cm
- Pään korkeuden vaikutus tarkkuuteen:  $\leq 2,5$  % per 30 cm pään korkeutta
  - Pään korkeuden alue: -30–60 cm
- Vastapaineen vaikutus:  $\leq 0,7$ % per kPa
- Tukoksentunnistuspaine:
  - Ylösvirtaus: -34 kPa 5 sekunnin ajan
  - Alasvirtaus: 83 kPa 30 sekunnin ajan  
103 kPa 5 sekunnin ajan

*Huomautus: Alhainen virtausnopeus voi pidentää huomattavasti tukoshälytykseen kuluva aikaa*

- Ilmantunnistus: 1,5 mL
- Käyttölämpötila: +5 °C – +40 °C
- Käyttöympäristön kosteus: 15–93%, ei tiivistyvä
- Käyttöympäristön ilmanpaine: 70–106 kPa

### Säilytys

- Säilytyslämpötila: -20°C–+60°C
- Säilytysympäristön kosteus: 10–95 %, ei tiivistyvä
- Ilmanpaine: 50–106 kPa

### Virransyöttö

- Laturi:
  - Johdon pituus: 3 m
  - Tulo: 100–240 V , 50–60 Hz
  - Lähtö: 5 VDC, 15.0 W
- Pumppu:
  - Tulo: 5 VDC, 10.0 W
- Sulaketyyppi: Kertatoiminen, nopea
- Akkutyypit: Litiumioni
- Akun latausaika:  $\leq 6$  tuntia
- Akun kesto: 24 tuntia nopeudella 125 mL/h
- Akun kapasiteetin heikkeneminen:

Säilytys: Jotta varmistat akun optimaalisen käyttöiän, älä altista sitä pitkäksi ajaksi korkeille lämpötiloille. Säilytä alle 50 °C:n lämpötilassa, jos mahdollista. Säilytyslämpötila ei saa olla yli 60 °C. Jos akkua säilytetään pitkään, säilytä alhaisessa lämpötilassa ja varauksen ollessa alhainen.

Vanheneminen: Huomaa, että seuraavat akun kestoja koskevat tiedot ovat arvioita ja että akun todellinen kesto voi vaihdella merkittävästi esimerkiksi todellisen käytön, latauskerrojen ja lämpötilan mukaan.

Pumpun ikä	Toiminta-aika nopeudella 125 mL/h
1 vuosi	24 h
2 vuotta	24 h
3 vuotta	20 h
4 vuotta	16 h
5 vuotta	12 h
Yli 5 vuotta	Huollata pumppu*

\*Compat Ella® -pumppun huoltoväli on 5 vuotta. Akku vaihdetaan.

Jos pumppuun tulee toimintahäiriö, ota yhteys myyntiedustajaan tai hyväksytyyn palveluntarjoajaan pumppun korjaamiseksi tai vaihtamiseksi.

- Sähköiskusuojaus: Luokka II
- Mekaaninen suojaus ja nestesuojaus: IP25

## 22. Kierrätys ja hävittäminen



### Pumppun hävittäminen:

Noudata hävittämisessä paikallisia lakeja, direktiivejä, standardeja ja ohjeita.

### Akun hävittäminen:

Akku on irrotettava pumppua hävitettäessä ja käsiteltävä paikallisten vaatimusten mukaisesti.

### Pakkausmateriaalien hävittäminen:

Kaikkien pakkausmateriaalien valinnassa on otettu huomioon ympäristö ja hävittäminen, ja ne voidaan kierrättää. Kierrätä vanhat pakkausmateriaalit asiaankuuluvasti. Näin voit edistää raaka-aineiden kierrätystä ja jätteiden vähentämistä.

## Innholdsfortegnelse

<b>1. Innledning</b> .....	<b>96</b>	<b>8. Ernæringstilførsel i kontinuerlig modus</b> .....	<b>108</b>
1.1 Tiltent bruk .....	96	<b>9. Ernæringstilførsel i intervallmodus</b> .....	<b>109</b>
1.2 Hjelp.....	96	<b>10. Ernæringsbehandling på pause</b> .....	<b>111</b>
<b>2. Sikkerhetsinformasjon</b> .....	<b>96</b>	<b>11. Informasjon om tilførsel</b> .....	<b>112</b>
2.1 Advarstler og forholdsregler.....	96	11.1 Vise/nullstille tilførselsinformasjon i kontinuerlig modus.....	112
2.2 Kontraindikasjoner .....	97	11.2 Rullende 30-dagers volumhistorikk .....	112
2.3 Generelle komplikasjoner knyttet til enteral ernæringssonde .....	98	11.3 Vise/nullstille tilførselsinformasjon i intervallmodus.....	113
2.4 Spesielle forholdsregler knyttet til compatible sett og ernæring .....	98	<b>12. Brukerinnstillinger</b> .....	<b>114</b>
<b>3. Systemet</b> .....	<b>98</b>	12.1 Alarmnivå, bakgrunnslys, bakgrunnslys av, alarm for fullført ernæringsbehandling.....	114
3.1 Pumpe (se side 3–4) .....	98	12.2 Endre språk .....	115
3.2 Administrasjonssett (se side 4) .....	99	<b>13. Låse og låse opp tastaturet</b> .....	<b>115</b>
3.3 Knappefunksjon .....	99	<b>14. Avanserte innstillinger</b> .....	<b>116</b>
3.4 Skjerm .....	100	<b>15. Alarmer og feilsøking</b> .....	<b>117</b>
3.5 Batteri .....	101	15.1 Alarmhåndtering .....	117
<b>4. Pumpemodus intervall)</b> .....	<b>102</b>	15.2 Alarmoversikt og feilsøking.....	118
4.1 Kontinuerlig modus: Menyoversikt .....	103	<b>16. Rengjøring og desinfisering</b> .....	<b>120</b>
4.2 Intervallmodus: Menyoversikt.....	103	<b>17. Vedlikehold</b> .....	<b>121</b>
<b>5. Slette innstillinger</b> .....	<b>104</b>	<b>18. Tilbehør</b> .....	<b>121</b>
<b>6. Installering pumpen</b> .....	<b>104</b>	<b>19. Begrenset garanti</b> .....	<b>122</b>
6.1 Koble til strømadapter.....	104	<b>20. Symboler</b> .....	<b>122</b>
6.2 Bruke med en stativklemme.....	104	<b>21. Spesifikasjoner</b> .....	<b>123</b>
6.3 Slå på og av .....	105	<b>22. Resirkulering og kassering</b> .....	<b>124</b>
6.4 Sette inn administrasjonssett .....	105		
6.5 Fylle administrasjonssettet .....	106		
<b>7. Hurtigstart</b> .....	<b>107</b>		
7.1 Ernæringstilførsel i kontinuerlig modus .....	107		
7.2 Ernæringstilførsel i intervallmodus .....	107		

## 1. Innledning

Compat Ella® er en liten, lett og bærbar peristaltisk roterende pumpe. Den brukes til å administrere programmerte mengder med sondeernæring i ulike valgbare hastigheter til mage- og tarmkanalen. Pumpen bør kun brukes av personer som har fått god opplæring i riktig behandling, bruk og vedlikehold av Compat Ella®-pumpen og -tilbehøret.

### 1.1 Tiltent bruk

Compat Ella® enteral ernæringspumpe skal brukes til administrering av sondeernæring og væske ved kontrollerte hastigheter til mage- og tarmkanalen. Beregnet for bruk til voksne og pediatriske pasienter som behøver enteral ernæring og hydrering hjemme og i helseinstitusjoner.

### 1.2 Hjelp

Hvis du trenger hjelp til å bruke Compat Ella®-pumpen, kan du ta kontakt med salgsrepresentanten eller gå inn på [www.compat.com](http://www.compat.com).

## 2. Sikkerhetsinformasjon

Les hele brukerhåndboken før Compat Ella®-pumpen tas i bruk.

Les hele bruksanvisningen for administrasjonssettet før det installeres på Compat Ella®-pumpen.



**Advarsel:** Beskriver en fare eller risikofylt bruk som, om den ikke unngås, kan føre til alvorlige personskader, død eller skade på pumpen.



**Forholdsregel:** Beskriver en fare eller risikofylt bruk som, om den ikke unngås, kan føre til mindre personskader eller hovedsakelig skade på pumpen.

*Merk:* Beskriver noe som er viktigere enn resten av teksten.

### 2.1 Advarsler og forholdsregler



#### Advarsler:

- Ikke for intravenøs bruk. Kun til enteral bruk.
- Pumpen skal ikke brukes dersom den er skadet eller endret.
- Se til at kontakten på strømledningen er helt tørr før bruk.
- Den landsspesifikke strømadapteren må ikke kobles til nettstrøm uten at den er koblet til strømadapteren.
- Må ikke brukes i nærheten av brennbare anestesimidler eller andre brennbare gasser (inkludert miljøer med oksygenberiket luft), i nærheten av brennbare væsker eller gjenstander, eller i nærvær av oksideringsmidler.
- Sjekk at alle skjermelementer vises når pumpen starter. Pumpen skal ikke brukes hvis skjermelementer mangler eller hvis skjermen ikke er lesbar.
- Hvis det ikke piper når pumpen slås på, skal pumpen ikke brukes.
- Det er kun forskrevet sondeernæring og væsker som vann og tea som skal brukes, og dette skal administreres av kvalifisert helsepersonell.
- Kun Compat Ella®-administrasjonssett skal benyttes.
- Bruk av annet tilbehør, omformere og kabler enn det som er spesifisert eller levert av produsenten av pumpen kan føre til økt elektromagnetisk utslipp eller

redusert elektromagnetisk immunitet for denne pumpen og resultere i feil drift.

- Kontroller Compat Ella®-administrasjonssettet. Skal ikke brukes dersom det er skadet eller endret.
- Sørg alltid for at pasienten overvåkes regelmessig og til riktig tid, spesielt hvis et avbrudd i sondematingen utgjør en fare for pasienten.
- Compat Ella®-administrasjonssett skal byttes ut hver 24. time for å opprettholde nøyaktig tilførsel og for å forhindre tilvekst av mulige skadelige smittestoffer.
- Vær spesielt oppmerksom på kvelningsfare knyttet til ledninger og slangesett.
- Ikke programmer inn hastigheter og volumer som overskrider 24 timer.
- Pumpen må ikke legges i vann.
- Oppvaskmaskin skal ikke benyttes.
- Pumpen må aldri rengjøres når den er slått på eller koblet til strøm. Dette for å unngå elektrisk støt.
- Må ikke autoklaveres.
- Bruk av sterke rengjøringsmidler/desinfeksjonsmidler og isopropanol kan skade pumpehuset.
- Pumpen skal ikke demonteres, etikettene skal ikke fjernes, og enheten skal ikke modifiseres.



#### Forholdsregler:

- Skal ikke brukes i sterke magnetfelt, f.eks. i MR-miljøer.
- Bruk av Compat Ella® pumpe nær eller oppå annet utstyr bør unngås, da dette kan føre til feil drift. Hvis slik bruk er nødvendig må pumpen og annet utstyr observeres for å bekrefte normal funksjon.
- Bærbart RF-kommunikasjonsutstyr (inkludert periferiutstyr som antennekabler og eksterne antenner) bør ikke brukes nærmere enn 30 cm (12 tommer) til noen del av Compat Ella® pumpe, inkludert kabler spesifisert av produsenten. Ellers kan dette pumpens ytelse forringes.
- Kontroller at administrasjonssettet ikke er tilkoblet en pasient under fylling av settet.
- Kontroller at administrasjonssettet er riktig installert, koblet til ernæringsbeholderen og klar for fylling.
- Når en ny behandling skal programmeres inn, må parameteren **VOLUM GITT DENNE BEHANDLING** fjernes.
- Når en behandling er igangsatt, må alle behandlingsparametere kontrolleres (inkludert hastighet, dose og volum gitt denne behandling).
- Batterikapasiteten er et kalkulert anslag. Hvis du er usikker på om det er nok batterikapasitet til å bli ferdig med det du skal, må du koble enheten til strøm til den er ladet opp.
- Avanserte innstillinger skal kun justeres av kvalifisert helsepersonell.

## 2.2 Kontraindikasjoner

### Compat Ella®-pumpen skal ikke brukes:

- Hvis enteral ernæring er kontraindisert.
- Til administrering av intravenøse infusjoner.
- Med andre sett enn Compat Ella®-administrasjonssett.
- Ved obstruksjon i tarmen.
- Ved ileus (når tarmen ikke klarer å trekke seg sammen normalt / flytte avfallsstoffene ut av kroppen).
- Ved fistler i tynntarm med rikelig væsning.
- Ved høye doser legemidler med positiv inotrop effekt.
- Enteral ernæring kan gis ved tilstedeværelse av tarmobstruksjon eller ved enterokutan fistel med rikelig væsning i tynntarmen.
- Ved enterokutan fistel.

### 2.3 Generelle komplikasjoner knyttet til enteral ernæringssonde

#### Mekaniske komplikasjoner

- sondeobstruksjon
- primær feilstilling
- perforering av tarmkanalen
- sekundær feilplassering av ernæringssonden
- krøll på sonden
- utilsiktet sondefjerning
- brudd og lekkasje i sonden, lekkasje og blødning fra innsettingssted
- erosjon, sårdannelse og nekrose i hud og slimhinner
- obstruksjon i tarmen (ileus)
- blødning
- utilsiktet IV-infusjon av enteral ernæring

#### Komplikasjoner relatert til infeksjon

- infeksjon ved sondeinnsettingsstedet
- aspirasjonspneumoni
- infeksjoner i nese, svelg eller øre
- peritonitt
- infeksøs diaré

#### Stoffskifterelaterte komplikasjoner

- elektrolyttforstyrrelser
- hyper- og hypoglykemi
- vitamin- og sporstoffmangel
- sondeernæringsyndrom ("refeeding-syndrom")

### 2.4 Spesielle forholdsregler knyttet til kompatible sett og ernæring

På grunn av bruk av ulike ernæringsløsninger med et bredt spekter av egenskaper (dvs. tetthet, viskositet, mengde oppløste gasser, reologi, partikler, temperatur, klargjøring av tilpasset ernæring) kan pumpens ytelse i enkelte tilfeller begrenses på grunn av okklusjon i ernæringssettet eller -sonden. I alle tilfeller vil en slik hendelse registreres av Compat Ella®-pumpen og utløse en okklusjonsalarm. Vi anbefaler at du kun bruker Compat Ella®-pumpen med regelmessig pasientovervåking til rett tid, spesielt i følsomme pasientpopulasjoner der et avbrudd i ernæringstilførsel kan utgjøre en pasientrisiko. Når Compat Ella®-pumper brukes til å gi næring til pasienter som krever en konstant ernæringstilførsel (der avbrutt tilførsel av ernæring kan føre til kritiske situasjoner), er det derfor nødvendig å kun bruke kommersielt tilgjengelige enterale ernæringsløsninger klargjort iht. produsentens instruksjoner, kompatible sett og hensiktsmessig og regelmessig overvåking av administrering av ernæring.

## 3. Systemet

### 3.1 Pumpe (se side 3–4)

- A** Pumpedør
- B** Dørlås
- C** Pumperot
- D** Tastatur
- E** Strømstatuslampe
- F** Fargeskjerm

- G** Trykksensor oppstrøms
- H** Trykksensor nedstrøms
- I** Luftsensoren
- J** Gummifot
- K** Strømtilkobling
- L** Feste for stativklemme

- M** Pumpemerking med hurtigveiledning
- N** Høytaler
- O** Serienummermerking
- P** Merking med ansvarlig produsent
- Q** Strømadapter
- R** Stativklemme











### 3.2 Administrasjonssett (se side 4)

- S** ENPlus-tilkobling
- T** Kassett
- U** ENFit®-Medikamentport
- V** ENFit®-Distal ende

*Merk: Det finnes ulike versjoner av administrasjonssett tilgjengelig. Du kan få mer informasjon fra salgsrepresentanten eller ved å gå til [www.compat.com](http://www.compat.com).*

### 3.3 Knappefunksjon

Skjerminnstillinger og -verdier blir lagret i pumpeminnnet ved veksling fra ett skjermbilde til et annet, samt når pumpen er slått av.

Knapp	Primær funksjon	Sekundær funksjon
	Slår pumpen på eller av (hold knappen inne i 2 sekunder)	
	Starter pumpen / setter pumpen på pause	Setter alarm på pause
	Fyller settet automatisk (hold knappen inne i 2 sekunder) Trykk inn på nytt hvis automatisk fylling skal avsluttes tidlig.	
	Blar gjennom programmering av hastighet, volum og intervaller.	Veksler mellom kontinuerlige moduser og intervaller (hold knappen inne i 5 sekunder).
	Reduserer og øker verdier (hold knappen inne for å øke hastigheten).	Låser og låser opp tastatur (trykk på begge knappene samtidig).
	Setter gjeldende skjermverdier til standard eller 0.	Nullstiller alle programverdier til standard, og sletter den siste ernæringshistorikken (hold knappen inne i 3 sekunder).
	Blar gjennom den siste ernæringshistorikken.	Åpner volumhistorikken for de siste 30 dagene (hold knappen inne i 2 sekunder).
	Blar gjennom pumpinnstillingene	Bytter språk (se pkt. 12.2)



**Forholdsregel:** Kontroller at administrasjonssettet ikke er tilkoblet en pasient under fylling av settet.

### 3.4 Skjerm



**Advarsel:** Når pumpen startes opp, må du sjekke at alle skjermsegmenter som nå vises i skjemaet, er synlige. Hvis noen mangler, eller hvis skjermen ikke er lesbar, skal pumpen ikke brukes.

#### Skjermdesign

Compat Ella®-pumpen har en fargeskjerm med alfanumeriske tegn, symboler og bakgrunnsbelysning.

- 1 Batteriladenivå
- 2 Koblet til nettstrøm
- 3 Låst tastatur
- 4 Intervallmodus aktivert
- 5 Tom beholder for sondeernæring / luft i slangen
- 6 Alarmindikator
- 7 Ikon med blokkeringsindikatorer: Pilsegmentene lyser opp i sekvens når pumpen er i drift.
- 8 Primær informasjonslinje: viser alfanumeriske verdier for programmering og alarmer.
- 9 Primær informasjonsmerking: mL, timer eller mL/t.
- 10 Tekstinformasjonslinje: gir diverse informasjon om pumpestatus, programmering og alarmer.

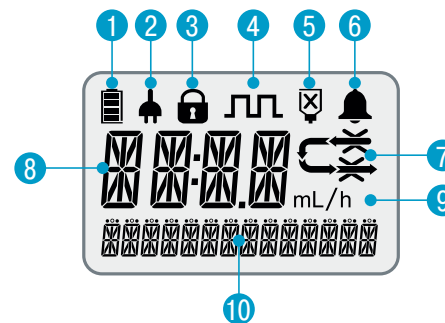

*Merk:* Bakgrunnsbelysningen på skjermen slår seg av 10 sekunder etter at den siste tasten er trykket ned, med mindre pumpen er koblet til nettstrøm og funksjonen for bakgrunnslys av er deaktivert.

#### Oversikt over fargeskjermen

Pumpeskjermen bruker ulike farger for å skille mellom pumpestatus og informasjon på skjermen.



Programmeringsinformasjon:  
svarte tegn



Normale driftsforhold:  
grønne ikoner med svarte tegn



Alarmer:  
røde tegn og ikoner



Informasjon:  
blå tegn



Innstillinger:  
grønne tegn

*Merk:* Når bakgrunnsbelysningen er nedtonet, vises all informasjon på skjermen med svarte tegn.

### Oversikt over standard skjerm bilde / driftsskjerm bilde

Når pumpen kjører normalt, vises følgende skjerm bilde:

1. De grønne pilene som vises regelmessig , indikerer at pumpen brukes til en programmert ernæringsbehandling.
2. 120 mL/t viser med hvilken hastighet pumpen kjører med i milliliter per time.
3. 100/500 mL viser at 100 mL er administrert av de 500 mL som er programmert inn som volum. Hvis /KONT vises, betyr dette at volumgrensen er angitt, og at pumpen vil fortsette til sondeernæringen er tom.
4. Batteriet er fulladet og koblet til nettstrøm.

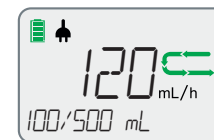

*Merk:* Compat Ella® pumper bare litt væske om gangen. Normal funksjon er å pumpe væske en liten stund, slutte å pumpe væske, og deretter starte å pumpe væske igjen. Det betyr at motoren ikke vil høres hele tiden. De grønne pilene som vises etter hverandre , vises hele tiden, og det betyr at pumpen fungerer som den skal.

## 3.5 Batteri

Første gangs bruk: Koble til pumpen og lad batteriet opp i minst 6 timer før pumpen brukes kun med batteri.  
Dette vil maksimere ladingen og batteriets levetid.

Batterikapasitet: 24 timer ved 125 mL/t.

Opplading: ca. 6 timer fra helt tomt batteri til helt oppladet batteri.

### Indikatorer for batterilading



Fulladet batteri



Delvis ladet batteri



Pumpen kjører på ekstern strøm



Batteriet lades



**Forholdsregel:** Batterikapasiteten er et estimert anslag. Hvis du er usikker på om det er nok batterikapasitet til å bli ferdig med din bruk, må du koble enheten til strøm inntil den er ladet opp.

## 4. Pumpemodus intervall)

Compat Ella® bærbar enteral ernæringspumpe har to driftsmoduser: Kontinuerlig og intervall



### Kontinuerlig modus

Kontinuerlig modus brukes til administrering av sondeernæring til bestemte hastigheter, med eller uten volumgrense.

### Intervallmodus

Intervallmodus brukes når en bestemt bolus skal gis flere ganger om dagen ved angitte intervaller, med eller uten en total volumgrense. Et intervall omfatter tiden fra starten av en bolus til starten av neste bolus.

### Veksle mellom kontinuerlig modus og intervallmodus

Knapp	Retning/resultat
 5"	<p>Trykk på og hold inne  i 5 sekunder for å veksle mellom driftsmoduser.</p> <p>Et eget ikon  viser at intervallmodus er aktivert.</p> <p>En melding vises og bekrefter aktivering eller deaktivering.</p>





*Merk: Kvalifisert helsepersonell må aktivere bruken av intervallmodus. (Se avanserte innstillinger)*

#### 4.1 Kontinuerlig modus: Menyoversikt

Trykk på  for å bla gjennom **STILL INN HASTIGHET** og **STILL INN VOLUM**.

Trykk på  igjen for å gå tilbake til **STILL INN HASTIGHET**



Knapp	Skjermtekst	Funksjon
	<b>STILL INN HASTIGHET</b>	Pumpens innføringshastighet i mL/t. <ul style="list-style-type: none"> <li>Hastigheten kan stilles inn fra 1–600 mL/t i trinnvise økninger på 1 mL/t</li> <li>Standardverdi 0 mL/t</li> </ul>
	<b>STILL INN VOLUM</b>	Sondeernæringsvolum i mL. <ul style="list-style-type: none"> <li>Volumet kan stilles inn fra 1–4000 mL i trinnvise økninger på 1 mL.</li> <li>Standardverdi: <b>KONT*</b></li> </ul>
	<b>STILL INN HASTIGHET</b>	Gå tilbake til skjermbildet <b>STILL INN HASTIGHET</b> .





##### Merk:

- Både **HASTIGHET** og **VOLUM** må stilles inn / gjennomgås hvis en av dem blir endret eller hvis pumpen nettopp er blitt slått på. Kun da kan pumpen startes.

\*Kontinuerlig: ingen ernæringsvolum er angitt. Pumpen kjører kontinuerlig til blandingen er tom.

#### 4.2 Intervallmodus: Menyoversikt

Trykk på  for å bla gjennom **STILL INN HASTIGHET** og **STILL INN BOLUS**, **STILL INN INTERVALL** og **STILL INN TOTAL VOLUM**. Trykk på  igjen for å gå tilbake til **STILL INN HASTIGHET**

Knapp	Skjermtekst	Funksjon
	<b>STILL INN HASTIGHET</b>	Pumpens innføringshastighet i mL/t. <ul style="list-style-type: none"> <li>Hastigheten kan stilles inn fra 1–600 mL/t i trinnvise økninger på 1 mL/t</li> <li>Standard: 0 mL/t</li> </ul>
	<b>STILL INN BOLUS</b>	Bolusvolumet for sondeernæringen som gis før hver intervallpause, i mL. <ul style="list-style-type: none"> <li>Bolusvolumene kan stilles inn fra 1–2000 mL i trinnvise økninger på 1 mL.</li> <li>Standard: 0 mL</li> </ul>
	<b>STILL INN INTERVALL</b>	Intervallet mellom starten av en bolus og starten av neste bolus. <ul style="list-style-type: none"> <li>Intervaller kan stilles inn fra 00:15 til 12:00 timer i trinnvise økninger på 15 minutter. Det minste intervallet kan være større enn 00:15 avhengig av hastighet og bolusverdier angitt i tidligere trinn.</li> <li>Standard: 00:15 t</li> </ul>
	<b>STILL INN TOTAL VOLUM</b>	Totalt volum i mL som skal gis under hele ernæringsbehandlingen. <ul style="list-style-type: none"> <li>Totalt volum kan stilles inn fra 1–4000 mL i trinnvise økninger på 1 mL.</li> <li>Standardverdi: <b>KONT*</b></li> </ul>
	<b>STILL INN HASTIGHET</b>	Gå tilbake til skjermbildet <b>STILL INN HASTIGHET</b> .

**Merk:** **HASTIGHET**, **BOLUS**, **INTERVALL** og **TOTAL VOLUM** skal stilles inn / gjennomgås hvis en av dem er endret eller hvis pumpen nettopp er slått på. Kun da kan ernæringsbehandlingen startes.

## 5. Slette innstillinger

Knapp	Retning/resultat
 3"	<p>Hold nede  i 3 sekunder for å slette alle innstillinger for ernæringsbehandlingen.</p> <ul style="list-style-type: none"><li>• Verdier for ernæringsbehandling går tilbake til standard: <i>HASTIGHET, VOLUM, BOLUS, INTERVALL, TOTAL VOLUM</i></li><li>• Verdier for volumhistorikk går tilbake til standard: <i>VOLUM GITT DENNE BEHANDLING, SAMLET VOLUM</i></li><li>• Pumpen viser bekreftelsesmeldingen <i>RESET INNSTILLINGER</i></li></ul>

*Merk: Dette påvirker ikke eventuelle andre pumpeinnstillinger (som alarmnivå, bakgrunnslys osv.), språk eller rullende 30-dagers volumhistorikk.*

## 6. Installering pumpen

### 6.1 Koble til strømadapter

Se oversikten over pumpe og tilbehør (side 4).

Strømadapteren leveres med flere landsspesifikke adaptere. Bytt landsspesifikk adapter ved å trykke på knappen på strømadapteren, og roter adapteren for å frigjøre den. Sett inn den nye landsspesifikke adapteren, og roter til du hører et klikk.







**Advarsel:** Ikke prøv å koble til den landsspesifikke strømadapteren til nettstrøm uten at den er koblet til strømadapteren.

### 6.2 Bruke med en stativklemme

Se oversikten over pumpe og tilbehør (side 4).

### 6.3 Slå på og av

Knapp	Retning/resultat
 2"	<b>Slå på</b> Trykk på og hold inne  i 2 sekunder for å slå på pumpen. Pumpen sender tre pipesignal. Pumpen viser først alle skjermsegmenter en kort stund. Kontroller at alle segmentene vises. Pumpen vil da utføre diagnostikk og viser <i>AUTOMATISK KONTROLL OK</i> hvis den er vellykket.
	<b>Slå av</b> Trykk på og hold inne  i 2 sekunder for å slå av pumpen. Pumpen sender tre pipesignal når pumpen slår seg av. <i>Merk: Alle parametere for ernæringsbehandling, volumhistorikk og brukerinnstillinger beholdes i pumpeminnen og kan brukes igjen neste gang pumpen slås på.</i>

 **Advarsel:** Hvis det ikke kommer pipesignaler, eller hvis du ikke ser alle skjermelementene når pumpen slås på, skal pumpen ikke brukes. Ta kontakt med salgrepresentanten eller en godkjent serviceleverandør.

#### Strømstatuslampe

Konstant grønn = Pumpen er koblet til strøm.



### 6.4 Sette inn administrasjonssettet

 **Advarsler:**

- Kun Compat Ella®-administrasjonssett skal benyttes.
- Kontroller Compat Ella®-administrasjonssett. Skal ikke brukes dersom det er skadet eller endret.
- Compat Ella®-administrasjonssettet skal byttes ut hver 24. time for å opprettholde en nøyaktig tilførsel og for å hindre tilvekst av mulige skadelige smitte-stoffer.

#### Sette inn kassett

Se bildeserien på side 2 for informasjon om hvordan settet plasseres i pumpen.

Fig. 1: Åpne døren ved å løfte opp tommelklaffen.

Fig. 2, 3: Før kassettløkken rundt rotoren. Pilen angir riktig retning

Fig. 4, 5: Bruk tommelen til å skyve kassetten til høyre for å klemme kassetten på plass i pumpen.

Fig. 6: Lukk døren ved å trykke på "PUSH"-symbolet.

*Merk: Compat Ella®-administrasjonssett har en patentert AAFF-mekanisme (Auto-Anti-Free-Flow) som alltid er aktiv ved behov. AAFF-mekanismen utløses kun når kassetten er satt inn i pumpen og døren er lukket.*

## 6.5 Fylle administrasjonssettet

Administrasjonssettet fylles med sondeernæring.





### Forholdsregler:

- Kontroller at administrasjonssettet ikke er koblet til pasienten før fylling av settet.
- Kontroller at administrasjonssettet er riktig installert, koblet til ernæringsbeholderen og klar for fylling.

### Automatisk fylling av sett

Automatisk fylling av sett må alltid brukes om mulig.

Knapp	Retning/resultat
	<p>Trykk på og hold inne  i 2 sekunder for automatisk fylling av settet.</p> <p>Under fylling av settet viser pumpen ikonet for kjøring sammen med meldingen <b>FYLLING AV SETT</b>.</p> <p>Du kan stanse automatisk fylling av settet når som helst ved å trykke på  igjen.</p>

### Merk:

- Pumpen er programmert til automatisk administrasjon av et forhåndsbestemt volum med sondeernæring for å fylle slangesettet.
- Når det forhåndsbestemte volumet med sondeernæring er gitt, stopper pumpen automatisk og viser **FERDIG Å FYLLE SETTET**.
- Når fylling av settet er fullført, må slangesettet kontrolleres for å sikre at slangesettet er helt fylt. Hvis det er nødvendig med ytterligere fylling av settet, kan automatisk fylling av settet gjentas.
- Alarm for luft i slangen er ikke aktivert under fylling av settet.

### Manuell fylling av settet

Hvis det ikke er behov for automatisk fylling av settet, kan manuell fylling utføres. Klem slangen forsiktig sammen slik som vist på figuren, og hold slangen i denne posisjonen til all luft er fjernet fra slangen. Klem eventuelt forsiktig på beholderen og vipp den litt samtidig for å øke væskestrømmen. Hvis væsken ikke beveger på seg, kan årsaken være at du klemmer for hardt.

### Merk:

- Det er viktig at du bare klemmer forsiktig over symbolet på slangen  for å unngå å skade AAF-mekanismen under. Bruk de flate og myke delene av fingrene. Ikke bruk neglene, da det kan lage hull i slangen.
- Tykflytende ernæring vil kanskje ikke fungere like effektivt ved manuell fylling av settet, og det bør derfor benyttes automatisk fylling av sett for pumpen.

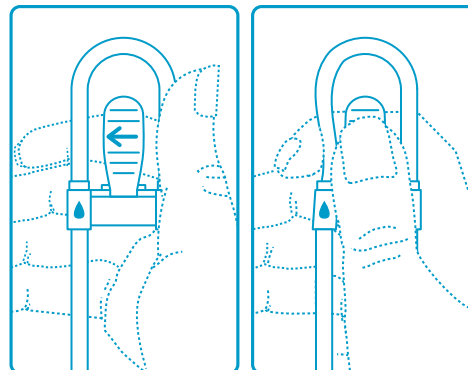



## 7. Hurtigstart

### 7.1 Ernæringsstilførsel i kontinuerlig modus

Trinn	Knapp	Funksjon
1	 2"	Slå på pumpen
2		Gjennomgå <i>VOLUM GITT DENNE BEHANDLING</i>
3		Slett <i>VOLUM GITT DENNE BEHANDLING</i>
4	 2"	Fyll administrasjonssettet
5		Bruk  og  for å <i>STILL INN HASTIGHET</i> 1–600 mL/t
6		Bruk  og  for å <i>STILL INN VOLUM</i> 1–4000 mL/KONT*
7		Start ernæringsbehandlingen











\* Kontinuerlig: ingen ernæringsvolum er angitt. Pumpen kjører kontinuerlig til blandingen er tom.



#### Forholdsregler:









- Når en ny behandling skal programmeres inn, må parameteret *VOLUM GITT DENNE BEHANDLING* slettes.
- Når en behandling er igangsatt, må alle innstillinger kontrolleres (inkludert hastighet, dose og volum gitt denne behandlingen).

### 7.2 Ernæringsstilførsel i intervallmodus

Trinn	Knapp	Funksjon
1	 2"	Slå på pumpen
2		Gjennomgå <i>VOLUM GITT DENNE BEHANDLING</i>
3		Slett <i>VOLUM GITT DENNE BEHANDLING</i>
4	 2"	Fyll administrasjonssettet
5		Bruk  og  for å <i>STILL INN HASTIGHET</i> 1–600 mL/t
6		Bruk  og  for å <i>STILL INN BOLUS</i> 1–2000 mL
7		Bruk  og  for å <i>STILL INN INTERVALL</i> 0:15 t – 12:00 t
8		Bruk  og  for å <i>STILL INN TOTAL VOLUM</i> som skal gis 1–4000 mL/KONT*
9		Start ernæringsbehandlingen

## 8. Ernæringstilførsel i kontinuerlig modus

Kontinuerlig modus brukes til levering av sondeernæring til bestemte hastigheter, med eller uten volumgrense.

Trinn	Knapp	Funksjon	Instruksjon
1	 2"	Slå på pumpen	De nyeste innstillingene for ernæringsbehandlingen lagres alltid i minnet. Når strømmen er slått av, vises den siste programmerte innføringshastighet og faktisk volum som er gitt på skjermen.
Sett inn administrasjonssettet i pumpen			
2		Kontrollere volumet som ble gitt i denne behandlingen	Trykk på  og kontroller <i>VOLUM GITT DENNE BEHANDLING</i> .
3		Nullstille volumet som ble gitt i denne behandlingen	Trykk eventuelt på  for å nullstille <i>VOLUM GITT DENNE BEHANDLING</i> . <i>Merk: Dette skal alltid gjøres ved start av en ny ernæringsbehandling.</i>
4	 2"	Fyll administrasjonssettet	<ul style="list-style-type: none"> <li>• Hold inne i 2 sekunder for å aktivere automatisk fylling av sett Pumpen fyller administrasjonssettet med et forhåndsbestemt volum.</li> <li>• Trykk på nytt for når som helst å stoppe fylling av settet.</li> </ul> <i>Merk: Fylling av settet skal ikke forekomme når pumpen er koblet til pasientens ernæringssonde.</i>
5		Stille inn hastigheten	Trykk på  for å åpne skjermbildet <i>STILL INN HASTIGHET</i> , og bruk  og  for å angi hastigheten for tilførsel av sondeernæring. <ul style="list-style-type: none"> <li>• Hastigheten kan stilles inn fra 1–600 mL/t i trinnvise økninger på 1 mL/t.</li> </ul> <i>Merk: Trykk på  for å nullstille verdien.</i>
6		Stille inn volumet	Trykk på  for å bla til skjermbildet <i>STILL INN VOLUM</i> , og bruk  og  for å angi mengde sondeernæring som skal administreres. <ul style="list-style-type: none"> <li>• Tilførsel av ernæring med dosegrense: Verdien kan stilles inn fra 1–4000 mL i trinnvise økninger på 1 mL.</li> <li>• Kontinuerlig ernæringstilførsel uten volumgrense: Når verdien angis til KONT (kontinuerlig), kjører pumpen kontinuerlig til sondeernæringsbeholderen er tom.</li> </ul> <i>Merk: Trykk på  for å nullstille verdien.</i>

Se til at innstillinger for ernæringsbehandling samsvarer med forskrevet ernæringsbehandling.

Koble administrasjonssettet til pasientens ernæringssonde.



7		Start ernæringsbehandlingen	Trykk på  for å sette i gang ernæringsbehandlingen. Pumpen kjører ernæringsbehandlingen automatisk og viser fremdriften.
---	---	-----------------------------	---



#### Forholdsregler:





- Når en ny behandling skal programmeres, må parameteret **VOLUM GITT DENNE BEHANDLING** slettes.
- Når en behandling er igangsatt, må alle behandlingsparametre kontrolleres (inkludert hastighet, dose og volum for behandlingen).























#### Merk:

- Når  eller  holdes inne, endres verdiene raskt:
  - Når hastigheten angis, vil verdien ta pause ved 1, 50, 125, 250, 600 mL/t.
  - Totalt volum vil også ta pause ved 1, 125, 250, 500, 750, 1000, 1250, 1500, 2000 og 4000 mL.
- Hvis du trykker på  igjen når maksverdien er nådd, kommer du til minsteverdien og motsatt, f.eks. hastighet fra 600 mL/t til 1 mL/t.
- Pumpen avgir en alarm når et programmert volum er gitt eller hvis sondeernæringsbeholderen blir tom. Alarmen **TOTAL VOLUM OPPNÅDD** kan være midlertidig deaktivert (se 12).
- Pasienter som er sensitive for ernæringstilførsel må overvåkes nøye til enhver tid.

## 9. Ernæringstilførsel i intervallmodus

Intervallmodus brukes til å levere flere bolusvolumer i regelmessige intervaller med definerte hastigheter, med eller uten volumgrense.

Trinn	Knapp	Funksjon	Instruksjon
1	 2"	Slå på pumpen	De nyeste innstillingene for ernæringsbehandlingen lagres alltid i minnet. Når strømmen er slått på, vises den siste programmerte strømningshastigheten og faktisk volum som er gitt, på skjermen.
Sette inn administrasjonssettet i pumpen			
2		Kontrollere volumet som ble gitt i denne behandlingen	Trykk på  , og kontroller <b>VOLUM GITT DENNE BEHANDLING</b> .
3		Nullstille volumet som ble gitt i denne behandlingen	Trykk eventuelt på  for å nullstille <b>VOLUM GITT DENNE BEHANDLING</b> . <i>Merk: Dette skal alltid gjøres ved start av en ny ernæringsbehandling.</i>

4	 2"	Fyll administrasjonssettet	<ul style="list-style-type: none"> <li>• Hold inne i 2 sekunder for å aktivere automatisk fylling av settet Pumpen fyller administrasjonssettet med et forhåndsbestemt volum.</li> <li>• Trykk på nytt for når som helst å stoppe fylling av settet.</li> </ul> <p><i>Merk: Fylling av sett skal ikke forekomme når pumpen er koblet til pasientens ernæringssonde.</i></p>
5		Stille inn hastigheten	<ul style="list-style-type: none"> <li>• Trykk på  for å åpne skjermbildet <b>STILL INN HASTIGHET</b>, og bruk  og  for å angi hastigheten for tilførsel av sondeernæring.</li> <li>• Hastigheten kan stilles inn fra 1–600 mL/t i trinnvise økninger på 1 mL/t</li> </ul> <p><i>Merk: Trykk på  for å nullstille verdien.</i></p>
6		Stille inn bolusvolum	<ul style="list-style-type: none"> <li>• Trykk på  for å bla i skjermbildet <b>STILL INN BOLUS</b>, og bruk  og  for å angi bolusvolumet eller mengden sondeernæring som skal administreres flere ganger.</li> <li>• Bolusen kan stilles inn fra 1–2000 mL i trinnvise økninger på 1 mL.</li> </ul> <p><i>Merk: Trykk på  for å nullstille verdien.</i></p>
7		Stille inn intervall	<ul style="list-style-type: none"> <li>• Trykk på  for å bla i skjermbildet <b>STILL INN INTERVALL</b>, og bruk  og  for å angi tidspunkt fra starten av en bolus til starten av neste bolus.</li> <li>• Intervaller kan stilles inn fra 00:15 til 12:00 timer i trinnvise økninger på 15 minutter.</li> <li>• Det minste intervallet kan være større enn 00:15 avhengig av hastighet og bolusverdier angitt i tidligere trinn.</li> </ul> <p><i>Merk: Trykk på  for å nullstille verdien.</i></p>
8		Stille inn totalt volum	<ul style="list-style-type: none"> <li>• Trykk på  for å bla i skjermbildet <b>STILL INN TOTAL VOLUM</b>, og bruk  og  for å angi total mengde sondeernæring som skal administreres.</li> <li>• <b>Ernæringstilførsel med dosebegrensning:</b> Verdien kan stilles inn fra 1 bolusdose programmert i trinn 6 til 4000 mL i trinnvise økninger på 1 mL. Pumpen kjører flere boluser til grensen for totalt volum er nådd.</li> <li>• <b>Ernæringstilførsel uten dosebegrensning:</b> Når verdien angis til KONT (kontinuerlig), kjører pumpen flere boluser til sondeernæringsbeholderen er tom.</li> </ul> <p><i>Merk: Trykk på  for å nullstille verdien.</i></p>
Se til at innstillinger for ernæringsbehandling samsvarer med forskrevet ernæringsbehandling.			
Koble administrasjonssettet til pasientens ernæringssonde.			
9		Starte ernæringsbehandlingen	<ul style="list-style-type: none"> <li>• Trykk på  for å sette i gang ernæringsbehandlingen. Pumpen kjører ernæringsbehandlingen automatisk og viser fremdriften.</li> </ul>



#### Forholdsregler:

- Når en ny behandling skal programmeres inn, må parameteret **VOLUM GITT DENNE BEHANDLING** slettes.
- Når en behandling er igangsatt, må alle behandlingsparametre kontrolleres (inkludert hastighet, dose og volum for behandlingen).

#### Merk:

- Når **+** eller **-** holdes inne, endres verdiene raskt:
  - Når hastigheten angis, vil verdien ta pause ved 1, 50, 125, 250, 600 mL/t.
  - Når bolusen angis, vil verdien ta pause ved 1, 125, 250, 500, 750, 1000, 1250 og 1500 mL.
  - Totalt volum vil også ta pause ved 1, 125, 250, 500, 750, 1000, 1250, 1500, 2000 og 4000 mL.
- Hvis du trykker på **+** igjen når maksverdien er nådd, kommer du til minsteverdien og motsatt, f.eks. hastighet fra 600 mL/t til 1 mL/t.
- Pumpen avgir en alarm når et programmert volum er levert eller hvis sondeernæringsbeholderen blir tom. Alarmen **TOTAL VOLUM OPPNÅDD** kan være midlertidig deaktivert (se 12.).
- Når hver bolus er fullført, viser pumpen skjermbildene **PAUSE INTERVALL** og **TID TIL NESTE BOLUS** som viser når neste bolus vil starte. Denne syklusen fortsetter til pumpen slås av, en bestemt mengde sondeernæring er administrert eller sondeernæringsbeholderen er tom.

## 10. Ernæringsbehandling på pause

Knapp	Resultat
	<p>Du kan ta en pause i ernæringsbehandlingen når som helst ved å trykke på . Ikonet for kjøring forsvinner, og pumpen viser meldingen <b>PUMPE PAUSE</b>. Trykk på  for å gå tilbake til ernæringsbehandlingen. Bruk pausemodus for å:</p> <ul style="list-style-type: none"> <li>• Bytte ernæringsprogram</li> <li>• Bytte beholder for sondeernæring</li> <li>• Administrere legemidler uten å slå av pumpen</li> <li>• Slå av en alarm og utbedre problemer</li> </ul>









*Merk:* Etter 2 minutter angis et lydsignal, og meldingen **PUMPE VENTEMODUS** vises på displayet. Trykk på  for å sette alarmen på pause og for å forlenge pausemodus med 2 minutter ekstra.

## 11. Informasjon om tilførsel

### 11.1 Vise/nullstille tilførselsinformasjon i kontinuerlig modus







Trykk på  når som helst for å kontrollere tilførselsinformasjon.

Nullstille: Kontroller at pumpen er i pausemodus. Trykk på  og deretter  for å nullstille verdien til 0.

Knapp	Skjermtekst	Funksjon
  	VOLUM GITT DENNE BEHANDLING	Viser volumet i mL som er gitt i gjeldende ernæringsbehandling. <i>Merk: Må nullstilles manuelt ved starten av hver nye ernæringsbehandling. Hvis informasjonen ikke nullstilles før en ny ernæringsbehandling, vil alarmen for avsluttet behandling gå av for tidlig, dersom et VOLUM er stilt inn.</i> Nullstille: Kontroller at pumpen er i pausemodus. Trykk på  og deretter  for å nullstille verdien til 0.
 	SAMLET VOLUM	Det samlede volumet angitt av pumpen siden sist verdien ble nullstilt. Kan brukes til å spore volumhistorikk i en bestemt periode, som f.eks. et bytte eller flere ernæringsbehandlinger. Nullstille: Kontroller at pumpen er i pausemodus. Trykk på  to ganger, og trykk deretter på  for å nullstille verdien til 0.
		Gå tilbake til hovedskjermbildet.



*Merk: Hvis voluminformasjonen overskrider 9999 mL, vil pumpen fortsette å vise 9999 mL. Nullstill verdien for å starte tellingen på nytt fra 0. Hvis ingen knapper trykkes ned innen 10 sekunder, lukkes informasjonsskjermbildet.*

### 11.2 Rullende 30-dagers volumhistorikk













Knapp	Funksjon
   2"	Hold  inne i 2 sekunder for å åpne rullende 30-dagers volumhistorikk. Bruk  /  for å bla bakover og fremover etter dato. Verdien som vises, er totalt volum i en 24 timer lang periode, fra midnatt til midnatt, de siste 30 dagene.

*Merk: Den rullende 30-dagers volumhistorikken kan ikke nullstilles.*

### 11.3 Vise/nullstille tilførselsinformasjon i intervallmodus

Trykk på  når som helst for å kontrollere tilførselsinformasjon og detaljer om programmert ernæringsbehandling. Trykk på  for å bla gjennom hvert menyelement nedenfor.

Når du er kommet til den siste menyen, avslutter du informasjonsmodus ved å trykke på . Nullstille **VOLUM GITT DENNE BEHANDLING** eller **SAMLET VOLUM**: Kontroller at pumpen er i pausemodus. Trykk på  og deretter  for å nullstille verdien til 0.

Knapp	Skjermtekst	Funksjon
  	<b>VOLUM GITT DENNE BEHANDLING</b>	Viser volumet i mL som er gitt i gjeldende ernæringsbehandling. <i>Merk:</i> Må nullstilles manuelt ved starten av hver nye ernæringsbehandling. Hvis informasjonen ikke nullstilles før en ny ernæringsbehandling, vil alarmen for avsluttet behandling gå av for tidlig, dersom et VOLUM er stilt inn. Nullstille: Kontroller at pumpen er i pausemodus. Trykk på  og deretter  for å nullstille verdien til 0.
	<b>SAMLET VOLUM</b>	Det samlede volumet angitt av pumpen siden sist verdien ble nullstilt. Kan brukes til å spore volumhistorikk i en bestemt periode, som f.eks. et bytte eller flere ernæringsbehandlinger. Nullstille: Kontroller at pumpen er i pausemodus. Trykk på  to ganger, og trykk deretter på  for å nullstille verdien til 0.
	<b>GJENSTÅENDE TID TOTAL VOLUM</b>	Resterende tid (i timer og minutter) til slutten av ernæringsbehandlingen. <i>Merk:</i> Ikke tilgjengelig hvis <b>KONT</b> er stilt inn for <b>TOTAL VOLUM</b> .
	<b>GJENSTÅENDE TID BOLUS ELLER TID TIL NESTE BOLUS</b>	<ol style="list-style-type: none"> <li>Når bolusen gis, er dette tiden som gjenstår i timer og minutter før pumpen avslutter tilførselen av bolusvolum og går til intervallpause.</li> <li>Når pumpen settes på pause mellom bolusene, er dette tiden som gjenstår i timer og minutter til pumpen starter med neste bolus.</li> </ol>
	<b>STILL INN BOLUS</b>	Bolusvolum i mL som er programmert.
	<b>STILL INN INTERVALL</b>	Intervallet som er programmert i timer og minutter. Et intervall omfatter tiden fra starten av en bolus til starten av neste bolus.
		Gå tilbake til hovedskjermbildet.







*Merk:* Hvis ingen knapper trykkes ned innen 10 sekunder, lukkes informasjonsskjermbildet.

## 12. Brukerinnstillinger

### 12.1 Alarmnivå, bakgrunnslys, bakgrunnslys av, alarm for fullført ernæringsbehandling

Trykk på  når som helst for å kontrollere og/eller justere pumpeinnstillinger. Trykk på  igjen for å bla mellom *LYDSTYRKE*, *BAKGRUNNSLYS*, *BAKGRUNNSLYS AV?* og *ALARM VED FULLFØRT TOTALVOLUM?*. Når den siste innstillingen er klar, vil et trykk på  avslutte innstillingsmodusen.









Bruk  og  for å justere innstillingene. En innstilling lagres i minnet til den endres. Trykk på  for å stille inn verdien på skjermen til standard.

Knapp	Skjermtekst	Funksjon
 	<i>LYDSTYRKE</i>	Stiller inn lydnivået på alarmer fra 1-3 (3 = høyest). Standard = 3.
	<i>BAKGRUNNSLYS</i>	Stiller inn lysstyrken på skjermens bakgrunnsbelysning fra 1-3 (3 = høyest). Standard = 2.
	<i>BAKGRUNNSLYS AV?</i>	Stiller inn om skjermens bakgrunnsbelysning skal dempes automatisk når pumpen er koblet til nettstrøm. <i>JA:</i> Skjermen blir mørkere etter 10 sekunder. <i>NEI:</i> Skjermen står på permanent (ikke tilgjengelig under batteribruk) (standard). <i>Merk:</i> Når bakgrunnsbelysningen er nedtonet, vises all informasjonen på skjermen med svart skrift.
	<i>ALARM VED FULLFØRT TOTALVOLUM?</i>	Stiller inn om pumpen skal advare brukeren om ernæringsbehandlingen er fullført eller ikke. <i>JA:</i> Pumpen varsler brukeren (standard). <i>NEI:</i> Pumpen avgir ingen alarm når ernæringsbehandlingen er fullført.
		Går tilbake til hovedskjermbildet.

*Merk:* Hvis ingen knapp blir trykket inn innen 10 sekunder, vil innstillingskjermbildet bli lukket.



## 12.2 Endre språk

Trinn	Knapp	Retning
1	 2"	Trykk på og hold inne  i 2 sekunder for å aktivere språkvalg.
2		Bruk   til å bla til ønsket språk.
3	 2"	Trykk på og hold inne  igjen i 2 sekunder for å velge språk.
4	 2"	Slå av pumpen umiddelbart for å lagre valgte språk. Start pumpen på nytt. <i>Merk:</i> Hvis pumpen ikke slås av umiddelbart, vil språkendringen ikke bli lagret.

## 13. Låse og låse opp tastaturet

Bruk tastaturlåsen for å unngå utilsiktede knappetrykk, noe som gjerne oppstår ved bruk av ryggsekk.

### Låse tastaturknapper

Trykk på  og  samtidig når som helst for å låse tastaturet. Pumpen viser meldingen *TASTATUR LÅST*, og et ikon med hengelås vises i skjermbildet.

### Låse opp tastaturknapper

Når tastaturet er låst, må du trykke på og slippe opp  og  samtidig for å låse opp tastaturknappene. Pumpen viser meldingen *TASTATUR ULÅST*, og ikonet med hengelås forsvinner.

#### Merk:

- Når tastaturknappene er låst og en knapp trykkes inn, vises meldingen *TASTATUR LÅST*.
-  er alltid aktivert, selv når tastaturet er låst.
- Ved alarmstatus vil tastaturet bli låst opp.
- Tastaturet låses opp når du slår av og på strømmen.

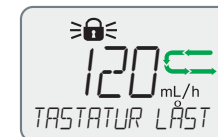









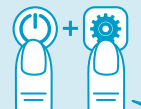















## 14. Avanserte innstillinger

 **Forholdsregel:** Følgende innstillinger skal kun justeres av kvalifisert helsepersonell.

Trykk på og hold inne  når pumpen er slått av. Når meldingen "HOLD INNE FOR Å SLÅ PÅ" vises i skjermbildet, må du trykke på og holde inne  for å få tilgang til og for å justere avanserte innstillinger.

Trykk på  for å bla gjennom avanserte innstillinger. Når den siste innstillingen vises, vil et trykk på  føre til at det første alternativet vises igjen. Bruk  og  for å justere en angitt innstilling. En innstilling lagres i minnet til den endres. Et trykk på  nullstiller verdien på skjermen.

Trinn	Knapp	Skjermtekst	Funksjon
Se til at skjermbildet "HOLD INNE FOR Å SLÅ PÅ" vises før du trykker på og holder inne "INNSTILLINGER".			
1		LÅS INNSTILLING NEI JA	Stiller inn den tidligere programmerte ernæringsbehandlingen som standard, og forhindrer brukere i normalmodus å foreta endringer i denne ernæringsbehandlingen. Bruk   for å stille inn: <b>NEI:</b> Låser opp parametre for ernæringsbehandling. (standard) <b>JA:</b> Låser parametre for ernæringsbehandling. <i>Merk: I intervallmodus er ikke funksjonen Lås innstilling tillatt.</i>
2		INTERVALL? JA NEI	Aktiverer/deaktiverer bruken av intervallmodus. Bruk   for å stille inn: <b>JA:</b> Intervallmodus er tilgjengelig for brukeren. <b>NEI:</b> Intervallmodus er IKKE tilgjengelig for brukeren (standard).
		KOMMUNIKASJON AV PASIENTALARM PDMS	Aktiver kommunikasjon for enten pasientalarm eller PDMS-funksjonen (Patient Data Monitoring System: Bruk   for å stille inn: <b>AV:</b> Ingen kommunikasjon <b>PASIENTALARM:</b> Pasientalarmen er deaktivert (PDMS er deaktivert selv om PDMS-kabelen er tilkoblet). <b>PDMS:</b> PDMS-funksjonen er aktivert (pasientalarmen er deaktivert selv om pasientalarmLedningen er tilkoblet). Ledninger til pasientalarm og PDMS er tilgjengelig som tilbehør (se "18. Tilbehør"). Ta kontakt med salgsrepresentanten for mer informasjon.
		STILL INN ÅR	Bruk   for å stille inn år
		STILL INN MÅNED	Bruk   for å stille inn måned





2		STILL INN DAG	Bruk   for å stille inn dag
		STILL INN TIME	Bruk   for å stille inn timer
		STILL INN MINUTT	Bruk   for å stille inn minutter
		REV	Viser pumpens programvareversjon.
		PDMS	Vis PDMS-programvareversjonen.
		SN	Viser pumpens serienummer.
		LÅS INNSTILLING	Går tilbake til skjermbildet LÅS INNSTILLING
3			Slå av for å lagre innstillinger.

## 15. Alarmer og feilsøking

### 15.1 Alarmhåndtering







**Advarsel:** Sørg alltid for at pasienten overvåkes regelmessig og til riktig tid, spesielt hvis et avbrudd i tilførselen av sondeernæring utgjør en fare for pasienten. Når alarmen går:

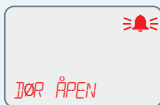

Trinn	Knapp	Retning
1		Trykk på  -tasten for å bekrefte en alarm.
2		Hvert enkelt alarmproblem må løses i henholdt til de angitte instruksjonene nedenfor.
3		Trykk på  -tasten for å fortsette med ernæringstilførselen.

## 15.2 Alarmoversikt og feilsøking

Hvis vesentlig ytelse svikter (pumpen leverer ikke som tiltenkt) kan følgende alarmmeldinger observeres:

Alarmmelding	Alarmårsak	Løsning
	<p>Det programmerte totalvolumet er levert.</p> <p>Det programmerte målvolumet er mindre enn eller det samme som <b>VOLUM GITT DENNE BEHANDLING</b>.</p>	<p>Avslutt administrering, eller programmer en ny ernæringsbehandling.</p> <p>Nullstill <b>VOLUM GITT DENNE BEHANDLING</b> for å starte en ny ernæringsbehandling. Det nye programmerte målvolumet må være høyere enn <b>VOLUM GITT DENNE BEHANDLING</b>.</p> <p><b>Merk:</b> Hvis informasjonen ikke nullstilles før en ny ernæringsbehandling, vil alarmen for avsluttet behandling gå av for tidlig.</p>
	<p>Pumpedøren er åpen eller dørmekanismen er ødelagt.</p>	<p>Lukk pumpedøren.</p> <p>Hvis den er ødelagt, må du ta kontakt med salgsrepresentanten eller en godkjent serviceleverandør.</p>
	<p>Administrasjonssettet er satt inn feil eller er ikke satt inn.</p>	<p>Åpne døren, ta ut og sett inn kassetten og slangesettet på nytt. Se side 2 og pkt. 6.4 i brukerhåndboken.</p>
	<p>Flasken med sondeernæring og administrasjonssettet er tomt. Administrasjonssettet er ikke tilstrekkelig fylt.</p>	<p>Hvis ernæringsbehandlingen er fullført, må administreringen avsluttes, pumpen slås av og ernæringssonden skylles.</p> <p>Hvis ernæringsbehandlingen ikke er fullført:</p> <p>Bytt eller fyll flasken med sondeernæring, klargjør administrasjonssettet og start ernæringstilførselen på nytt, eller:</p> <p>Se etter og ta hånd om eventuelle blokkeringer mellom beholderen og pumpen, og start ernæringstilførselen på nytt, eller:</p> <p>Pass på at administrasjonssettet er helt fylt, og klargjør om nødvendig før du starter med tilførsel av ernæring på nytt.</p> <p> <b>Forholdsregel:</b> Kontroller at administrasjonssettet ikke er tilkoblet pasienten under fylling av settet.</p>

	<p>Administrasjonssettet er blokkert eller ligger i klem mellom beholderen og pumpen.</p>	<p>Kontroller eventuelle bøyinger eller blokkeringer i administrasjonssettets slange mellom beholderen med sondeernæring og pumpen. Flytt eventuelt administrasjonssettet, pumpen eller beholderen med sondeernæring for å sikre at sondeernæringen kan bevege seg som den skal. Åpne døren, kontroller at administrasjonssettet sitter riktig på plass, og lukk døren igjen. Start ernæringstilførselen på nytt.</p>
	<p>Administrasjonssettet eller ernæringssonden er blokkert eller ligger i klem.</p>	<p>Kontroller eventuelle bøyinger eller blokkeringer i administrasjonssettets slange mellom pumpen og ernæringssonden. Flytt eventuelt administrasjonssettet eller pumpen for å sikre at sondeernæringen renner slik den skal. Kontroller at ernæringssonden ikke er blokkert eller bøyd. Skyll ernæringssonden om nødvendig. Åpne døren, kontroller at administrasjonssettet sitter riktig på plass, og lukk døren igjen. Start ernæringstilførselen på nytt.</p>
	<p>Batterier er i ferd med å lade seg ut og har lite kapasitet.</p>	
	<p>Batteriet er nesten helt utladet, og pumpen bør kobles til strøm umiddelbart, ellers kommer Compat Ella® til å slå seg av om kort tid.</p>	<p>Koble til pumpens nettstrøm via pumpens strømadapter (se side 4). Lad batteriet. Bekreft meldingen <b>KLAR TIL BRUK</b> ved å trykke på .</p>
	<p>Batteriet er helt utladet og må lades en kort stund før pumpen kan brukes. Meldingen <b>KLAR TIL BRUK</b> vil vises på skjermen når pumpen kan startes på nytt.</p>	
	<p>Pumpen er i pausemodus, og 2 minutter er gått uten pumpeaktivitet.</p>	<p>Start administrasjonen igjen, eller slå av pumpen. Forleng den inaktive pausen med ytterligere 2 minutter ved å trykke på .</p>

 FJERN MAGNET	Det forekommer magnetiske forstyrrelser fra en ekstern kilde.	Fjern kilden som forårsaker magnetiske forstyrrelser, eller flytt pumpen til et annet sted.
 ERXX START PUMPEN PÅ NYTT	Feil på internt utstyr (systemfeil). "XX" = 01-99	Slå av pumpen og start den på nytt for å fjerne feilen. Ikke bruk pumpen hvis feilen oppstår på nytt. Ta kontakt med salgsrepresentanten eller en godkjent serviceleverandør.

## 16. Rengjøring og desinfisering

### Rengjøring

Pumpen må rengjøres regelmessig på følgende måte:

1. Koble pumpen fra nettstrøm, og slå av strømmen før rengjøring for å unngå fare for elektrisk støt.
2. Bruk en fuktig svamp eller klut, og rengjør pumpen med varmt såpevann.
3. Pumpen er vanntett og kan plasseres under varmt rennende vann for rengjøring.
4. Tørk forsiktig med en myk klut før pumpen brukes på nytt.

*Merk: Ikke bruk skarpe gjenstander eller sterke rengjøringsmidler i trykksensorområdet (se punkt G og H i oversikten over pumpe og tilbehør)*

### Desinfisering

Følg lokale regler og retningslinjer for å bestemme riktig desinfiseringsprosedyre hos den lokale institusjonen. Vær oppmerksom på at enkelte sterke desinfiseringsmidler kan skade eller misfarge pumpehuset, noe som kan gjøre garantien ugyldig. Vi kan dele ut en liste over godkjente desinfiseringsmidler etter behov.



### Advarsler

- Pumpen må ikke legges ned i vann.
- Pumpen må ikke vaskes i oppvaskmaskin.
- Pumpen må aldri rengjøres når den er slått på eller koblet til strøm. Dette for å unngå elektrisk støt.
- Må ikke autoklaveres.
- Bruk av sterke rengjøringsmidler/desinfeksjonsmidler og isopropanol kan skade pumpehuset.

## 17. Vedlikehold



**Advarsel:** Pumpen skal ikke brukes dersom den er skadet eller endret. Ta kontakt med salgsrepresentanten eller en godkjent serviceleverandør.

Compat Ella® bærbar enteral ernæringspumpe har ingen deler brukeren selv kan utføre service på. Ingen kalibrering er nødvendig. Forventet levetid er 10 år. Nødvendig vedlikeholdsintervall for Compat Ella®-pumpen er hvert femte år eller tidligere hvis batteriet ikke lenger kan lades. Ta kontakt med salgsrepresentanten eller en godkjent serviceleverandør ved maskinvare- eller programvarefeil, slik at pumpen kan repareres eller byttes ut.

## 18. Tilbehør

### PDMS (system for pasientdatahåndtering) (ref: 12277770)

Det finnes en egen kabel tilgjengelig som tilbehør for å aktivere kobling av pumpen til et godkjent PDMS-system. Når pumpen er koblet til et godkjent PDMS-system og PDMS er aktivert, vil pumpen gjøre det mulig med sporing av viktig informasjon som f.eks. hastighet og volum som gis via PDMS. Se avanserte innstillinger for aktivering av PDMS. Ta kontakt med salgsrepresentanten for mer informasjon. PDMS kabellengde: 2 m.

### Pasientalarm (ref: 12279521)

Det finnes en egen kabel tilgjengelig som tilbehør for å aktivere kobling av pumpen til et pasientalarmsystem. Når pumpen er koblet til en godkjent pasientalarm, og dette systemet er aktivert, vil pumpen sende et alarmsignal til systemet for pasientalarm. Se avanserte innstillinger for aktivering av pasientalarm. Ta kontakt med salgsrepresentanten for mer informasjon. Sykepleier-knapp kabellengde: 3 m.

### Ryggsekker (ref: 12277736)

Ryggsekker finnes som tilbehør. Ta kontakt med salgsrepresentanten for mer informasjon.

- Koble til beholderen for sondeernæring, administrasjonssettet og pumpen, og klargjør systemet helt før det legges på plass i ryggsekken.
- Se til at pumpen sitter godt på plass i ryggsekken. Unngå for mange personlige ting i ryggsekken, fordi det gjerne fører til at slangen bøyer seg og påvirker pumpedriften.
- Kontroller at beholderen for sondeernæring er festet trygt øverst, med pumpetilkoblingen nederst.
- Kontroller at administrasjonssettet og slangen ikke er bøyd, noe som kan forårsake blokkeringer.
- Vær ekstra forsiktig for å unngå at luft kommer inn i systemet.
- Ryggsekken må bæres i oppreist stilling hele tiden, slik at beholderen med sondeernæring ligger høyere enn pumpen.
- Når en åpen beholder eller veske brukes, må ekstra luft i systemet fjernes, da dette vil bidra til å redusere risikoen for alarm om luft i slangen.

### Bordstativ/ryggsekkinnatts (ref: 12277737)

Det finnes et bordstativ som ekstrautstyr. Det kan også brukes sammen med en ryggsekk. Ta kontakt med salgsrepresentanten for mer informasjon.

*Merk: ikke alt tilbehør er tilgjengelig lokalt.*

## 19. Begrenset garanti

All service må utføres av autorisert personell. Uautoriserte reparasjoner vil gjøre garantien ugyldig.

Pumpen, stativklemmen og strømadapteren leveres med garanti fra produsenten for en periode på 24 måneder fra leveringsdato.

- Garantien dekker reparasjoner og bytte av deler som er defekte i materialer eller arbeid.
- Garantien dekker ikke enheter som er endret eller reparert av uautoriserte personer samt feil som skyldes feil håndtering og slitasje.
- Produsenten kan også holdes ansvarlig for sikkerhet, pålitelighet og ytelse av ernæringspumpen hvis:
  - a. montering, forlenging, omjusteringer, endringer eller reparasjoner er utført av personer autorisert av produsenten,
  - b. den elektriske installasjonen på stedet der pumpen brukes, samsvarer med kravene i IEC-forskriftene, og at pumpen brukes som angitt i bruksanvisningen,
  - c. pumpen betjenes med administrasjonssett angitt av produsenten.

## 20. Symboler

	Katalognummer		Les bruksanvisningen		Fuktighetsbegrensninger (oppbevaring)
	Serienummer		Anvendt del type BF		Grense for atmosfærisk trykk (oppbevaring)
	Globe-kode		Klasse II-utstyr		Temperaturgrense (oppbevaring)
	Likestrøm		Skal ikke utsettes for regn		Batteri
	Inngangsspenning		Skal ikke utsettes for sollys		Innholdet må behandles forsiktig
	Produsent		Kapslingsklasse		Denne side opp
	Pakningsinnhold		EE-avfall		Advarsler og forholdsregler
	Resirkulerbart materiale		Skal ikke utsettes for åpen ild: Åpen ild og andre antenningskil- der. Røyking forbudt		CE-merke og teknisk kontrollorgan
	Grønt punkt		Ikke til intravenøs bruk		



## 21. Spesifikasjoner

### Mekaniske spesifikasjoner

- Mål: L: 140 mm x B: 140 mm x H: 62 mm.
- Vekt: 499 g

### Driftsspesifikasjoner

- Strømningshastighet: 1 mL/t til 600 mL/t
- Volum: 1 mL til 4000 mL
- Trinn: 1 mL
- Tilførsel av ernæring til det er tomt (kontinuerlig) CONT
- Hastighet for fylling av sett:  $\geq 600$  mL/t
- Nøyaktighet:  $\pm 5$  % iht. til følgende parametere:
  - Hastighet: 100 mL/t
  - Volum: 100
  - Væske: Vann
  - Administrasjonssett: Nytt, tidligere ubrukt sett
  - Opptil 1500 mL administrert volum\*
  - \*Administrasjon av mer enn 1500 mL med et sett kan påvirke nøyaktigheten.
  - Væskens høyde over rotor: 30 cm
- Væskeshøydens effekt på nøyaktighet:  $\leq 2,5$  % per 30 cm væskeshøyde.
  - Væskeshøydeskala: -30 cm til 60 cm
- Mottrykkseffekt:  $\leq 0,7$  % per kPa
- Trykk for blokkeringsdeteksjon:
  - Oppstrøms: -34 kPa i 5 sekunder
  - Nedstrøms: 83 kPa i 30 sekunder
  - 103 kPa i 5 sekunder

*Merk: Lave strømningshastigheter kan forlenge tiden til blokkeringsalarm betraktelig*

- Det kreves 1,5 mL luft for å oppdage luft i slangen
- Driftstemperatur: +5 °C til +40 °C
- Luftfuktighet ved drift: 15 % til 93 %, ikke-kondenserende
- Atmosfærisk trykk ved drift: 70 til 106 kPa

### Oppbevaring

- Oppbevaringstemperatur: -20 °C til +60 °C
- Luftfuktighet ved oppbevaring: 10 % til 95 %, ikke-kondenserende
- Atmosfærisk trykk: 50 til 106 kPa

### Strøm

- Laderenhet:
  - Kabellengde: 3 m
  - Inngang: 100–240 V; 50–60 Hz
  - Utgang: 5 V DC 2 A, 10,0 W
- Pumpe:
  - Inngang: 5 V DC 2 A, 10,0 W
- Sikringstype: Rask smeltesikring
- Batteritype: Litiumion
- Batteriladetid:  $\leq 6$  timer
- Batterilevetid: 24 timer ved 125 mL/t
- Forverring av batterikapasitet pga:
  - Oppbevaring: Batteriet får en optimal levetid hvis det ikke blir eksponert for forhøede oppbevaringstemperaturer i lengre perioder. Oppbevares under 50 °C om mulig. Oppbevaringstemperaturer på 60 °C må ikke overskrides. Batteriet må oppbevares ved lave temperaturer og lave ladestatuser ved utvidet oppbevaring.
  - Elde: Vær oppmerksom på at tallene nedenfor knyttet til batterikapasitet er anslåtte verdier og at den faktiske batterikapasiteten kan variere signifikant avhengig av faktorer som faktisk bruk, ladesykluser og temperatur.

Pumpealder	Ca. kjøretid ved 125 mL/t
1	24 timer
2	24 timer
3	20 timer
4	16 timer
5	12 timer
Over 5 år	Pumpeservice*

\*Serviceintervall for Compat Ella®-pumpen er hvert femte år. Batteriet byttes ut.

Ved feilfunksjon kontaktes salgsrepresentanten eller en godkjent serviceleverandør for å avtale reparasjon eller utbytting av pumpen.

- Beskyttelse mot elektrisk støt: Klasse II
- Kapslingsklasse: IP25

## 22. Resirkulering og kassering



### Kassering av pumpen:

Følg lokale lover, forskrifter, standarder og retningslinjer for kassering.

### Kassering av batteriet:

Batteriet skal fjernes som en egen del ved kassering av pumpen og behandles i tråd med lokale krav.

### Kassering av emballasjen:

All emballasje er valgt med hensyn til miljøet og kan resirkuleres. Send gammel emballasje til relevante innsamlings- og gjenbruksstasjoner. På den måten kan du bidra til resirkulering av råmaterialer og til redusert mengde avfall.

## Spis treści

<b>1. Wprowadzenie</b> .....	<b>126</b>	<b>8. Żywienie w trybie ciągłym</b> .....	<b>138</b>
1.1 Przeznaczenie.....	126	<b>9. Żywienie w trybie podaży przerywanej</b> .....	<b>139</b>
1.2 Wsparcie techniczne .....	126	<b>10. Wstrzymywanie terapii żywieniowej</b> .....	<b>141</b>
<b>2. Informacje dotyczące bezpieczeństwa</b> .....	<b>126</b>	<b>11. Informacje o podawanym żywnieniu</b> .....	<b>142</b>
2.1 Ostrzeżenia i przestrogi .....	126	11.1 Wyświetlanie/kasowanie informacji o podawanym żywnieniu w trybie ciągłym .....	142
2.2 Przeciwwskazania .....	128	11.2 Dane historyczne dotyczące objętości z 30 ostatnich dni.....	142
2.3 Ogólne powiktania związane z podawaniem dojelitowego żywienia .....	128	11.3 Wyświetlanie/kasowanie informacji o podawanym żywnieniu w trybie podaży przerywanej.....	143
2.4 Szczególne środki ostrożności związane z kompatybilnymi zestawami i żywnieniem .....	128	<b>12. Ustawienia użytkownika</b> .....	<b>144</b>
<b>3. Przegląd systemu</b> .....	<b>129</b>	12.1 Poziom głośność alarmu, podświetlenie, automatyczne przyciemnianie, alarm na zakończenie terapii żywieniowej .....	144
3.1 Pompa (zob. strony 3–4).....	129	12.2 Zmiana języka .....	145
3.2 Zestaw do podawania żywienia (zob. strona 4) .....	129	<b>13. Blokowanie i odblokowywanie klawiatury</b> .....	<b>145</b>
3.3 Funkcje przycisków .....	129	<b>14. Ustawienia zaawansowane</b> .....	<b>146</b>
3.4 Wyświetlacz .....	130	<b>15. Alarmy i rozwiązywanie problemów</b> .....	<b>147</b>
3.5 Akumulator .....	131	15.1 Obsługa alarmów .....	147
<b>4. Informacje o trybach pracy pompy (podaż ciągła i przerywana)</b> ..	<b>132</b>	15.2 Przegląd alarmów i rozwiązywanie problemów .....	148
4.1 Tryb podaży ciągłej: przegląd menu .....	133	<b>16. Czyszczenie i dezynfekcja</b> .....	<b>150</b>
4.2 Tryb podaży przerywanej: przegląd menu .....	133	<b>17. Konserwacja</b> .....	<b>151</b>
<b>5. Kasowanie ustawień terapii żywieniowej oraz informacji o podawanym żywnieniu</b> .....	<b>134</b>	<b>18. Akcesoria</b> .....	<b>151</b>
<b>6. Konfiguracja pompy</b> .....	<b>134</b>	<b>19. Ograniczona gwarancja</b> .....	<b>152</b>
6.1 Podłączanie pompy do zasilacza .....	134	<b>20. Wykaz symboli</b> .....	<b>153</b>
6.2 Korzystanie z zacisku do stojaka .....	134	<b>21. Dane techniczne</b> .....	<b>154</b>
6.3 Włączanie i wyłączenie .....	135	<b>22. Recykling i utylizacja</b> .....	<b>155</b>
6.4 Podłączanie zestawu do podawania żywienia.....	135		
6.5 Napętnianie zestawu do podawania żywienia (napętnianie) .....	136		
<b>7. Instrukcje szybkiego uruchamiania</b> .....	<b>137</b>		
7.1 Żywienie w trybie podaży ciągłej: .....	137		
7.2 Żywienie w trybie podaży przerywanej: .....	137		

## 1. Wprowadzenie

Urządzenie Compat Ella® to kompaktowa, lekka i przenośna rotacyjna pompa perystaltyczna służąca do dojelitowego podawania żywienia do przewodu pokarmowego z możliwością wyboru dawek oraz prędkości podawania. Przed rozpoczęciem korzystania z urządzenia należy odbyć szkolenie w zakresie prawidłowej eksploatacji i konserwacji pompy Compat Ella® oraz akcesoriów.

### 1.1 Przeznaczenie

Pompa do żywienia dojelitowego Compat Ella® jest przeznaczona do dojelitowego podawania żywienia do przewodu pokarmowego oraz nawadniania organizmu przy regulowanej prędkości podawania. Jest przeznaczony do stosowania u pacjentów dorosłych i dzieci wymagających żywienia dojelitowego i nawadniania w warunkach domowych i profesjonalnej opieki zdrowotnej.

### 1.2 Wsparcie techniczne

Aby uzyskać pomoc dotyczącą pompy Compat Ella®, należy się skontaktować z przedstawicielem handlowym lub odwiedzić stronę internetową [www.compat.com](http://www.compat.com).

## 2. Informacje dotyczące bezpieczeństwa

Przed rozpoczęciem korzystania z pompy Compat Ella® należy się zapoznać z treścią całego podręcznika.

Przed podłączeniem zestawu do podawania żywienia do pompy Compat Ella® należy się zapoznać z treścią całej Instrukcji użycia zestawu.



**Ostrzeżenie:** Dotyczy zagrożeń lub niebezpiecznych czynności, które mogą skutkować poważnymi obrażeniami ciała, śmiercią lub uszkodzeniem mienia.



**Przeostroga:** Dotyczy zagrożeń lub niebezpiecznych czynności, które mogą skutkować lekkimi obrażeniami ciała lub uszkodzeniem mienia.

*Uwaga:* Dotyczy informacji o znaczeniu bardziej istotnym niż pozostałe fragmenty podręcznika.

### 2.1 Ostrzeżenia i przestrogi



#### **Ostrzeżenia:**

- Produkt nieprzeznaczony do stosowania dożylnego. Wyłącznie do podawania dojelitowego.
- Zabrania się korzystania z uszkodzonej lub zmodyfikowanej pompy.
- Przed rozpoczęciem korzystania z urządzenia oraz podczas jego eksploatacji wtyczka przewodu zasilającego powinna być sucha.
- Nie wolno podłączać wtyczki do gniazdka elektrycznego bez wcześniejszego podłączenia kabla do pompy.
- Zabrania się korzystania z urządzenia w obecności palnych środków znieczulających lub innych gazów łatwopalnych (np. w warunkach podwyższonej zawartości tlenu), w pobliżu materiałów lub płynów łatwopalnych, a także w obecności środków utleniających.
- Podczas włączania pompy należy sprawdzić, czy wszystkie segmenty ekranu są widoczne. W przypadku braku lub nieczytelności niektórych części ekranu nie wolno korzystać z urządzenia.
- Zabrania się korzystania z pompy, jeśli przy jej włączaniu nie słychać sygnałów dźwiękowych.

- Należy stosować jedynie preparaty do żywienia dojelitowego przepisane przez wykwalifikowany personel medyczny oraz płyny nawadniające takie jak woda lub herbata.
- Korzystać można jedynie z zestawów do podawania żywienia Compat Ella®.
- Stosowanie akcesoriów, przetworników i kabli innych niż wskazane lub dostarczone przez producenta pompy może być przyczyną zwiększonej emisji elektromagnetycznej lub zmniejszonej odporności elektromagnetycznej pompy, a także powodować jej nieprawidłowe działanie.
- Należy skontrolować stan zestawu do podawania żywienia Compat Ella®. Zabrania się korzystania z uszkodzonego lub zmodyfikowanego urządzenia.
- Należy zapewnić właściwe i regularne monitorowanie pacjenta, zwłaszcza w sytuacjach, gdy przerwa w zgłębnikowym doprowadzaniu żywienia może stwarzać zagrożenie dla pacjenta.
- Zestawy do podawania żywienia Compat Ella® należy wymieniać co 24 godziny, aby zachować dokładność podawanej dawki żywienia oraz zapobiec ewentualnemu gromadzeniu się szkodliwych zanieczyszczeń.
- Należy zachować szczególną ostrożność posługując się kablami oraz przewodami, aby nie dopuścić do wypadku, w którym mogłoby dojść do uduszenia pacjenta.
- Nie wolno ustawiać parametrów prędkości oraz objętości w takich kombinacjach, aby czas pracy urządzenia przekraczał 24 godziny.
- Nie wolno zanurzać pompy w wodzie.
- Nie wolno czyścić pompy w zmywarce.
- Aby uniknąć porażenia prądem elektrycznym, nie wolno czyścić pompy, gdy jest ona włączona lub podłączona do zasilania.
- Nie wolno sterylizować urządzenia w autoklawie.
- Korzystanie z silnych środków czyszczących/dezynfekujących oraz alkoholu izopropylowego może spowodować uszkodzenie obudowy pompy. Nie należy otwierać ani modyfikować pompy.
- Nie wolno rozbierać pompy, usuwać etykiet lub modyfikować urządzenia.



#### **Przestrogi:**

- Nie wolno stosować pompy w otoczeniu, w którym występują silne pola magnetyczne, np. w pobliżu urządzeń do obrazowania metodą rezonansu magnetycznego (MRI).
- Należy unikać korzystania z pompy Compat Ella® w pobliżu innego sprzętu lub na innym sprzęcie, gdyż może ono powodować jej nieprawidłowe działanie. W razie konieczności takiego użycia należy obserwować pompę i pozostały sprzęt, aby upewnić się, czy działają prawidłowo.
- Przenośnego sprzętu komunikacji częstotliwości radiowych (w tym urządzeń peryferyjnych, takich jak kable antenowe i anteny zewnętrzne) nie należy umieszczać w odległości mniejszej niż 30 cm (12 cali) od jakiegokolwiek części pompy Compat Ella®, w tym kabli wskazanych przez producenta. W przeciwnym razie wydajność pompy może ulec pogorszeniu.
- Podczas napełniania zestawu do podawania żywienia, nie może być on podłączony do pacjenta.
- Należy sprawdzić, czy zestaw do podawania żywienia jest prawidłowo zainstalowany, podłączony do pojemnika z żywnością oraz przygotowany do wykonania napełniania początkowego.
- Przy programowaniu nowej terapii należy się upewnić, że skasowano wartość parametru **OBJETOSC PODANA W TERAPII**.
- Po rozpoczęciu terapii należy skontrolować jej wszystkie parametry (włącznie z prędkością, dawką oraz objętością podaną w terapii).
- Podawana pojemność akumulatora ma charakter szacunkowy. W przypadku wątpliwości, czy poziom naładowania akumulatora wystarcza do realizacji danego zadania, urządzenie należy podłączyć do zasilania w celu naładowania.
- Konfigurację ustawień zaawansowanych może wykonywać jedynie wykwalifikowany personel medyczny.

## 2.2 Przeciwwskazania

**Nie należy stosować pompy Compat Ella® w następujących przypadkach:**

- Istnieją przeciwwskazania do żywienia dojelitowego;
- Do podawania wlewów dożylnych.
- Z zestawami innymi niż zestawy podawania „Compat Ella®”
- Niedrożności jelit
- Niedrożności jelit (niezdolność jelita do normalnego obkurczania / usuwania resztek z organizmu)
- Przetoki jelita cienkiego o wysokim wydzielaniu
- Wysokiej dawki czynników inotropowych dodatkich
- Żywienie dojelitowe można podać w przypadku niedrożności jelit lub przetoki jelitowo-skrónej jelita cienkiego o wysokim wydzielaniu
- Przetoki jelitowo-skrónej

## 2.3 Ogólne powikłania związane z podawaniem dojelitowego żywienia

### Komplikacje mechaniczne

- Zatkanie zgłębnika
- Pierwotne nieprawidłowe ustawienie
- Perforacja przewodu pokarmowego
- Wtórne przesunięcie zgłębnika
- Zaplątanie się zgłębnika
- Przypadkowe usunięcie zgłębnika
- Rozbicie i wyciek ze zgłębnika Rozbicie i wyciek z miejsca wprowadzenia
- Nadżerka, owrzodzenie lub martwica skóry i błony śluzowej
- Niedrożność jelit
- Krwotok
- Nieumyślny wlew dożylny diety dojelitowej
- Zespół ponownego odżywienia, tzw. szok pokarmowy

### Powikłania związane z zakażeniami

- Zakażenie w miejscu wprowadzenia zgłębnika
- Zachyłkowe zapalenie płuc
- Zakażenia nosowo-gardłowe i ucha
- Zapalenie otrzewnej
- Zakażenie biegunką

### Powikłania metaboliczne

- Zaburzenia gospodarki elektrolitowej
- Hiperglikemia i hipoglikemia
- Niedobory witamin i mikroelementów

## 2.4 Szczególne środki ostrożności związane z kompatybilnymi zestawami i żywieniem

Z powodu zróżnicowania stosowanych rozwiązań żywieniowych o szerokim zakresie właściwości (takich jak gęstość, lepkość, ilość rozpuszczonych gazów, reologii, cząstek, temperatury, dostosowanego do indywidualnych potrzeb preparatu żywieniowego), w pewnych przypadkach, wydajność pompy może być ograniczona, ze względu na zatkanie zestawu do żywienia lub zgłębnika. W każdym razie pompa Compat Ella® wykryje taki incydent i włączy się alarm informujący o zatkaniu. Zalecamy stosowanie pompy Compat Ella® jedynie u pacjentów, którzy są regularnie i punktualnie monitorowani, szczególnie w przypadku wrażliwej populacji pacjentów, gdy przerwanie żywienia może stanowić poważne zagrożenie dla pacjenta. Dlatego, gdy pompy Compat Ella® stosowane są do żywienia pacjentów wymagających stałego dostarczania pożywienia (lub takich, dla których przerwanie żywienia może prowadzić do sytuacji krytycznych), należy używać jedynie dostępnych rozwiązań żywienia dojelitowego przygotowanych zgodnie z opisem producenta, kompatybilnych i prawidłowych zestawów oraz regularnie monitorować dostarczanie pożywienia.

### 3. Przegląd systemu

#### 3.1 Pompa (zob. strony 3–4)

- |                               |  |  |
|-------------------------------|--|--|
| <b>A</b> Klapa pompy          | <b>G</b> Czujnik ciśnienia za pompą    | <b>M</b> Tylne tabliczki pompy z instrukcjami szybkiego uruchamiania |
| <b>B</b> Zatrask klapy        | <b>H</b> Czujnik ciśnienia przed pompą | <b>N</b> Głośnik   |
| <b>C</b> Wirnik pompy         | <b>I</b> Czujnik powietrza             | <b>O</b> Tabliczka z numerem seryjnym                                |
| <b>D</b> Klawiatura           | <b>J</b> Gumowa podkładka              | <b>P</b> Tabliczka z danymi producenta                               |
| <b>E</b> Kontrolka zasilania  | <b>K</b> Złącze zasilania              | <b>Q</b> Zasilacz  |
| <b>F</b> Wyświetlacz kolorowy | <b>L</b> Mocowanie zacisku do stojaka  | <b>R</b> Zacisk do stojaka   |





#### 3.2 Zestaw do podawania żywienia (zob. strona 4)





- |                        |                                      |
|------------------------|--------------------------------------|
| <b>S</b> Złącze ENPlus | <b>U</b> Port podawania leków ENFit® |
| <b>T</b> Zestaw        | <b>V</b> Końcówka dystalna ENFit®    |

*Uwaga: Dostępne są różne wersje zestawów do podawania żywienia. Aby uzyskać więcej informacji na ten temat, należy się skontaktować z przedstawicielem handlowym lub odwiedzić stronę internetową [www.compat.com](http://www.compat.com).*

#### 3.3 Funkcje przycisków

Pompa zachowuje w pamięci wyświetlane ustawienia i wartości przy przechodzeniu pomiędzy poszczególnymi ekranami, a także po wyłączeniu pompy.

Przycisk	Funkcja podstawowa	Funkcja dodatkowa
	Włączanie i wyłączenie pompy (przytrzymać 2 sekundy [2"]).	
	Uruchamianie/wstrzymanie pracy pompy.	Wstrzymanie alarmu
	Napełnianie automatyczne (przytrzymać 2 sekundy [2"]). Aby wcześniej zatrzymać napełnianie automatyczne, ponownie nacisnąć przycisk.	
	Przechodzenie między funkcjami programowania prędkości, objętości oraz przerwy.	Przełączanie między trybami podaży ciągłej i przerywanej (przytrzymać 5 sekund [5"]).

	Zmniejszanie i zwiększanie wartości (przytrzymanie przycisku zwiększa prędkość zmian).	Blokowanie i odblokowywanie klawiatury (naciśnięcie oba przyciski jednocześnie).
	Przywrócenie domyślnej wartości lub wyzerowanie parametru wyświetlanego na ekranie.	Przywrócenie wszystkich parametrów programu do wartości domyślnych oraz skasowanie historii ostatnich cykli żywienia (przytrzymać przycisk 3 sekundy 3").
	Przewijanie ostatnich danych historii żywienia.	Dostęp do danych historycznych dotyczących objętości z 30 ostatnich dni (przytrzymać przycisk 2 sekundy 2").
	Przechodzenie pomiędzy ustawieniami pompy.	Zmiana języka (zob. podrozdział 12.2)

 **Ostrzeżenie:** Podczas napełniania, zestaw do podawania żywienia nie może być podłączony do pacjenta.

### 3.4 Wyświetlacz

 **Ostrzeżenie:** Podczas włączania pompy należy sprawdzić, czy wszystkie segmenty ekranu są widoczne. W przypadku braku lub nieczytelności niektórych części ekranu nie wolno korzystać pompy.

#### Układ ekranu

Pompa Compat Ella® jest wyposażona w kolorowy wyświetlacz z klawiaturą alfanumeryczną, symbolami oraz funkcją podświetlania.

- 1 Poziom naładowania akumulatora
- 2 Wskaźnik podłączenia do zasilacza
- 3 Wskaźnik zablokowanej klawiatury
- 4 Wskaźnik aktywacji podaży przerywanej
- 5 Wskaźnik pustego pojemnika z żywnością/powietrzem w zestawie
- 6 Wskaźnik alarmu
- 7 Ikona pracy urządzenia ze wskaźnikami okluzji: segmenty strzałek podświetlają się kolejno podczas pracy pompy.
- 8 Wiersz informacji podstawowych: wyświetla wartości alfanumeryczne dotyczące programowania oraz alarmów.
- 9 Etykieta informacji podstawowych: mL, godz. lub mL/godz.
- 10 Wiersz komunikatów tekstowych: wyświetla różnego rodzaju informacje na temat stanu pompy, programowania oraz alarmów.

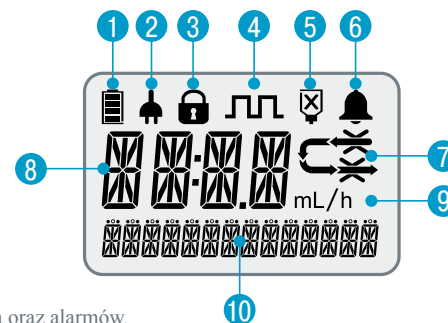



**Uwaga:** Podświetlenie wyświetlacza zostanie wyłączone 10 sekund po naciśnięciu ostatniego przycisku, chyba że pompa jest podłączona do źródła zasilania elektrycznego i wyłączono funkcję automatycznego przyciemniania.

### Informacje o ekranie kolorowym

Aby ułatwić rozróżnianie stanów pompy oraz informacji ekranowych, dane na ekranie pompy są wyświetlane w różnych kolorach.



Informacje dotyczące programowania: **czarne** znaki

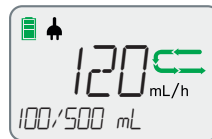

Standardowe warunki robocze: **zielone** ikony z **czarnymi** znakami



Alarmy **czerwone** znaki i ikony



Informacje **niebieskie** znaki



Ustawienia: **zielone** znaki

**Uwaga:** Gdy podświetlenie jest wyłączone, wszystkie informacje ekranowe są wyświetlane w kolorze czarnym.

### Informacje o ekranie domyślnym/pracy

Gdy pompa pracuje standardowo, wyświetlany jest następujący ekran:

1. Podświetlające się kolejno zielone strzałki  informują, że pompa aktualnie pracuje zgodnie z zaprogramowaną terapią żywieniową.
2. Pozycja 120 mL/godz. informuje o prędkości (wyrażonej w mililitrach na godzinę), z jaką pracuje pompa.
3. Pozycja 100/500 mL informuje, że z zaprogramowanej objętości 500 mL przekazano do tej pory 100 mL. Wyświetlanie komunikatu /CONT oznacza, że nie ustawiono limitu objętości, a pompa będzie pracować w trybie ciągłym aż do wyczerpania się żywienia.
4. Akumulator jest całkowicie naładowany i podłączony do zasilacza.

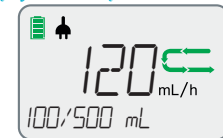

**Uwaga:** Urządzenie Compat Ella® pompuje płyn niewielkimi porcjami. Przy prawidłowym funkcjonowaniu płyn jest pompowany przez chwilę, następnie proces zostaje zatrzymany, a po chwili pompowanie zostaje wznowione. Oznacza to, że dźwięk towarzyszący pracy silnika nie jest słyszany przez cały czas działania urządzenia. Podświetlające się kolejno zielone strzałki  oznaczają, że pompa działa prawidłowo.

## 3.5 Akumulator

- Pierwsze użycie: Przed korzystaniem z pompy zasilanej tylko akumulatorem należy ją podłączyć do gniazda elektrycznego i całkowicie naładować akumulator przez minimum 6 godzin. Taki zabieg pozwoli przedłużyć żywotność oraz zwiększyć pojemność akumulatora.
- Czas pracy na akumulatorze: 24 godziny przy prędkości 125 mL/godz.
- Ponownie ładowanie: Około 6 godzin ze stanu całkowitego rozładowania do stanu pełnego naładowania.

### Wskaźniki poziomu naładowania akumulatora



Akumulator całkowicie naładowany



Akumulator częściowo naładowany



Pompa zasilana ze źródła zewnętrznego



Ładowanie akumulatora



**Ostrzeżenie:** Podawana pojemność akumulatora ma charakter szacunkowy. W przypadku wątpliwości, czy poziom naładowania akumulatora wystarcza do realizacji danego zadania, urządzenie należy podłączyć do zasilania w celu naładowania.

## 4. Informacje o trybach pracy pompy (podaż ciągła i przerywana)

Przenośna pompa do żywienia dojelitowego Compat Ella® może pracować w dwóch trybach: podaży ciągłej i przerywanej.



### Tryb podaży ciągłej

W trybie podaży ciągłej żywienie jest podawane zgodnie ze zdefiniowaną prędkością (z lub bez limitu objętości).

### Tryb podaży przerywanej

Tryb podaży przerywanej umożliwia podawanie bolusa wielokrotnie w ciągu dnia zgodnie z zaprogramowanymi przerwami (z lub bez limitu objętości). Przerwa jest okresem między czasami rozpoczęcia podawania dwóch kolejnych bolusów.



### Przełączanie między trybami podaży ciągłej i przerywanej

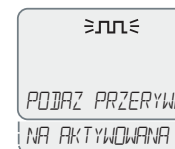

Przycisk	Wytyczne/skutek
	<p>Aby zmienić tryb pracy, należy nacisnąć przycisk  i przytrzymać go przez 5 sekund [5''].</p> <p>Wyświetli się ikona  informująca o wybraniu trybu podaży przerywanej.</p> <p>Wyświetli się komunikat potwierdzający aktywację lub dezaktywację trybu.</p>



*Uwaga: Włączanie trybu podaży przerywanej powinno być wykonywane przez wykwalifikowany personel medyczny. (zob. ustawienia zaawansowane).*

#### 4.1 Tryb podaży ciągłej: przegląd menu

Naciskać przycisk , aby przejść między opcjami *USTAW PREDKOSC* oraz *USTAW OBJETOSC*. Kolejne naciśnięcie przycisku  spowoduje powrót do opcji *USTAW PREDKOSC*.



Przycisk	Wyświetlana opcja	Funkcja
	<i>USTAW PREDKOSC</i>	Prędkość podawania, z którą ma pracować pompa (wyrażona w mL/godz.). • Prędkość można ustawiać w zakresie 1–600 mL/godz. w przyrostach 1 mL/godz. • Wartość domyślna wynosi 0 mL/godz.
	<i>USTAW OBJETOSC</i>	Objętość podawanego żywienia wyrażona w mililitrach. • Objętość można ustawiać w zakresie 1–4000 mL w przyrostach 1 mL. • Wartość domyślna: <i>CONT*</i>
	<i>USTAW PREDKOSC</i>	Powrót do ekranu <i>USTAW PREDKOSC</i> .





#### Uwaga:

- Po włączeniu pompy lub w przypadku zmodyfikowania jednej z wartości *PREDKOSC* lub *OBJETOSC* należy ustawić/zweryfikować wartości obu parametrów. Dopiero wtedy można uruchomić pompę.

\*Tryb podaży ciągłej: nie ustawiono objętości podawanego żywienia. Pompa będzie działać w trybie ciągłym aż do wyczerpania preparatu żywieniowego.



#### 4.2 Tryb podaży przerywanej: przegląd menu

Naciskać przycisk , aby przełączać między opcjami *USTAW PREDKOSC* i *USTAW BOLUS*, a także *USTAW CZAS PRZERWY* i *USTAW CALKOWITA OBJETOSC*. Kolejne naciśnięcie przycisku  spowoduje powrót do opcji *USTAW PREDKOSC*.

Przycisk	Wyświetlana opcja	Funkcja
	<i>USTAW PREDKOSC</i>	Prędkość podawania, z którą ma pracować pompa (wyrażona w mL/godz.). • Prędkość można ustawiać w zakresie 1–600 mL/godz. w przyrostach 1 mL/godz. • Wartość domyślna: 0 mL/godz.
	<i>USTAW BOLUS</i>	Objętość bolusa żywienia podawanego przed każdą przerwą (wyrażona w mililitrach). • Objętości bolusa można ustawiać w zakresie 1–2000 mL w przyrostach 1 mL. • Wartość domyślna: 0 mL
	<i>USTAW CZAS PRZERWY</i>	Przerwa między czasami rozpoczęcia podawania dwóch kolejnych bolusów. • Przerwę można ustawiać w zakresie 00:15–12:00 godz. Minimalna dozwolona przerwa musi przekraczać 00:15, w zależności od wartości prędkości i bolus zaprogramowanych wcześniej. • Wartość domyślna: 00:15 godz.
	<i>USTAW CALKOWITA OBJETOSC</i>	Całkowita objętość wyrażona w mL podawana podczas całego cyklu terapii żywieniowej. • Całkowitą objętość można ustawiać w zakresie 1–4000 mL w przyrostach 1 mL. • Wartość domyślna: <i>CONT*</i>
	<i>USTAW PREDKOSC</i>	Powrót do ekranu <i>USTAW PREDKOSC</i> .

*Uwaga: Po włączeniu pompy lub w przypadku zmodyfikowania jednej z wartości PREDKOSC, BOLUS, CZAS PRZERWY i CALKOWITA OBJETOSC należy ustawić/zweryfikować wartości obu parametrów. Dopiero wtedy można rozpocząć terapię żywieniową.*

## 5. Kasowanie ustawień terapii żywieniowej oraz informacji o podawanym żywnieniu

Przycisk	Wytyczne/skutek
	<p>Przytrzymać przycisk  przez 3 sekundy (3"), aby skasować wszystkie ustawienia terapii żywieniowej.</p> <ul style="list-style-type: none"> <li>Następującym parametrom terapii żywieniowej zostaną przywrócone wartości domyślne: <i>PREDKOSC, OBJETOSC, BOLUS, CZAS PRZERWY, CALKOWITA OBJETOSC</i></li> <li>Następującym wartościom historycznym zostaną przywrócone ustawienia domyślne: <i>OBJETOSC PODANA W TERAPII, CALKOWITA OBJETOSC</i></li> <li>Pompa wyświetli komunikat z potwierdzeniem <i>ZRESETUJ TERAPII</i>.</li> </ul>

*Uwaga: Skasowanie tych wartości nie wpływa na pozostałe ustawienia pompy (np. poziom głośności alarmu, podświetlenie itp.), ustawienie języka oraz dane historyczne dotyczące objętości z 30 ostatnich dni.*

## 6. Konfiguracja pompy

### 6.1 Podłączanie pompy do zasilacza

Zob. podrozdział dotyczący pompy i akcesoriów (strona 4).

Zasilacz jest dostarczany wraz z końcówkami do stosowania w poszczególnych krajach. Aby zmienić taką końcówkę, należy nacisnąć przycisk na zasilaczu i obrócić końcówkę w celu jej odłączenia. Zamontować nową końcówkę właściwą dla kraju i obracać aż do usłyszenia kliknięcia.





**Ostrzeżenie:** Nie wolno podłączać lokalnych końcówek zasilacza do gniazda elektrycznego bez wcześniejszego podłączenia ich do korpusu zasilacza.

### 6.2 Korzystanie z zacisku do stojaka

Zob. podrozdział dotyczący pompy i akcesoriów (strona 4).

### 6.3 Włączanie i wyłączenie

Przycisk	Wytyczne/skutek
	<b>Włączanie</b> Nacisnąć przycisk  i przytrzymać go przez 2 sekundy (2"), aby włączyć urządzenie. Wygenerowane zostaną 3 sygnały dźwiękowe. Pompa wyświetli najpierw krótko wszystkie segmenty ekranu. Należy upewnić się, że wszystkie segmenty są widoczne. Pompa wykona wtedy diagnostykę i jeśli wszystko jest w porządku wyświetli komunikat <b>TEST SYSTEMU OK</b> .
	<b>Wyłączenie</b> Nacisnąć przycisk  i przytrzymać go przez 2 sekundy (2"), aby wyłączyć urządzenie. Po wyłączeniu pompy wygenerowane zostaną 3 sygnały dźwiękowe. <i>Uwaga: Wszystkie parametry terapii żywieniowej, dane historyczne dotyczące objętości oraz ustawienia użytkownika są przechowywane w pamięci pompy w celu skorzystania z nich po ponownym włączeniu urządzenia.</i>

 **Ostrzeżenie:** Zabrania się korzystania z pompy, jeśli przy jej włączaniu nie słychać sygnałów dźwiękowych lub nie są wyświetlane wszystkie segmenty ekranu. Należy się skontaktować z przedstawicielem handlowym lub autoryzowanym serwisem.

#### Kontrolka zasilania

Ciągle podświetlenie w kolorze zielonym — pompa jest podłączona do zasilacza.



### 6.4 Podłączanie zestawu do podawania żywienia

-  **Ostrzeżenia:**
- Korzystać można jedynie z zestawów do podawania żywienia Compat Ella®.
  - Należy skontrolować stan zestawu do podawania żywienia Compat Ella®. Zabrania się korzystania z uszkodzonego lub zmodyfikowanego urządzenia.
  - Zestawy do podawania żywienia Compat Ella® należy wymieniać co 24 godziny, aby zachować dokładność podawanej dawki żywienia oraz zapobiec ewentualnemu gromadzeniu się szkodliwych zanieczyszczeń.

#### Ladowanie zestawu

Aby załadować zestaw do pompy, należy wykonać procedurę przedstawioną na stronie 2.

- Rys. 1. Otworzyć kłapę, podnosząc zatrzask.  
 Rys. 2, 3. Owinąć pętlę zestawu wokół wirnika. Zwrócić uwagę na strzałkę określając prawidłowy kierunek.  
 Rys. 4, 5. Za pomocą kciuka przesunąć zestaw w prawą stronę, aby zatrzasknąć ją w pompie.  
 Rys. 6. Zamknąć kłapę, naciskając przycisk „PUSH”.

*Uwaga: Zestawy do podawania żywienia Compat Ella® są wyposażone w opatentowany mechanizm Auto-Anti-Free-Flow (AAFF), który jest aktywny zawsze wtedy, gdy jest potrzebny. Mechanizm jest wyzwalany tylko wtedy, gdy zestaw jest umieszczony w pompie, a kłapa jest zamknięta.*

## 6.5 Napełnianie zestawu do podawania żywienia (napętnianie)

Podczas napełniania zestaw do podawania żywienia jest napętniany preparatem.





### Ostrzeżenia:

- Przed napełnieniem należy sprawdzić, czy zestaw do podawania żywienia nie jest podłączony do pacjenta.
- Należy sprawdzić, czy zestaw do podawania żywienia jest prawidłowo zainstalowany, podłączony do pojemnika z żywnością oraz przygotowany do wykonania napełniania początkowego.

### Automatyczne napełnianie

Jeśli to tylko możliwe, należy korzystać z funkcji automatycznego napełniania.

Przycisk	Wytyczne/skutek
	Nacisnąć przycisk  i przytrzymać go przez 2 sekundy (2"), aby włączyć automatyczne napełnianie. Podczas napełniania wyświetlana będzie ikona pracy pompy wraz z komunikatem <b>NAPELNIANIE</b> . Naciskając ponownie przycisk  , można zatrzymać proces automatycznego napełniania.

### Uwagi:

- *Pompa jest zaprogramowana w taki sposób, aby automatycznie dostarczać wstępnie zdefiniowaną objętość żywienia potrzebną do napełnienia zestawu do podawania żywienia.*
- *Po podaniu takiej objętości żywienia, pompa zostaje automatycznie zatrzymana i wyświetla się komunikat **KONIEC NAPELNIANIA**.*
- *Po zakończeniu napełniania należy sprawdzić, czy zestaw do podawania żywienia został całkowicie wypełniony preparatem. Jeśli konieczne będzie dodatkowe napełnianie, należy powtórzyć procedurę automatycznego napełniania.*
- *Podczas napełniania alarm sygnalizujący wykrycie powietrza jest wyłączony.*

### Ręczne napełnianie

Jeśli skorzystanie z funkcji automatycznego napełniania jest niepożądane, można wykonać ręczne napełnianie. Należy ostrożnie ścisnąć przewód rurowy na zestawie (zob. rysunek) i przytrzymywać w takiej pozycji aż do usunięcia powietrza z przewodów rurowych. Jeśli będzie to konieczne, w celu zwiększenia przepływu płynu można w tym samym czasie delikatnie ścisnąć i przechylić pojemnik. Jeśli płyn nie będzie płynąć, może to oznaczać, że nacisk jest zbyt mocny.

### Uwaga:

- *Niezwykle istotne jest, aby nie ścisnąć zbyt mocno przewodu rurowego nad symbolem . Może to doprowadzić do uszkodzenia mechanizmu Auto-Anti-Free-Flow znajdującego się poniżej. Ścisnąć należy jedynie płaską, miękką częścią palca. Nie wolno korzystać z paznokci, ponieważ mogłyby to spowodować nakłucie przewodu rurowego.*
- *Preparaty żywieniowe o dużej lepkości mogą nie przepływać w odpowiednim stopniu podczas ręcznego napełniania. W takim przypadku należy skorzystać z automatycznego napełniania pompy.*

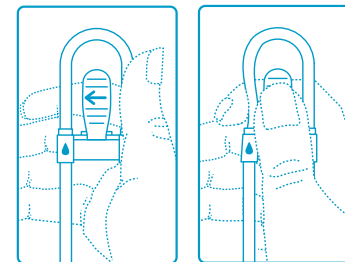

## 7. Instrukcje szybkiego uruchamiania

### 7.1 Żywienie w trybie podaży ciągłej:

Krok	Przycisk	Funkcja
1	 2"	Włączyć pompę.
2		Sprawdzić wartość parametru <i>OBJETOSC PODANA W TERAPII</i>
3		Skasować wartość parametru <i>OBJETOSC PODANA W TERAPII</i>
4	 2"	Napełnić zestaw do podawania żywienia.
5		Za pomocą przycisków  i  ustawić opcję <i>USTAW PREDKOSC.</i> 1–600 mL/godz.
6		Za pomocą przycisków  i  ustawić opcję <i>USTAW OBJETOSC.</i> 1–4000 mL/CONT*.
7		Rozpocząć terapię żywieniową.

\*Tryb podaży ciągłej: nie ustawiono objętości podawanego żywienia. Pompa będzie działać w trybie ciągłym aż do wyczerpania preparatu żywieniowego.



#### Ostrzeżenia:

















- Przy programowaniu nowej terapii należy się upewnić, że skasowano wartość parametru *OBJETOSC PODANA W TERAPII*.
- Po rozpoczęciu terapii skontrolować jej wszystkie parametry (włącznie z prędkością, dawką oraz objętością podaną w terapii).

### 7.2 Żywienie w trybie podaży przerywanej:

Krok	Przycisk	Funkcja
1	 2"	Włączyć pompę.
2		Sprawdzić wartość parametru <i>OBJETOSC PODANA W TERAPII</i>
3		Skasować wartość parametru <i>OBJETOSC PODANA W TERAPII</i>
4	 2"	Napełnić zestaw do podawania żywienia.
5		Za pomocą przycisków  i  ustawić opcję <i>USTAW PREDKOSC.</i> 1–600 mL/godz.
6		Za pomocą przycisków  i  ustawić opcję <i>USTAW BOLUS.</i> 1–2000 mL/godz.
7		Za pomocą przycisków  i  ustawić opcję <i>USTAW CZAS PRZERWY.</i> 0:15 godz. – 12:00 godz.
8		Za pomocą przycisków  i  ustawić opcję <i>USTAW CALKOWITA OBJETOSC</i> , definiując podawaną objętość żywienia w zakresie od 1 do 4000 mL lub wybrać tryb CONT*.
9		Rozpocząć terapię żywieniową.

## 8. Żywienie w trybie ciągłym



W trybie ciągłym żywienie jest podawane zgodnie ze zdefiniowaną prędkością (z lub bez limitu objętości).

Krok	Przycisk	Funkcja	Instrukcje
1	 2"	Włączyć pompę.	W pamięci zapisane są ostatnie ustawienia terapii żywieniowej. Po włączeniu zasilania na wyświetlaczu pojawi się ostatnio zaprogramowana prędkość oraz objętość, a także rzeczywista podana objętość żywienia.
<b>Łańdować zestaw do podawania żywienia do pompy</b>			
2		Sprawdzić wartość objętości podanej w terapii.	Nacisnąć przycisk  i sprawdzić wartość parametru <i>OBJETOSC PODANA W TERAPII</i> .
3		Skasować wartość objętości podanej w terapii.	W razie potrzeby nacisnąć przycisk  , aby skasować wartość parametru <i>OBJETOSC PODANA W TERAPII</i> . <i>Uwaga: Czynność tę należy wykonywać zawsze przy rozpoczynaniu nowej terapii żywieniowej.</i>
4	 2"	Napełnić zestaw do podawania żywienia.	<ul style="list-style-type: none"> <li>Przytrzymać przycisk przez 2 sekundy [2"], aby włączyć funkcję automatycznego napełniania. Pompa wypelni zestaw do podawania żywienia wstępnie zdefiniowaną objętością preparatu.</li> <li>W dowolnym momencie można ponownie nacisnąć przycisk, aby przerwać napełnianie.</li> </ul> <i>Uwaga: Nie wolno wykonywać napełniania przy zestawie podłączonym do zgłębnika pacjenta.</i>
5		Ustawić prędkość.	<p>Nacisnąć przycisk , aby uzyskać dostęp do ekranu <i>USTAW PREDKOSC</i> i za pomocą przycisków  i  zdefiniować prędkość podawania żywienia.</p> <ul style="list-style-type: none"> <li>Prędkość można ustawiać w zakresie 1–600 mL/godz. w przyrostach 1 mL/godz.</li> </ul> <i>Uwaga: Nacisnąć przycisk , aby zresetować wartość.</i>
6		Ustawić objętość.	<p>Nacisnąć przycisk , aby przejść do ekranu <i>USTAW OBJETOSC</i> i za pomocą przycisków  i  zdefiniować ilość podawanego żywienia.</p> <ul style="list-style-type: none"> <li>Żywienie z limitem dawki: Wartość limitu można ustawiać w zakresie 1–4000 mL w przyrostach 1 mL.</li> <li>Żywienie ciągłe bez limitu: Po wybraniu opcji CONT pompa będzie pracować w trybie ciągłym aż do momentu opróżnienia pojemnika z żywnością.</li> </ul> <i>Uwaga: Nacisnąć przycisk , aby zresetować wartość.</i>



Sprawdzić, czy ustawienia terapii żywieniowej odpowiadają przepisanejmu leczeniu żywieniowemu.

Podłączyć zestaw do podawania żywienia do zglębownika pacjenta.



7		Rozpocząć terapię żywieniową.	Nacisnąć przycisk  , aby rozpocząć terapię żywieniową. Pompa automatycznie rozpocznie terapię żywieniową i wyświetli postęp terapii.
---	---	-------------------------------	---



#### Ostrzeżenia:

- Przy programowaniu nowej terapii należy się upewnić, że skasowano wartość parametru **OBJETOSC PODANA W TERAPII**.
- Po rozpoczęciu terapii skontrolować jej wszystkie parametry (włącznie z prędkością, dawką oraz objętością podaną w terapii).

#### Uwagi:





- Przytrzymanie przycisku  lub  pozwala na szybsze wykonywania zmian:
  - Przy ustawianiu prędkości wartości będą się zatrzymywać na ustawieniach 1, 50, 125, 250, 600 mL/godz.
  - Całkowita objętość będzie się zatrzymywać na wartościach 1, 125, 250, 500, 750, 1000, 1250, 1500, 2000 oraz 4000 mL.
- Po osiągnięciu wartości maksymalnej kolejne naciśnięcie przycisku  spowoduje przejście do wartości minimalnej (i na odwrót), np. po prędkości 600 mL/godz. wyświetli się wartość 1 mL/godz.
- Po podaniu całkowitej zaprogramowanej objętości żywienia lub opróżnieniu pojemnika z żywnością pompa wyemituje alarm dźwiękowy. Istnieje możliwość tymczasowego wyłączenia alarmu **KONIEC TERAPII** (zob. podrozdział 12).
- Pacjenci wrażliwi na terapię żywieniową powinni być ściśle monitorowani przez cały czas trwania terapii.























## 9. Żywnienie w trybie podaży przerywanej

W trybie podaży przerywanej żywnienie jest doprowadzane w wielu bolusach podawanych z regularnymi przerwami i zgodnie ze zdefiniowaną prędkością (z lub bez limitu objętości).

Krok	Przycisk	Funkcja	Instrukcje
1	 2"	Włączyć pompę.	W pamięci zapisane są ostatnie ustawienia terapii żywieniowej. Po włączeniu zasilania na wyświetlaczu pojawiają się ostatnio zaprogramowana prędkość oraz objętość, a także rzeczywista podana objętość żywienia.

Załadować zestaw do podawania żywienia do pompy

2		Sprawdzić wartość objętości podanej w terapii.	Nacisnąć przycisk  i sprawdzić wartość parametru <b>OBJETOSC PODANA W TERAPII</b> .
3		Skasować wartość objętości podanej w terapii.	W razie potrzeby nacisnąć przycisk  , aby skasować wartość parametru <b>OBJETOSC PODANA W TERAPII</b> . <i>Uwaga: Czynność tę należy wykonywać zawsze przy rozpoczynaniu nowej terapii żywieniowej.</i>

4	 2"	Napełnić zestaw do podawania żywienia.	<ul style="list-style-type: none"> <li>• Przytrzymać przycisk przez 2 sekundy (2"), aby włączyć funkcję automatycznego napełniania. Pompa wypelni zestaw do podawania żywienia wstępnie zdefiniowaną o bjętością preparatu.</li> <li>• W dowolnym momencie można ponownie nacisnąć przycisk, aby przerwać napełnianie.</li> </ul> <p><i>Uwaga: Nie wolno wykonywać napełniania przy zestawie podłączonym do zgtębnika pacjenta.</i></p>
5		Ustawić prędkość.	<p>Nacisnąć przycisk , aby uzyskać dostęp do ekranu <b>USTAW PREDKOSC</b> i za pomocą przycisków  i  zdefiniować prędkość podawania żywienia.</p> <ul style="list-style-type: none"> <li>• Prędkość można ustawiać w zakresie 1–600 mL/godz. w przyrostach 1 mL/godz.</li> </ul> <p><i>Uwaga: Nacisnąć przycisk , aby zresetować wartość.</i></p>
6		Ustawić objętość bolusa.	<p>Nacisnąć przycisk , aby przejść do ekranu <b>USTAW BOLUS</b> i za pomocą przycisków  i  zdefiniować objętość bolusa lub ilość żywienia, która ma być za każdym razem podawana.</p> <ul style="list-style-type: none"> <li>• Objętość bolusa można ustawiać w zakresie 1–2000 mL w przyrostach 1 mL.</li> </ul> <p><i>Uwaga: Nacisnąć przycisk , aby zresetować wartość.</i></p>
7		Ustawić czas przerwy.	<p>Nacisnąć przycisk , aby przejść do ekranu <b>USTAW CZAS PRZERWY</b> i za pomocą przycisków  i  zdefiniować okres między czasami rozpoczęcia podawania dwóch kolejnych bolusów.</p> <ul style="list-style-type: none"> <li>• Przerwę można ustawiać w zakresie 00:15–12:00 godz. w przyrostach 15-minutowych.</li> <li>• Minimalna dozwolona przerwa musi przekraczać 00:15, w zależności od wartości prędkości i bolus zaprogramowanych wcześniej.</li> </ul> <p><i>Uwaga: Nacisnąć przycisk , aby zresetować wartość.</i></p>
8		Ustawić objętość całkowitą.	<p>Nacisnąć przycisk , aby przejść do ekranu <b>USTAW CALKOWITA OBJETOSC</b> i w razie potrzeby za pomocą przycisków  i  zdefiniować całkowitą ilość podawanego żywienia.</p> <ul style="list-style-type: none"> <li>• <b>Żywnienie z limitem dawki:</b> Wartość limitu można ustawiać w zakresie od 1 bolusa zaprogramowanego w kroku 6 do 4000 mL w przyrostach 1 mL. Pompa będzie dostarcza bolusy aż do osiągnięcia limitu objętości całkowitej.</li> <li>• <b>Żywnienie bez limitu dawki:</b> Po wybraniu opcji CONT pompa będzie pracować w trybie podaży ciągłej aż do czasu opróżnienia pojemnika z żywnieniem.</li> </ul> <p><i>Uwaga: Nacisnąć przycisk , aby zresetować wartość.</i></p>
<p>Sprawdzić, czy ustawienia terapii żywieniowej odpowiadają przepisanejmu leczeniu żywieniowemu.</p> <p>Podłączyć zestaw do podawania żywienia do zgtębnika pacjenta.</p>			
9		Rozpocząć terapię żywieniową.	<p>Nacisnąć przycisk , aby rozpocząć terapię żywieniową. Pompa automatycznie rozpocznie terapię żywieniową i wyświetli postęp terapii.</p>





#### Ostrzeżenia:

- Przy programowaniu nowej terapii należy się upewnić, że skasowano wartość parametru **OBJETOSC PODANA W TERAPII**.
- Po rozpoczęciu terapii należy skontrolować jej wszystkie parametry (włącznie z prędkością, dawką oraz objętością podaną w terapii).

#### Uwagi:

- Przytrzymanie przycisku **+** lub **-** pozwala na szybsze wykonywanie zmian:
- Przy ustawianiu prędkości wartości będą się zatrzymywać na ustawieniach 1, 50, 125, 250, 600 mL/godz.
- Przy ustawianiu bolusa wartości będą się zatrzymywać na ustawieniach 1, 125, 250, 500, 750, 1000, 1250 oraz 1500 mL.
- Objętość całkowita będzie się zatrzymywać na wartościach 1, 125, 250, 500, 750, 1000, 1250, 1500, 2000 oraz 4000 mL.
- Po osiągnięciu wartości maksymalnej kolejne naciśnięcie przycisku **+** spowoduje przejście do wartości minimalnej (i na odwrót), np. po prędkości 600 mL/godz. wyświetli się wartość 1 mL/godz.
- Po podaniu całkowitej zaprogramowanej objętości żywienia lub opróżnieniu pojemnika z żywnością pompa wygeneruje alarm dźwiękowy. Istnieje możliwość tymczasowego wyłączenia alarmu **KONIEC TERAPII** (zob. podrozdział 12).
- Po zakończeniu dostarczania wszystkich bolusów pompa wyświetli ekran **PRZERWA W PODAWANIU** oraz **CZAS DO NASTĘPNEGO BOLUSA** zawierający informację o czasie rozpoczęcia dostarczania kolejnego bolusa. Ten cykl będzie powtarzany aż do wyłączenia pompy, podania całej zdefiniowanej ilości żywienia lub wyczerpania się żywienia.

## 10. Wstrzymywanie terapii żywieniowej

Przycisk	Skutek
	<p>W dowolnym momencie pracy pompy można wstrzymać cykl terapii żywieniowej, naciskając przycisk . Ikona pracy pompy zniknie i wyświetli się komunikat <b>POMPA ZATRZYMANA</b>. Nacisnąc przycisk , aby wznowić terapię żywieniową. W trybie wstrzymania można:</p> <ul style="list-style-type: none"> <li>• Zmienić program żywienia.</li> <li>• Wymienić pojemnik z żywnością.</li> <li>• Podać leki bez konieczności wyłączenia pompy.</li> <li>• Wyciszyć alarm i usunąć problemy.</li> </ul>









*Uwaga:* Po 2 minutach wygenerowany zostanie sygnał dźwiękowy, a na wyświetlaczu pojawi się komunikat **OCZEKIWANIE**. Nacisnąc przycisk , aby wstrzymać alarm i przedłużyć tryb pauzy o kolejne 2 minuty.

## 11. Informacje o podawanym żywnieniu

### 11.1 Wyświetlanie/kasowanie informacji o podawanym żywnieniu w trybie ciągłym





Aby wyświetlić informacje o podawanym żywnieniu, należy w dowolnym momencie nacisnąć przycisk .

Aby skasować: Upewnić się, że pompa jest w trybie paazy. Nacisnąć przycisk , a następnie przycisk , aby przywrócić parametrowi wartość 0.

Przycisk	Wyświetlana opcja	Funkcja
 	OBJĘTOŚĆ PODANA W TERAPII	Wyświetlanie objętości wyrażonej w mililitrach żywienia podanego w ramach bieżącej terapii żywieniowej. <i>Uwaga: Wartość tę należy ręcznie kasować na początku każdej nowej terapii żywieniowej. Jeśli nie zostanie ona skasowana przed rozpoczęciem nowej terapii żywieniowej, zostanie przedwcześnie wygenerowany alarm zakończenia terapii (jeśli ustawiono wartość parametru OBJETOSC).</i> Aby skasować: Upewnić się, że pompa jest w trybie paazy. Nacisnąć przycisk  , a następnie przycisk  , aby przywrócić parametrowi wartość 0.
 	CAŁKOWITA OBJĘTOŚĆ	Całkowita objętość doprowadzona przez pompę od momentu ostatniego skasowania wartości. Może służyć do monitorowania danych historycznych dotyczących objętości dla dowolnie zdefiniowanego okresu, np. dla zmiany lub kilku cykli terapii żywieniowej. Aby skasować: Upewnić się, że pompa jest w trybie paazy. Nacisnąć dwukrotnie przycisk  , a następnie przycisk  , aby przywrócić parametrowi wartość 0.
		Powrót do ekranu głównego.

*Uwaga: jeśli objętość przekroczy 9999 mL, pompa dalej wyświetla komunikat o 9999 mL. Należy skasować wartość, aby ponownie rozpocząć zliczanie od 0. Jeśli żaden przycisk nie zostanie naciśnięty przez 10 sekund, ekran informacji zostanie zamknięty.*



### 11.2 Dane historyczne dotyczące objętości z 30 ostatnich dni













Przycisk	Funkcja
  2"	Przytrzymać przycisk  przez 2 sekundy (2"), aby uzyskać dostęp do danych historycznych dotyczących objętości z 30 ostatnich dni. Za pomocą przycisków  i  przewijać poszczególne pozycje według daty. Wyświetlana wartość jest całkowitą objętością żywienia podawaną w okresach 24-godzinnych (od północy do północy) w ciągu 30 ostatnich dni.

*Uwaga: Danych historycznych dotyczących objętości z 30 ostatnich dni nie można kasować.*

### 11.3 Wyświetlanie/kasowanie informacji o podawanym żywnieniu w trybie podaży przerywanej

W dowolnym momencie można nacisnąć przycisk , aby wyświetlić informacje o podawanym żywnieniu oraz szczegóły zaprogramowanej terapii żywieniowej. Za pomocą przycisku  można przechodzić pomiędzy przedstawionymi poniżej pozycjami menu.



Naciśnięcie przycisku  po wybraniu ostatniej pozycji menu spowoduje zamknięcie trybu wyświetlania informacji. Aby skasować **OBJĘTOŚĆ PODANA W TERAPII** lub **CAŁKOWITĄ OBJĘTOŚĆ**: upewnij się, że pompa jest w trybie paury. Naciśnij przycisk , a następnie przycisk , aby przywrócić parametrowi wartość 0.

Przycisk	Wyświetlana opcja	Funkcja
 	OBJĘTOŚĆ PODANA W TERAPII	Wyświetlanie objętości wyrażonej w mililitrach żywnienia podanego w ramach bieżącej terapii żywieniowej. <i>Uwaga: Wartość tę należy ręcznie kasować na początku każdej nowej terapii żywieniowej. Jeśli nie zostanie ona skasowana przed rozpoczęciem nowej terapii żywieniowej, zostanie przedwcześnie wygenerowany alarm zakończenia terapii (jeśli ustawiono wartość parametru OBJETOSC). Aby skasować: upewnij się, że pompa jest w trybie paury. Naciśnij przycisk , a następnie przycisk , aby przywrócić parametrowi wartość 0.</i>
	CAŁKOWITA OBJĘTOŚĆ	Całkowita objętość doprowadzona przez pompę od momentu ostatniego skasowania wartości może służyć do monitorowania danych historycznych dotyczących objętości dla dowolnie zdefiniowanego okresu, np. dla zmiany lub kilku cykli terapii żywieniowej. <i>Aby skasować: Należy upewnić się, że pompa jest w trybie paury. Naciśnij dwukrotnie przycisk , a następnie przycisk , aby przywrócić parametrowi wartość 0.</i>
	CZAS DO ZAKOŃCZENIA TERAPII	Czas (wyrażony w godzinach i minutach) pozostały do zakończenia terapii żywieniowej. <i>Uwaga: Opcja jest niedostępna, jeśli dla parametru CAŁKOWITA OBJETOSC ustawiono wartość CONT.</i>
	CZAS DO ZAKOŃCZENIA BOLUSA LUB CZAS DO NASTĘPNEGO BOLUSA	<ol style="list-style-type: none"> <li>1. W czasie podawania bolusa wyświetlany jest czas w godzinach i minutach pozostały do zakończenia dostarczania żywnienia przez pompę i przejścia do trybu wstrzymania.</li> <li>2. Gdy pompa jest w trybie wstrzymania między dwoma bolusami, wyświetlany jest czas w godzinach i minutach pozostały do rozpoczęcia podawania przez pompę kolejnego bolusa.</li> </ol>
	USTAW BOLUS	Zaprogramowana objętość bolusa wyrażona w mililitrach.
	USTAW PRZERWE	Zaprogramowana przerwa wyrażona w godzinach i minutach. Przerwa jest okresem między czasami rozpoczęcia podawania dwóch kolejnych bolusów.
		Przejdzie do ekranu głównego.







*Uwaga: Jeśli żaden przycisk nie zostanie naciśnięty przez 10 sekund, ekran informacji zostanie zamknięty.*

## 12. Ustawienia użytkownika

### 12.1 Poziom głośności alarmu, podświetlenie, automatyczne przyciemnianie, alarm na zakończenie terapii żywieniowej









W dowolnym momencie można nacisnąć przycisk , aby wyświetlić i/lub zmodyfikować ustawienia pompy. Ponownie nacisnąć przycisk , aby przechodzić między opcjami *POZIOM GŁOSNOSCI*, *PODSWIETL*, *WYGASZENIE EKRANU AUTOM?* oraz *ALARM ZAKOŃCZENIA TERAPII*. Naciśnięcie przycisku  po wyświetleniu ostatniego ustawienia spowoduje zamknięcie trybu konfigurowania ustawień.

Do zmiany wartości poszczególnych ustawień służą przyciski  i . Ustawienie pozostaje zapisane w pamięci do momentu jego modyfikacji. Za pomocą przycisku  można przywrócić wartość domyślną dla wyświetlanego ustawienia.

Przycisk	Wyświetlana opcja	Funkcja
  	<i>POZIOM GŁOSNOSCI</i>	Ustawienie poziomu głośności alarmu dźwiękowego w zakresie od 1 do 3 (3 oznacza poziom najwyższy). Wartość domyślna: 3.
	<i>PODSWIETL</i>	Ustawienie jasności podświetlenia ekranu w zakresie od 1 do 3 (3 oznacza największą jasność). Wartość domyślna: 2.
	<i>WYGASZENIE EKRANU AUTOM?</i>	Ustawienie definiujące, czy ekran ma być automatycznie przyciemniany, gdy pompa będzie podłączona do zasilania. <b>TAK:</b> Ekran będzie przyciemniany po upływie 10 sekund. <b>NIE:</b> Ekran pozostanie włączony przez cały czas (funkcja niedostępna przy zasilaniu akumulatorowym) (ustawienie domyślne). <i>Uwaga: Gdy podświetlenie jest wyłączone, wszystkie informacje ekranowe są wyświetlane w kolorze czarnym.</i>
	<i>ALARM ZAKOŃCZENIA TERAPII</i>	Ustawienie definiujące, czy pompa ma informować użytkownika o zakończeniu terapii żywieniowej. <b>TAK:</b> Pompa będzie informować użytkownika (ustawienie domyślne). <b>NIE:</b> Pompa nie wygeneruje sygnału dźwiękowego informującego o zakończeniu terapii żywieniowej.
		Powrót do ekranu głównego.

*Uwaga: Jeśli żaden przycisk nie zostanie naciśnięty przez 10 sekund, ekran ustawień zostanie zamknięty.*



## 12.2 Zmiana języka

Krok	Przycisk	Wytyczne
1		Nacisnąć przycisk  i przytrzymać go przez 2 sekundy (2''), aby włączyć funkcję wyboru języka.
2		Za pomocą przycisków  i  wybrać żądany język.
3		Nacisnąć przycisk  i przytrzymać go przez 2 sekundy (2''), aby ustawić język.
4		Natychmiast wyłączyć pompę, aby zapisać wybrany język. Ponownie uruchomić pompę. <i>Uwaga: Jeśli pompa nie zostanie natychmiast wyłączona, zmiana języka nie zostanie zapisana.</i>



## 13. Blokowanie i odblokowywanie klawiatury

Funkcja blokady klawiatury pozwala uniknąć przypadkowych naciśnień przycisków, które mogą występować np. przy korzystaniu z pompy umieszczonej w plecaku.

### Blokowanie przycisków na klawiaturze

Aby zablokować klawiaturę, należy w dowolnym momencie jednocześnie nacisnąć przyciski  i . Pompa wyświetli komunikat **PRZYCISKI ZABLOKOWANE**, a na ekranie pojawi się przedstawiona na rysunku obok ikona kłódki.

### Odblokowywanie przycisków na klawiaturze

Gdy klawiatura jest zablokowana, należy jednocześnie nacisnąć i zwolnić przyciski  oraz , aby ją odblokować. Pompa wyświetli komunikat **PRZYCISKI ODBLOKOWANE**, a z ekranu zniknie ikona kłódki.

#### Uwagi:

- Jeśli przy zablokowanej klawiaturze naciśnięty zostanie jakikolwiek przycisk, wyświetli się komunikat **PRZYCISKI ZABLOKOWANE**.
- Przycisk  jest zawsze aktywny, nawet przy zablokowanej klawiaturze.
- Stan alarmowy powoduje odblokowanie klawiatury.
- Wyłączenie i ponowne włączenie powoduje odblokowanie klawiatury.



## 14. Ustawienia zaawansowane





**Ostrzeżenia:** Konfigurację poniższych ustawień może wykonywać jedynie wykwalifikowany personel medyczny.

Aby uzyskać dostęp do ustawień zaawansowanych i możliwości ich modyfikacji, należy przy wyłączonej pompie nacisnąć i przytrzymać przycisk i dopiero po wyświetleniu na ekranie komunikatu „WLACZ TRZYMAJAC” nacisnąć i przytrzymać przycisk .

Do przechodzenia między ustawieniami zaawansowanymi służy przycisk . Naciśnięcie przycisku po wyświetleniu ostatniego ustawienia spowoduje powrót do pierwszej opcji. Do modyfikowania wartości poszczególnych ustawień służą przyciski i . Ustawienie pozostaje zapisane w pamięci do momentu jego modyfikacji. Za pomocą przycisku można przywrócić wartość domyślną wyświetlanego ustawienia.

Krok	Przycisk	Wyświetlana opcja	Funkcja
Przed naciśnięciem przycisku „USTAWIENIA” należy sprawdzić, czy wyświetlany jest ekran „WLACZ TRZYMAJAC”.			
1		ZABLOKOWAC TERAPIE? NIE TAK	Ustawienie poprzednio zaprogramowanej terapii żywieniowej jako terapii domyślnej i uniemożliwienie standardowemu użytkownikowi wykonywania jakichkolwiek zmian w parametrach terapii żywieniowej. Za pomocą przycisków  i  ustawić opcję: <b>NIE:</b> Parametry terapii żywieniowej są odblokowane (wartość domyślna). <b>TAK:</b> Parametry terapii żywieniowej są zablokowane. <i>Uwaga:</i> W Trybie Przerwanym nie jest dozwolona funkcja Zablokować Terapię.
2		ZEZWOLIC NA PRZERWE? TAK NIE	Włączanie/wyłączanie trybu przerywanego. Za pomocą przycisków  i  ustawić opcję: <b>TAK:</b> Tryb podaży przerywanej jest dostępny dla użytkownika. <b>NIE:</b> Tryb podaży przerywanej NIE jest dostępny dla użytkownika (wartość domyślna).
		WIADOMOSC OFF WZYWANIE PIELEGNIARKI PDMS	Włączenie przesyłania wiadomości z funkcją wzywania pielęgniarki lub systemem zarządzania danymi pacjenta (PDMS). Za pomocą przycisków  i  ustawić opcję: <b>OFF:</b> Brak komunikacji <b>WZYWANIE PIELEGNIARKI:</b> Funkcja wzywania pielęgniarki jest włączona (system PDMS jest wyłączony, nawet jeśli podłączono kabel systemu PDMS). <b>PDMS:</b> Funkcja PDMS jest włączona (funkcja wzywania pielęgniarki jest wyłączona, nawet jeśli podłączono kabel systemu wzywania pielęgniarki). Kable systemów wzywania pielęgniarki oraz PDMS są dostępne jako akcesoria (zob. rozdział 18 „Akcesoria”). Należy się skontaktować z przedstawicielem handlowym, aby uzyskać szczegółowe informacje na ten temat.
		USTAW ROK	Za pomocą przycisków  i  ustawić rok.
		USTAW MIESIAC	Za pomocą przycisków  i  ustawić miesiąc.



2		<i>USTAW DZIEŃ</i>	Za pomocą przycisków  i  ustawić dzień.
		<i>USTAW GODZINĘ</i>	Za pomocą przycisków  i  ustawić godzinę.
		<i>USTAW MINUTY</i>	Za pomocą przycisków  i  ustawić minuty.
		<i>WER.</i>	Wyświetlenie wersji oprogramowania pompy.
		<i>PDMS</i>	Pokaż wersję oprogramowania PDMS.
		<i>NUM</i>	Wyświetlenie numeru seryjnego pompy.
		<i>ZABLOKOWAC TERAPIE?</i>	Powrót do ekranu <i>ZABLOKOWAC TERAPIE</i> .
3			Wyłączyć pompę, aby zapisać ustawienia.





## 15. Alarmy i rozwiązywanie problemów

### 15.1 Obsługa alarmów



**Ostrzeżenie:** Należy zapewnić właściwe i regularne monitorowanie pacjenta, zwłaszcza w sytuacjach, gdy przerwa w podawaniu żywienia przez zgłębnik może stwarzać zagrożenie dla pacjenta.

Procedura postępowania w przypadku wygenerowania alarmu dźwiękowego:



Krok	Przycisk	Wytczne
1		Nacisnąć przycisk  , aby potwierdzić alarm.
2		Każdy ze stanów alarmowych należy usuwać zgodnie z poniższymi instrukcjami.
3		Nacisnąć przycisk  , aby wznowić żywienie.

## 15.2 Przegląd alarmów i rozwiązywanie problemów

W przypadku zaniku zasadniczego działania (pompa nie podaje zgodnie z przeznaczeniem) mogą pojawić się następujące komunikaty alarmowe:

Komunikat alarmu	Przyczyna alarmu	Rozwiązanie
	Zaprogramowana objętość całkowita została w całości podana pacjentowi.	Zakończyć podawanie żywienia lub zaprogramować nową terapię żywieniową.
	Zaprogramowana objętość docelowa jest mniejsza lub równa wartości określonej parametrem <b>OBJETOSC PODANA W TERAPII</b> .	Skasować wartość ustawienia <b>OBJETOSC PODANA W TERAPII</b> , aby rozpocząć nową terapię żywieniową. Ponownie zaprogramowana objętość docelowa musi być większa niż wartość określona parametrem <b>OBJETOSC PODANA W TERAPII</b> . <i>Uwaga: Jeśli wartość nie zostanie skasowana przed rozpoczęciem nowej terapii żywieniowej, zostanie przedwcześnie wygenerowany alarm zakończenia terapii.</i>
	Kłapa pompy jest otwarta lub mechanizm klapy jest uszkodzony.	Zamknąć kłapę pompy. W przypadku uszkodzenia należy się skontaktować z przedstawicielem handlowym lub autoryzowanym serwisem.
	Nieprawidłowo umieszczony zestaw do podawania żywienia lub brak zestawu.	Otworzyć kłapę, usunąć i ponownie zainstalować zestaw i przewody rurowe. Odpowiednie instrukcje znajdują się na stronie 2 oraz w podrozdziale 6.4 podręcznika użytkownika.
	Pojemnik z żywniem oraz zestaw do podawania żywienia są puste (za pompą). Zestaw do podawania żywienia nie jest wystarczająco wypętniony.	Jeśli terapia żywieniowa została zakończona, należy zakończyć podawanie żywienia, wyjąć pompę i przepłukać zgębnik. Jeśli terapia żywieniowa nie została zakończona: wymienić lub napełnić pojemnik z żywniem, napełnić zestaw do podawania żywienia i ponownie rozpocząć żywienie lub sprawdzić pod kątem okluzji i w razie potrzeby usunąć blokadę między pojemnikiem i pompą, a następnie ponownie rozpocząć żywienie lub sprawdzić, czy zestaw do podawania żywienia jest całkowicie wypętniony, w razie potrzeby napełnić go, a następnie ponownie rozpocząć żywienie. <b>UWAGA:</b> Podczas napełniania zestaw do podawania żywienia nie może być podłączony do pacjenta.

 BRAK PRZEPŁYWU NA WEJŚCIU	Zestaw do podawania żywienia jest zablokowany lub zapętlony między pojemnikiem a pompą.	Sprawdzić pod kątem pętli lub niedrożności w przewodach rurowych zestawu między pojemnikiem z żywnością a pompą. W razie konieczności zmienić położenie zestawu do podawania żywienia, pompy lub zbiornika z żywnością, aby zapewnić swobodny przepływ preparatu żywieniowego. Otworzyć klapę, sprawdzić zamontowanie zestawu do podawania żywienia i zamknąć klapę. Wznowić podawanie żywienia.
 BRAK PRZEPŁYWU NA WYJŚCIU	Zestaw do podawania żywienia lub zgłębnik są zablokowane lub zapętlone za pompą, po stronie pacjenta.	Sprawdzić pod kątem pętli lub niedrożności w przewodach rurowych zestawu między pompą a zgłębnikiem. W razie konieczności zmienić położenie zestawu do podawania żywienia lub pompy, aby zapewnić swobodny przepływ preparatu żywieniowego. Sprawdzić zgłębnik pod kątem drożności i obecności pętli. W razie konieczności przepłukać zgłębnik. Otworzyć klapę, sprawdzić zamontowanie zestawu do podawania żywienia i zamknąć klapę. Wznowić podawanie żywienia.
 SŁABY AKUMULATOR	Akumulator rozładowuje się — niski poziom naładowania.	
 SŁABY AKUMULATOR	Akumulator jest niemal całkowicie rozładowany; należy go natychmiast podłączyć do zasilacza, aby uniknąć wyłączenia pompy Compat Ella®.	Podłączyć zasilanie do pompy, korzystając z zasilacza (zob. strona 4). Naładować akumulator.
 ŁADOWANIE AKUMULATORA	Akumulator jest całkowicie rozładowany. Przed ponownym użyciem pompy należy go naładować. Pompa wyświetli komunikat <b>GOTOWY</b> , gdy będzie możliwe jej ponowne uruchomienie.	Potwierdzić komunikat <b>GOTOWY</b> , naciskając przycisk  .
 OCZEKIWANIE	Pompa jest w stanie wstrzymania; minęły 2 minuty bez żadnej aktywności pompy.	Wznowić podawanie żywienia lub wyłączyć pompę. Wydużyć okres nieaktywności o kolejne 2 minuty, naciskając przycisk  .

 USUN MAGNES	Występują zakłócenia magnetyczne z zewnętrznego źródła.	Usunąć źródło zakłóceń magnetycznych lub przesunąć pompę do innego położenia.
 ERXX ZRESTARTUJ POMPE	Wewnętrzna usterka urządzenia (usterka systemowa). „XX” = 01-99	Wyłączyć i ponownie uruchomić pompę, aby skasować błąd. Jeśli błąd wystąpi ponownie, nie można korzystać z pompy. Należy się skontaktować z przedstawicielem handlowym lub autoryzowanym serwisem.

## 16. Czyszczenie i dezynfekcja

### Czyszczenie

Czyszczenie pompy należy wykonywać w regularnych odstępach czasu, stosując się do następującej procedury:

1. Aby uniknąć zagrożenia porażenia prądem elektrycznym, przed rozpoczęciem czyszczenia należy odłączyć pompę od zasilania i wyłączyć ją.
2. Za pomocą wilgotnej gąbki lub szmatki zanurzonej w ciepłym roztworze wody z mydłem oczyścić pompę.
3. Pompa jest odporna na działanie wody i można ją czyścić, umieszczając w strumieniu bieżącej wody.
4. Przed ponownym użyciem należy dokładnie osuszyć pompę.

*Uwaga: Aby nie dopuścić do uszkodzenia pompy, nie wolno stosować ostrych materiałów ani agresywnych środków czyszczących w obszarze czujnika powietrza (zob. rozdział dotyczący pompy i akcesoriów, pozycje G i H).*

### Dezynfekcja

Aby określić procedurę dezynfekcji właściwą dla danej placówki, należy stosować się do lokalnych wytycznych. Należy pamiętać, że niektóre środki dezynfekujące mogą powodować uszkodzenia lub odbarwienia obudowy pompy, co może skutkować unieważnieniem gwarancji. Na żądanie udostępnimy wykaz zatwierdzonych środków dezynfekujących.



### Ostrzeżenia!

- Nie wolno zanurzać pompy w wodzie.
- Nie wolno czyścić pompy w zmywarce.
- Aby uniknąć porażenia prądem elektrycznym, nie wolno czyścić pompy, gdy jest ona włączona lub podłączona do zasilania.
- Nie wolno sterylizować urządzenia w autoklawie.
- Korzystanie z silnych środków czyszczących/dezynfekujących oraz alkoholu izopropylowego może spowodować uszkodzenie obudowy pompy.

## 17. Konserwacja



**Ostrzeżenie:** Zabrania się korzystania z uszkodzonej lub zmodyfikowanej pompy. Należy się skontaktować z przedstawicielem handlowym lub autoryzowanym serwisem.

Przenośna pompa do żywienia dojelitowego Compat Ella® nie zawiera części serwisowanych przez użytkowników. Nie wymaga się wykonywania kalibracji. Oczekiwany okres użytkowania (ESL) wynosi 10 lat. Wymagany okres między konserwacjami pompy Compat Ella® wynosi 5 lat lub mniej, jeśli akumulator ulega bardzo szybkiemu rozładowaniu. W przypadku nieprawidłowego działania sprzętu lub oprogramowania należy się skontaktować z przedstawicielem handlowym lub autoryzowanym serwisem w celu naprawy lub wymiany pompy.

## 18. Akcesoria

### System zarządzania danymi pacjenta (PDMS) (ref: 12277770)

Jako akcesorium dostępny jest osobny kabel służący do podłączenia pompy do zatwierzonego systemu PDMS. Po podłączeniu do zatwierzonego systemu PDMS i włączeniu tego systemu, za jego pośrednictwem pompa będzie umożliwiać monitorowanie kluczowych informacji, np. danych dotyczących prędkości lub podanej objętości. Więcej informacji na temat włączania systemu PDMS znajduje się w rozdziale dotyczącym ustawień zaawansowanych. Należy się skontaktować z przedstawicielem handlowym, aby uzyskać szczegółowe informacje na ten temat. Długość kabla systemu zarządzania danymi pacjenta: 2 m.

### System wzywania pielęgniarki (ref: 12279521)

Jako akcesorium dostępny jest osobny kabel służący do podłączenia pompy do systemu wzywania pielęgniarki. Po podłączeniu do zatwierzonego systemu wzywania pielęgniarki oraz włączeniu tego systemu, pompa będzie do niego wysyłać sygnał alarmowy. Więcej informacji na temat włączania systemu wzywania pielęgniarki znajduje się w rozdziale dotyczącym ustawień zaawansowanych. Należy się skontaktować z przedstawicielem handlowym, aby uzyskać szczegółowe informacje na ten temat. Długość kabla układu przywoływania pielęgniarki: 3 m.

### Plecaki (ref: 12277736)

Jako akcesoria dostępne są plecaki na pompę. Należy się skontaktować z przedstawicielem handlowym, aby uzyskać szczegółowe informacje na ten temat.

- Przed umieszczeniem pompy w plecaku należy podłączyć pojemnik z żywnością, zestaw do podawania żywności oraz pompę, a następnie całkowicie napełnić system.
- Zabezpieczyć pompę w plecaku. Należy unikać przechowywania zbyt dużej ilości rzeczy osobistych w plecaku, gdyż mogą one spowodować powstanie pętli na przewodach rurowych i zakłócać działanie pompy.
- Upewnić się, że pojemnik z żywnością jest odpowiednio zahaczony w części górnej i zabezpieczony złączem w części dolnej.
- Upewnić się, że na zestawie do podawania żywności oraz przewodach rurowych nie występują pętle, które mogłyby być przyczyną niedrożności.
- Należy zachować szczególną ostrożność, aby uniknąć przedostawania się powietrza do układu.
- Plecak powinien być ustawiony głównie w pozycji pionowej, aby pojemnik z żywnością znajdował się wyżej niż pompa.
- Przy korzystaniu z otwartego pojemnika lub worka należy wyeliminować dodatkowe powietrze w układzie, ponieważ pozwoli to uniknąć alarmu powietrza w zestawie.

**Stojak stołowy/wkładka do plecaka (ref: 12277737)**

Jako akcesorium dostępny jest stojak stołowy. Może być on także wykorzystywany w plecaku. Należy się skontaktować z przedstawicielem handlowym, aby uzyskać szczegółowe informacje na ten temat.

*Uwaga: niektóre akcesoria mogą być niedostępne w poszczególnych lokalizacjach.*

























**19. Ograniczona gwarancja**

Wszelkie czynności serwisowe powinny być wykonywane przez uprawniony personel. Nieuprawnione naprawy spowodują unieważnienie gwarancji.

Pompa, zacisk do stojaka oraz zasilacz są objęte 24-miesięczną gwarancją producenta, licząc od daty dostawy.

- Gwarancja obejmuje naprawę i wymianę podzespołów, w przypadku których udowodnione zostaną wady materiałowe lub wykonawcze.
- Gwarancja nie obejmuje urządzeń, które były modyfikowane lub naprawiane przez nieuprawnione osoby, ani usterek wynikających z nieprawidłowego postępowania i eksploatacji urządzenia.
- Producent przyjmuje odpowiedzialność za bezpieczne użytkowanie, niezawodność oraz wydajność pompy żywieniowej jedynie wtedy, gdy spełnione są następujące warunki:
  - a. Montaż, rozbudowa, regulacje, modyfikacje lub naprawy były wykonywane przez osoby uprawnione przez producenta.
  - b. Instalacja elektryczna w miejscu stosowania pompy jest zgodna z wymogami przepisów IEC, a pompa jest eksploatowana zgodnie z instrukcjami obsługi.
  - c. Pompa jest wykorzystywana wraz z zestawami do podawania żywienia określonymi przez producenta.

## 20. Wykaz symboli

	Numer katalogowy		Część aplikacyjna typu BF		Limit wilgotności (przechowywanie)
	Numer seryjny		Urządzenie klasy II		Limit ciśnienia atmosferycznego (przechowywanie)
	Kod globalny		Trzymać z dala od deszczu		Limit temperatury (przechowywanie)
	Prąd stały		Trzymać z dala od promieni słonecznych		Akumulator
	Napięcie wejściowe	<b>IP25</b>	Klasa odporności mechanicznej i przed przedostawaniem się płynów		Obiekt delikatny, postępować ostrożnie
	Producent		Zużyty sprzęt elektryczny i elektroniczny (WEEE)		Tą stroną do góry
	Zawartość opakowania		Nie stosować w pobliżu otwartego ognia: zabrania się korzystania z otwartych źródeł ognia oraz palenia tytoniu		Ostrzeżenia i przestrogi
	Materiał podlegający recyklingowi		Produkt nieprzeznaczony do stosowania dożylnego.		Oznaczenie CE oraz jednostka notyfikowana
	Zielony punkt				
	Stosować się do instrukcji użycia				

## 21. Dane techniczne

### Mechaniczne

- Wymiary: 140 mm (dł.) x 140 mm (szer.) x 62 mm (wys.)
- Ciężar: 499 g

### Dane robocze

- Prędkość przepływu: 1 mL/godz. do 600 mL/godz.
  - Objętość: 1 mL do 4000 mL
  - Przyrosty: 1 mL
  - Podawanie do opróżnienia (tryb podaży ciągłej) CONT
  - Prędkość napełniania:  $\geq 600$  mL/godz.
  - Dokładność:  $\pm 5\%$  dla następujących parametrów:
    - Prędkość: 100 mL/godz.
    - Objętość: 100 mL
    - Płyn: Woda
- Zestaw do podawania żywienia: Nowy, nieużywany wcześniej zestaw Maks. 1500 mL objętości podawanego żywienia\*
- \*Podawanie objętości przekraczającej 1500 mL przez jeden zestaw może mieć wpływ na dokładność.
- Wysokość głowy nad wurnikiem: 30 cm
- Wpływ wysokości na dokładność:  $\leq 2,5\%$  na 30 cm wysokości
  - Zakres wysokości: -30 cm do 60 cm
  - Wpływ ciśnienia wstecznego:  $\leq 0,7\%$  per kPa
  - Ciśnienie detekcji okluzji:
    - Za pompą: -34 kPa przez 5 sekund
    - Przed pompą: 83 kPa przez 30 sekund
    - 103 kPa przez 5 sekund

*Uwaga: Niskie prędkości przepływu mogą znacznie wydłużyć czas do wygenerowania alarmu okluzji.*

- Wykrywanie powietrza 1,5 mL
- Temperatura przy eksploatacji:  $+5^{\circ}\text{C}$  do  $+40^{\circ}\text{C}$
- Wilgotność przy eksploatacji: 15% do 93%, bez kondensacji
- Ciśnienie atmosferyczne przy eksploatacji: 70 do 106 kPa

### Przechowywanie

- Temperatura przechowywania:  $-20^{\circ}\text{C}$  do  $+60^{\circ}\text{C}$
- Wilgotność przechowywania: 10% do 95%, bez kondensacji
- Ciśnienie atmosferyczne: 50 do 106 kPa

### Zasilanie elektryczne

- Ładowarka:
  - Długość kabla: 3 m
  - Wejściowe: 100-240 V; 50-60Hz
  - Wyjściowe: 5 VDC, 15.0W
- Pompa:
  - Wejściowe: 5 VDC, 10.0W
- Typ bezpiecznika: Szybkiego działania, jednokrotnego użytku
- Typ akumulatora: Litowo-jonowy
- Czas ładowania akumulatora:  $\leq 6$  godzin
- Czas pracy na akumulatorze: 24 godziny przy prędkości 125 mL/godz.

- Spadek pojemności akumulatora ze względu na:

Przechowywanie: Aby maksymalnie wydłużyć żywotność akumulatora, nie wolno go zbyt długo przechowywać w podwyższonych temperaturach. W miarę możliwości akumulator należy przechowywać w temperaturze poniżej  $50^{\circ}\text{C}$  i nie przekraczać temperatury  $60^{\circ}\text{C}$ . Przy dłuższym przechowywaniu pompa powinna znajdować się w chłodnym miejscu oraz z niskim poziomem naładowania.

Starzenie: Należy pamiętać, że wartości czasu pracy na akumulatorze podane poniżej mają charakter szacunkowy, a rzeczywista pojemność akumulatora może się znacznie zmieniać w zależności od czynników takich jak rzeczywiste zużycie, cykle ładowania oraz temperatura.



Wiek pompy	Przybliżony czas pracy przy prędkości 125 mL/godz.
1 rok	24 godziny
2 lata	24 godziny
3 lata	20 godzin
4 lata	16 godzin
5 lat	12 godzin
Powyżej 5 lat	Wykonać serwisowanie pompy*

\*Odstępny między serwisowaniem pompy Compat Ella® wynoszą 5 lat. Akumulator zostanie wymieniony.

W przypadku usterki pompy należy się skontaktować z przedstawicielem handlowym lub autoryzowanym serwisem, w celu naprawy lub wymiany urządzenia.

- Zabezpieczenie przed porażeniem prądem elektrycznym: Klasa II
- Klasa odporności mechanicznej i przed przedostawaniem się płynów: IP25

## 22. Recykling i utylizacja



### Utylizacja pompy:

Należy się stosować do lokalnych przepisów, dyrektyw, norm i wytycznych dotyczących utylizacji.

### Utylizacja akumulatora:

Akumulator należy usuwać w ramach utylizacji pompy, postępując zgodnie z obowiązującymi lokalnie wymaganiami.

### Utylizacja materiałów opakowaniowych:

Wszystkie materiały opakowaniowe zostały dobrane z uwzględnieniem zgodności ze środowiskiem oraz kwestii dotyczących utylizacji i podlegają recyklingowi. Zużyte opakowania należy przekazywać do odpowiednich placówek odpowiadających za gromadzenie i przetwarzanie odpadów. W ten sposób przyczyniasz się do dbania o środowisko naturalne.

# Instruções de utilização da bomba Compat Ella®

## Índice

<b>1. Introdução</b> .....	<b>157</b>	<b>8. Nutrição em modo Contínuo</b> .....	<b>169</b>
1.1 Uso previsto .....	157	<b>9. Nutrição em modo intermitente</b> .....	<b>170</b>
1.2 Assistência técnica .....	157	<b>10. Como pausar uma terapia nutricional</b> .....	<b>172</b>
<b>2. Informações sobre segurança</b> .....	<b>157</b>	<b>11. Informações de administração</b> .....	<b>173</b>
2.1 Advertências e precauções .....	157	11.1 Para exibir/limpar as informações de administração em modo Contínuo .....	173
2.2 Contraindicações .....	158	11.2 Histórico de Volume de 30 dias sucessivos .....	173
2.3 Complicações gerais associadas à dieta por sonda enteral .....	159	11.3 Para exibir/limpar as informações de administração em modo Intermitente .....	174
2.4 Precauções específicas relacionadas aos conjuntos compatíveis e à nutrição .....	159	<b>12. Configurações do usuário</b> .....	<b>175</b>
<b>3. Visão geral do sistema</b> .....	<b>159</b>	12.1 Nível de alarme, luz de fundo, escurecimento automático, alarme de fim da terapia nutricional .....	175
3.1 Bomba [vide páginas 3-4] .....	159	12.2 Como alterar o idioma .....	176
3.2 Conjunto de administração [vide página 4] .....	160	<b>13. Como bloquear e desbloquear o teclado</b> .....	<b>176</b>
3.3 Função dos botões .....	160	<b>14. Configurações avançadas</b> .....	<b>177</b>
3.4 Tela .....	161	<b>15. Alarmes e solução de problemas</b> .....	<b>178</b>
3.5 Bateria .....	162	15.1 Como lidar com os alarmes .....	178
<b>4. Visão geral dos modos da bomba (Contínuo x Intermitente)</b> ...	<b>163</b>	15.2 Visão geral dos alarmes e solução de problemas .....	179
4.1 Modo Contínuo: visão geral do menu .....	164	<b>16. Limpeza e desinfecção</b> .....	<b>181</b>
4.2 Modo Intermitente: visão geral do menu .....	164	<b>17. Manutenção</b> .....	<b>182</b>
<b>5. Como limpar as configurações de terapia nutricional e as informações de infusão</b> .....	<b>165</b>	<b>18. Acessórios</b> .....	<b>182</b>
<b>6. Configuração da bomba</b> .....	<b>165</b>	<b>19. Garantia limitada</b> .....	<b>183</b>
6.1 Como conectar ao adaptador de alimentação de Cabo de energia .....	165	<b>20. Lista de símbolos</b> .....	<b>183</b>
6.2 Como fixar a bomba em suporte .....	165	<b>21. Especificações</b> .....	<b>184</b>
6.3 Como ligar e desligar .....	166	<b>22. Reciclagem e descarte</b> .....	<b>185</b>
6.4 Como colocar o conjunto de administração .....	166		
6.5 Como encher o conjunto de administração (carregamento da sonda) .....	167		
<b>7. Guias de Início Rápido</b> .....	<b>168</b>		
7.1 Nutrição em modo Contínuo .....	168		
7.2 Nutrição em modo Intermitente .....	168		

## 1. Introdução

A Compat Ella® é uma bomba peristáltica rotativa pequena, leve e portátil, usada para a infusão de quantidades programáveis de nutrição enteral por sonda a taxas de infusão selecionáveis para o sistema gastrointestinal. A bomba deve ser usada somente após o treinamento adequado sobre os cuidados, a utilização e a manutenção da bomba Compat Ella® e seus acessórios.

### 1.1 Uso previsto

A bomba de nutrição enteral Compat Ella® deve ser usada somente para a infusão de nutrição e hidratação enteral por sonda, a taxas controladas, para o sistema gastrointestinal. Destina-se a ser utilizado com pacientes adultos e pediátricos que necessitam de alimentação entérica e hidratação em casa e ambientes profissionais de saúde.

### 1.2 Assistência técnica

Caso necessite de assistência técnica para o uso da bomba Compat Ella®, entre em contato com seu representante de vendas ou acesse: [www.compat.com](http://www.compat.com).

## 2. Informações sobre segurança

Leia todo o Manual antes de operar a bomba Compat Ella®.

Leia todas as Instruções de Utilização do conjunto de administração antes de instalá-lo na bomba Compat Ella®.



**Advertência:** Descreve uma prática perigosa ou não segura que, se não for evitada, pode resultar em lesões corporais graves, morte ou danos materiais.

**Precaução:** Descreve uma prática perigosa ou não segura que, se não for evitada, pode resultar em lesões corporais leves ou, principalmente, danos materiais.

*Nota:* Descreve algo que é mais importante do que o restante do texto.

### 2.1 Advertências e precauções



#### Advertências:

- Não utilizar por via intravenosa. Apenas para uso enteral.
- Se a bomba estiver danificada ou alterada, não a utilize.
- Assegure-se de que o plugue do cabo de energia esteja totalmente seco antes e durante a utilização.
- Não tente conectar o adaptador de energia “específico do país” à tomada de energia sem, antes, conectá-lo ao corpo do adaptador de energia.
- Não use na presença de anestésicos inflamáveis ou outros gases inflamáveis (inclusive em ambientes enriquecidos com oxigênio), próximo a líquidos ou objetos inflamáveis, nem na presença de agentes oxidantes.
- Durante a inicialização da bomba, confirme se todos os segmentos de tela estão visíveis. Se algum deles estiver faltando ou se a tela não estiver legível, não utilize a bomba.
- Ao ligar a bomba, se você não ouvir os sinais sonoros, não utilize a bomba.
- Utilize somente nutrição enteral prescrita e fornecida por um profissional de saúde qualificado e líquidos hidratantes tais como água e chá.
- Utilize somente conjuntos de administração Compat Ella®.
- A utilização de acessórios, transdutores e cabos diferentes dos especificados ou fornecidos pelo fabricante da bomba pode resultar num aumento das emissões eletromagnéticas ou numa diminuição da imunidade eletromagnética da bomba e causar o funcionamento incorreto.

- Inspeccione o conjunto de administração Compat Ella®. Não use se estiver danificado ou alterado.
- Sempre garanta o monitoramento adequado, oportuno e regular dos pacientes, especialmente se uma interrupção da infusão nutricional pela sonda puder causar riscos ao paciente.
- Substitua o conjunto de administração Compat Ella® a cada 24 horas para manter a precisão da infusão e ajudar a prevenir um risco potencial de contaminação.
- Preste atenção ao risco de esmagamento dos cabos e fios.
- Não programe combinações de Taxa e Volume que excedam 24 horas.
- Não mergulhe a bomba em água.
- Não coloque em lava-louças.
- Para evitar choque elétrico, nunca limpe enquanto a bomba estiver ligada ou conectada à eletricidade.
- Não esterilize em autoclave.
- O uso de limpadores/desinfetantes agressivos e álcool pode danificar a bomba. Não abra ou modifique a bomba.
- Não desmonte a bomba, remova as etiquetas nem modifique o equipamento.



#### Precauções:

- Não utilize em campos magnéticos fortes, por exemplo, em ambientes de IRM (Imagem por Ressonância Magnética).
- A utilização da bomba Compat Ella® adjacente ou empilhada com outro equipamento deve ser evitada porque pode causar o funcionamento incorreto. Se essa utilização for necessária, a bomba e o outro equipamento devem ser observados para verificar se estão a funcionar normalmente.
- O equipamento de comunicação por RF portátil (incluindo periféricas, tais como cabos de antena e antenas externas) não deve ser utilizado a menos de 30 cm (12 polegadas) de qualquer parte da bomba Compat Ella®, incluindo os cabos especificados pelo fabricante. Caso contrário, poderia causar a deterioração do desempenho da bomba.
- Certifique-se de que o conjunto de administração não esteja conectado ao paciente durante o carregamento da sonda.
- Verifique se o conjunto de administração está instalado corretamente, conectado ao recipiente de nutrição enteral e se está pronto para a conexão com a sonda.
- Ao programar uma nova terapia, certifique-se de limpar o parâmetro **VOLUME DADO NESTA TERAPIA**.
- Após iniciar uma terapia, verifique todos os parâmetros da terapia (inclusive taxa de infusão, dose e o volume administrado nesta terapia).
- A capacidade da bateria é uma estimativa. Se não tiver certeza de que a capacidade é suficiente para o uso pretendido, conecte o dispositivo à corrente elétrica até o recarregamento completo.
- As configurações avançadas devem ser ajustadas somente por um profissional de saúde qualificado.

## 2.2 Contraindicações

### A bomba Compat Ella® não deverá ser usada:

- Se houver contra-indicação de dieta enteral;
- Para a administração de infusões intravenosas;
- Com outros conjuntos além dos conjuntos de administração “Compat Ella®”;
- Em casos de obstrução intestinal;
- Em casos de íleo paralítico (inabilidade do intestino de se contrair normalmente/eliminar os resíduos do corpo);
- Em casos de fistula de alto débito no intestino delgado;
- Em casos de agentes inotrópicos positivos em altas doses;

- A dieta enteral puder ser administrada na presença de obstrução intestinal ou de fístula enterocutânea de alto débito no intestino delgado;
- Em casos de fístula enterocutânea.

## 2.3 Complicações gerais associadas à dieta por sonda enteral

### Complicações mecânicas

- Obstrução da sonda
- Mau posicionamento primário
- Perfuração do trato intestinal
- Deslocamento secundário da sonda de alimentação
- Nó na sonda
- Remoção acidental da sonda
- Ruptura e vazamento da sonda Vazamento e sangramento no local da inserção
- Erosão, ulceração e necrose da pele e da mucosa
- Obstrução intestinal (íleo paralítico)
- Hemorragia
- Infusão IV inadvertida de dieta enteral

### Complicações infecciosas

- Infecção no local de inserção da sonda
- Pneumonia por aspiração
- Infecção de ouvido ou nasofaríngea
- Peritonite
- Diarreia infecciosa

### Complicações metabólicas

- Distúrbios eletrolíticos
- Hiper e hipoglicemia
- Deficiência de vitaminas e elementos traço
- Síndrome da alimentação por sonda (“Síndrome de realimentação”)

## 2.4 Precauções específicas relacionadas aos conjuntos compatíveis e à nutrição

Em certas circunstâncias, devido à diversidade das soluções nutricionais utilizadas, que têm uma ampla variedade de características (isto é, densidade, viscosidade, quantidade de gases dissolvidos, reologia, partículas, temperatura, preparação nutricional individualizada), o desempenho da bomba pode ser limitado pela oclusão da sonda ou do conjunto de alimentação. Em todas as circunstâncias, tal incidente será detectado pela bomba Compat Ella® e acionará um alarme de oclusão. Recomendamos o uso da bomba Compat Ella® somente com monitoramento em tempo hábil e regular do paciente, especialmente em populações de pacientes sensíveis, caso em que uma interrupção no fornecimento da dieta pode representar um risco para o paciente. Portanto, quando a bomba Compat Ella® é utilizada para alimentar pacientes que precisam de um suprimento constante de dieta (para os quais a interrupção no fornecimento da dieta pode levar a uma situação crítica), deve-se utilizar somente soluções de nutrição enteral disponíveis no mercado e preparadas de acordo com a descrição do fabricante, além de conjuntos compatíveis e um monitoramento regular e adequado da administração da dieta.

## 3. Visão geral do sistema

### 3.1 Bomba (vide páginas 3-4)

- A** Porta da bomba
- B** Trava da porta

- C** Rotor da bomba
- D** Teclado

- E** Indicador luminoso da alimentação elétrica de cabo de energia

- |   |   |  |
|---|---|--|
| <b>F</b> Tela colorida                            | <b>L</b> Pinça de fixação para montagem em suporte              | <b>P</b> Etiqueta do fabricante autorizado           |
| <b>G</b> Sensor de pressão ascendente             | <b>M</b> Etiqueta traseira da bomba com o Guia de Início Rápido | <b>Q</b> Adaptador da alimentação de Cabo de energia |
| <b>H</b> Sensor de pressão descendente            | <b>N</b> Alto-falante   | <b>R</b> Pinça de fixação para montagem em suporte   |
| <b>I</b> Sensor de ar                             | <b>O</b> Etiqueta com número de série                           |  |
| <b>J</b> Pés de borracha                          |   |  |
| <b>K</b> Conexão à alimentação de Cabo de energia |   |  |







### 3.2 Conjunto de administração (vide página 4)



- |                          |                                    |
|--------------------------|------------------------------------|
| <b>S</b> Conector ENPlus | <b>U</b> Porta de medicação ENFit® |
| <b>T</b> Cassete         | <b>V</b> Extremidade distal ENFit® |

*Nota: Diferentes versões de conjuntos de administração estão disponíveis. Para obter mais informações, entre em contato com seu representante de vendas ou acesse [www.compat.com](http://www.compat.com).*

### 3.3 Função dos botões

A bomba sempre guarda na memória as configurações e os valores exibidos na tela durante a passagem de uma tela para a seguinte, bem como quando a bomba é desligada.

Botão	Função principal	Função secundária
	Ligar ou desligar a bomba (pressione por 2 segundos [2"])	
	Iniciar/Pausar a bomba	Adiar alarme
	Carregamento automático da sonda (pressione por 2 segundos [2"]) Pressione novamente para parar o carregamento automático da sonda antes do programado	
	Percorrer a programação de taxa de infusão, volume e intervalo	Alternar entre os modos Contínuo e Intermitente (pressione por 5 segundos [5"])
	Diminuir e aumentar os valores (manter pressionado: acelera a velocidade)	Bloquear e desbloquear o teclado (pressione os dois botões juntos)
	Limpar o valor exibido na tela, alterando-o para o valor padrão ou 0	Redefinir todos os valores do programa com os valores padrão e limpar o histórico de administrações recentes (pressione o botão por 3 segundos [3"])

	Percorrer o histórico de administrações recentes	Acessar o Histórico de Volume de 30 dias sucessivos (pressione o botão por 2 segundos [2''])
	Percorrer as configurações da bomba	Mudar o idioma (vide Seção 12.2)

 **Precaução:** Certifique-se de que o conjunto de administração não esteja conectado ao paciente durante o carregamento da sonda.

### 3.4 Tela

 **Advertência:** Durante a inicialização da bomba, confirme se todos os dados de tela mostrados no diagrama a seguir estão visíveis. Se algum deles estiver faltando ou se a tela não estiver legível, não utilize a bomba.

#### Layout da tela

A bomba Compat Ella® tem uma tela colorida com caracteres alfanuméricos, símbolos e luz de fundo.

- 1 Nível de carga da bateria
- 2 Conectado à alimentação de CA
- 3 Teclado bloqueado
- 4 Modo Intervalo ativado
- 5 Recipiente de nutrição da sonda vazio/ar na linha
- 6 Indicador de alarme
- 7 Ícone de Funcionamento com indicadores de oclusão: os segmentos com seta são iluminados quando a bomba está em funcionamento.
- 8 Linha de informação principal: mostra valores alfanuméricos da programação e dos alarmes.
- 9 Etiqueta de informação principal: mL (mililitros), h (hora) ou mL/h (mililitros por hora).
- 10 Linha de texto de mensagens: fornece diversas informações sobre o estado, a programação e os alarmes da bomba.

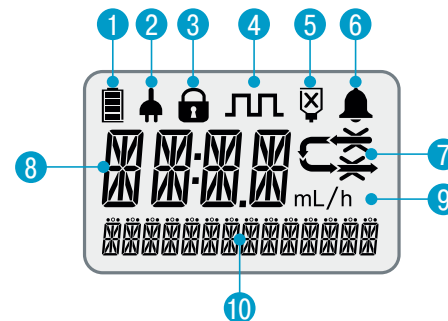

*Nota:* A luz de fundo da tela se desligará 10 segundos após a última tecla ser pressionada a menos que a bomba esteja conectada na alimentação do cabo de energia e o recurso de escurecimento automático esteja desativado.

### Visão geral das telas coloridas

A tela da bomba utiliza cores diferentes para ajudar a distinguir o estado atual da bomba e as informações na tela.

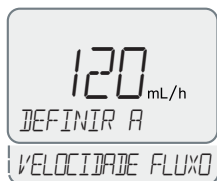

Informações de programação: caracteres em **preto**



Condições normais de operação: ícones **verdes** com caracteres em **preto**



Alarmes: caracteres e ícones em **vermelho**



Informação: caracteres em **azul**



Configurações: caracteres em **verde**

*Nota:* Quando a luz de fundo é diminuída, todas as informações na tela são mostradas em preto.

### Visão geral da tela Padrão/Em execução

Quando a bomba está funcionando normalmente, a seguinte tela será exibida:

1. As setas verdes que aparecem em sequência  indicam que a bomba está atualmente executando uma terapia nutricional programada.
2. O valor 120 mL/h indica que a taxa de infusão que a bomba está fornecendo está em mL/h (mililitros por hora).
3. O valor 100/500 mL indica que 100 mL dos 500 mL do volume programado já foram administrados. Se /CONT for exibido, significa que nenhum limite do volume foi definido e a bomba funcionará continuamente até terminar a nutrição enteral.
4. A bateria está totalmente carregada e conectada à alimentação do cabo de energia.

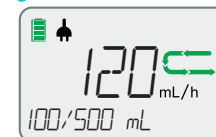

*Nota:* A Compat Ella® bombeia apenas pequenas quantidades de líquido de cada vez. O funcionamento normal é o bombeamento de um pouco de líquido, seguido de uma pausa e, após alguns instantes, o reinício do bombeamento. Isso significa que você não vai ouvir o motor funcionando o tempo todo. As setas verdes em sequência  são exibidas continuamente, indicando que a bomba está funcionando corretamente.

## 3.5 Bateria

- Primeira utilização: Conecte o plugue da bomba e carregue totalmente a bateria por, pelo menos, 6 horas antes de usar a bomba alimentada somente pela bateria. Isso estenderá ao máximo a carga e a vida útil da bateria.
- Capacidade da bateria: 24 horas a 125 mL/h.
- Recarga: aproximadamente 6 horas, de totalmente descarregada a totalmente carregada.



### Indicadores de carga da bateria



Bateria totalmente carregada



Bateria parcialmente carregada



Bomba sob alimentação elétrica externa



Carregando bateria



**Precaução:** A capacidade da bateria é uma estimativa. Se não tiver certeza de que a capacidade é suficiente para o uso pretendido, conecte o dispositivo à corrente elétrica até o recarregamento completo.

## 4. Visão geral dos modos da bomba (Contínuo x Intermitente)

A bomba de nutrição enteral portátil Compat Ella® tem dois modos operacionais: Contínuo e Intermitente.



### Modo Contínuo

O modo Contínuo é usado para administrar nutrição por sonda a taxas de infusão definidas, com ou sem um limite de volume.

### Modo Intermitente.

O modo Intervalo permite que um bólus definido seja infundido várias vezes durante o dia, a intervalos programados, com ou sem um limite de volume total. Um "intervalo" é o tempo entre o início de um bólus e o início do bólus seguinte.

### Como alternar entre os modos Contínuo e Intermitente. Intervalo



Botão	Instrução/resultado
	<p>Para alternar entre os modos operacionais, mantenha pressionado o botão  por 5 segundos (5").</p> <p>Um ícone  específico indica que o modo Intermitente está ativado.</p> <p>Uma mensagem será exibida confirmando a ativação ou desativação.</p>



*Nota: O modo Intermitente deve ser ativado por um profissional de saúde qualificado. (Consulte as configurações avançadas.)*

#### 4.1 Modo Contínuo: visão geral do menu

Pressione  para percorrer **DEFINIR VELOCIDADE FLUXO** e **DEFINIR VOLUME**. Pressionar  novamente retorna para a tela **DEFINIR VELOCIDADE FLUXO**.

Botão	Tela da Bomba	Função
	<b>DEFINIR VELOCIDADE FLUXO</b>	A velocidade (taxa) de infusão, em mL/h (mL/h, mililitros por hora), que a bomba aplicará. <ul style="list-style-type: none"> <li>• A taxa pode ser definida de 1 a 600 mL/h, em incrementos de 1 mL/h.</li> <li>• Valor padrão: 0 mL/h.</li> </ul>
	<b>DEFINIR VOLUME</b>	O volume de nutrição a ser administrado pela sonda, em mL. <ul style="list-style-type: none"> <li>• O volume pode ser definido de 1 a 4.000 mL, em incrementos de 1 mL.</li> <li>• Valor padrão: <b>CONT*</b> (Contínuo)</li> </ul>
	<b>DEFINIR VELOCIDADE FLUXO</b>	Retorna para a tela <b>DEFINIR VELOCIDADE FLUXO</b> .





##### Nota:

- Tanto **VELOCIDADE FLUXO**, quanto **VOLUME** devem ser definidos/ revisados se um deles mudar ou logo após o ligamento da bomba. Somente após a definição/conferência a bomba poderá ser iniciada.

\* Contínuo: nenhum volume de nutrição foi definido. A bomba funcionará continuamente até o término da fórmula.

#### 4.2 Modo Intermitente: visão geral do menu



Pressione  para percorrer **DEFINIR VELOCIDADE FLUXO** e **SELECAO DO BÓLUS**, **DEFINIR INTERVALO** e **DEFINIR VOLUME TOTAL**. Pressionar  novamente retorna para a tela **DEFINIR VELOCIDADE FLUXO**.

Botão	Tela da Bomba	Função
	<b>DEFINIR VELOCIDADE FLUXO</b>	A velocidade (taxa) de infusão, em mL/h (mL/h, mililitros por hora), que a bomba aplicará. <ul style="list-style-type: none"> <li>• A taxa pode ser definida de 1 a 600 mL/h, em incrementos de 1 mL/h.</li> <li>• Padrão: 0 mL/h.</li> </ul>
	<b>SELECAO DO BÓLUS</b>	O volume de bólus nutricional a ser administrado pela sonda antes de cada pausa de intervalo, em mL. <ul style="list-style-type: none"> <li>• Os volumes de bólus podem ser definidos de 1 a 2.000 mL, em incrementos de 1 mL.</li> <li>• Padrão: 0 mL</li> </ul>
	<b>DEFINIR INTERVALO</b>	O intervalo entre o início de um bólus e o início do bólus seguinte. <ul style="list-style-type: none"> <li>• O intervalo pode ser definido de 00:15 a 12:00 h (h, horas), em incrementos de 15 minutos. O menor intervalo possível pode ser superior a 00:15, dependendo dos valores de taxa e bolus inseridos nas etapas anteriores.</li> <li>• Padrão: 00:15 h</li> </ul>
	<b>DEFINIR VOLUME TOTAL</b>	O volume total, em mL, a ser administrado durante toda a terapia nutricional. <ul style="list-style-type: none"> <li>• O volume total pode ser definido de 1 a 4.000 mL, em incrementos de 1 mL.</li> <li>• Valor padrão: <b>CONT*</b> (Contínuo)</li> </ul>
	<b>DEFINIR VELOCIDADE FLUXO</b>	Retorna para a tela <b>DEFINIR VELOCIDADE FLUXO</b> .

*Nota: VELOCIDADE FLUXO, BÓLUS, INTERVALO e VOLUME TOTAL devem, todos, ser revisados se algum deles mudar ou logo após o ligamento da bomba.*

*Somente após a definição/conferência a terapia nutricional poderá ser iniciada.*

## 5. Como limpar as configurações de terapia nutricional e as informações de infusão

Botão	Instrução/resultado
	<p>Pressione  por 3 segundos (3") para limpar todas as configurações de terapia nutricional.</p> <ul style="list-style-type: none"> <li>• Os valores de terapia nutricionais limpos retornam aos valores padrão: <i>VELOCIDADE FLUXO, VOLUME, BÓLUS, INTERVALO, VOLUME TOTAL</i></li> <li>• Os valores de histórico de volume limpos retornam aos valores padrão: <i>VOLUME DADO NESTA TERAPIA, VOLUME ACUMULADO</i>.</li> <li>• A bomba exibe uma mensagem de confirmação <i>REINICIAR TERAPIA</i>.</li> </ul>

*Nota: Isto não afeta nenhuma outra configuração da bomba (como nível de alarme, luz de fundo etc.), nem o idioma, nem o histórico de volume de 30 dias sucessivos.*

## 6. Configuração da bomba

### 6.1 Como conectar ao adaptador de alimentação de Cabo de energia

Consulte a visão geral da bomba e acessórios (página 4).

O adaptador de alimentação de Cabo de energia é fornecido com vários adaptadores específicos a de certos países. Para trocar o adaptador específico de país, pressione o botão no adaptador de alimentação de Cabo de energia e gire o adaptador específico de país para soltá-lo. Instale o novo adaptador específico de país e gire-o até ouvir um clique.







**Advertência:** Não tente conectar o adaptador de Cabo de energia “específico do país” à tomada de energia sem, antes, conectá-lo ao corpo do adaptador de alimentação de Cabo de energia.

### 6.2 Como fixar a bomba em suporte

Consulte a visão geral da bomba e acessórios (página 4).

### 6.3 Como ligar e desligar

Botão	Instrução/resultado
	<p><b>Para ligar</b></p> <p>Pressione  por 2 segundos [2"] para ligar. Você deverá ouvir 3 sinais sonoros. Primeiro, a bomba exibirá todos os segmentos de tela brevemente. Certifique-se de que todos os segmentos estejam visíveis. Em seguida, a bomba realizará um diagnóstico e, se for bem-sucedido, <b>AUTOVERIFICAÇÃO OK</b> será exibido.</p> <p><b>Para desligar</b></p> <p>Pressione  por 2 segundos [2"] para desligar. Você deverá ouvir 3 sinais sonoros durante o desligamento da bomba.</p> <p><i>Nota: Todos os parâmetros de terapia nutricional, o histórico de volume e as configurações de usuário são guardados na memória da bomba e reutilizados quando a bomba é ligada novamente.</i></p>

 **Advertência:** Ao ligar a bomba, se você não ouvir os sinais sonoros ou se nem todos os segmentos de tela se acenderem, não utilize a bomba. Entre em contato com seu representante de vendas ou com um prestador de serviços autorizado.

#### Indicador luminoso da alimentação elétrica

Verde sólido = a bomba está conectada à alimentação elétrica de Cabo de energia 

### 6.4 Como colocar o conjunto de administração

 **Advertências:**

- Utilize somente conjuntos de administração Compat Ella®.
- Inspeccione o conjunto de administração Compat Ella®. Não use se estiver danificado ou alterado.
- Substitua o conjunto de administração Compat Ella® a cada 24 horas para manter a precisão da infusão e ajudar a prevenir um risco potencial de contaminação.

#### Como carregar o cassete

Consulte a sequência na página 2 para carregar o conjunto na bomba.

Fig. 1: abra a porta, erguendo a lingueta com o polegar.

Fig. 2, 3: enrole o laço do cassete em torno do rotor. Observe a seta que mostra a orientação correta.

Fig. 4, 5: usando o polegar, deslize o cassete para a direita para prender o cassete na bomba.

Fig. 6: feche a porta, pressionando o símbolo “PUSH” (EMPURRE).

*Nota: Os Conjuntos de Administração Compat Ella® estão equipados com um mecanismo antirrefluxo livre automático (AAFF, Auto-Anti-Free-Flow) patenteado, que sempre se ativa quando necessário. O mecanismo AAFF só é liberado quando o cassete é inserido na bomba e a porta é fechada.*

## 6.5 Como encher o conjunto de administração (carregamento da sonda)

O carregamento da sonda enche o conjunto de administração com a fórmula enteral a ser administrada pela sonda.





### Precauções:

- Antes do carregamento da sonda, sempre se assegure de que o conjunto de administração não esteja conectado ao paciente.
- Verifique se o conjunto de administração está instalado corretamente, se está conectado ao recipiente de nutrição e se está pronto para o carregamento da sonda.

### Carregamento automático da sonda

Se possível, o carregamento automático da sonda deve ser usada sempre.

Botão	Instrução/resultado
	<p>Pressione  por 2 segundos (2" para iniciar o carregamento automático da sonda.</p> <p>Durante o carregamento da sonda, a bomba exibe o ícone de funcionamento junto com uma mensagem <b>PRE</b>.</p> <p>Você pode interromper o carregamento automático da sonda a qualquer momento, pressionando  novamente.</p>

### Notas:

- A bomba está programada para preencher automaticamente a o tubo da sonda com um volume predefinido de fórmula enteral para deixar a sonda preparada.
- Assim que a sonda estiver preenchida com o volume predefinido, a bomba parará automaticamente e exibirá **FINAL DO PRE**.
- Quando o carregamento terminar, verifique o tubo da sonda para se certificar de que esteja totalmente preenchido. Se for necessário mais volume, a operação de carregamento automático da sonda poderá ser repetida.
- O alarme de detecção de ar é desabilitado durante o carregamento da sonda.

### Pré-ativação manual

Caso não se deseje usar a função de carregamento automático da sonda, você poderá realizar o carregamento manualmente. Dobre com cuidado o tubo da sonda sobre o cassete, como mostra a ilustração, e mantenha essa posição até que todo o ar seja removido do tubo. Se necessário, ao mesmo tempo comprima e incline delicadamente o recipiente para ajudar o fluxo do líquido. Se o líquido não fluir, pode ser que a pressão aplicada na dobra seja excessiva.

### Nota:

- É importante dobrar com cuidado o tubo da sonda apenas acima do símbolo  para evitar danos ao mecanismo antirrefluxo livre automático (AFFF) localizado mais abaixo. Use somente a parte plana e mole do seu dedo. Não use as unhas, pois elas podem furar o tubo da sonda.
- Fórmulas nutricionais de alta viscosidade podem não fluir efetivamente quando se usa o método de carregamento manual da sonda; nesse caso, use a função de carregamento automático da bomba.

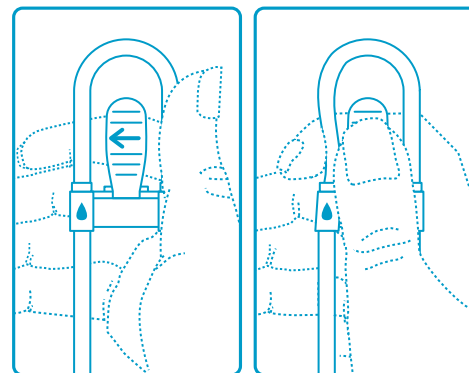

## 7. Guias de Início Rápido

### 7.1 Nutrição em modo Contínuo

Etapa	Botão	Função
1	 2"	Ligar a bomba
2		Revisar <i>VOLUME DADO NESTA TERAPIA</i>
3		Limpar <i>VOLUME DADO NESTA TERAPIA</i>
4	 2"	Carregar a fórmula de nutrição no conjunto de administração
5		Use <b>+</b> e <b>-</b> para <i>DEFINIR VELOCIDADE FLUXO</i> 1-600 mL/h
6		Use <b>+</b> e <b>-</b> para <i>DEFINIR VOLUME</i> 1-4.000 mL/CONT*
7		Iniciar a terapia nutricional

\* Contínuo: nenhum volume de nutrição foi definido. A bomba funcionará continuamente até que a fórmula termine.



#### Precauções:

















- Ao programar uma nova terapia, certifique-se de limpar o parâmetro *VOLUME DADO NESTA TERAPIA*.
- Após iniciar uma terapia, verifique todos os parâmetros da terapia (inclusive taxa de infusão, dose e o volume administrado nesta terapia).

### 7.2 Nutrição em modo Intermitente

Etapa	Botão	Função
1	 2"	Ligar a bomba
2		Revisar <i>VOLUME DADO NESTA TERAPIA</i>
3		Limpar <i>VOLUME DADO NESTA TERAPIA</i>
4	 2"	Carregar a fórmula de nutrição no conjunto de administração
5		Usar <b>+</b> e <b>-</b> para <i>DEFINIR VELOCIDADE FLUXO</i> 1-600 mL/h
6		Usar <b>+</b> e <b>-</b> para <i>SELECAO DO BÓLUS</i> 1-2.000 mL
7		Usar <b>+</b> e <b>-</b> para <i>DEFINIR INTERVALO</i> 0:15 h – 12:00 h
8		Usar <b>+</b> e <b>-</b> para <i>DEFINIR VOLUME TOTAL</i> a ser administrado 1-4.000 mL/CONT*
9		Iniciar a terapia nutricional



## 8. Nutrição em modo Contínuo

O modo Contínuo é usado para administrar nutrição por sonda a taxas de infusão definidas, com ou sem um limite de volume.

Etapa	Botão	Função	Instrução
1	 2"	Ligar a bomba	As configurações de terapia nutricional mais recentes são sempre guardadas na memória. Quando a energia é ligada, a tela exibe a última taxa de infusão e volume programados e o volume real administrado.
<b>Carregue o conjunto de administração na bomba</b>			
2		Revisar o volume administrado nesta terapia	Pressione  e revise <b>VOLUME DADO NESTA TERAPIA</b> .
3		Limpar o volume administrado nesta terapia	Se desejar, pressione  para limpar <b>VOLUME DADO NESTA TERAPIA</b> . <i>Nota: Isto deve sempre ser feito ao se iniciar uma nova terapia nutricional.</i>
4	 2"	Carregar a fórmula de nutrição no conjunto de administração	<ul style="list-style-type: none"> <li>• Pressione por 2 segundos (2") para ativar o carregamento automático da sonda. A bomba preencherá o conjunto de administração com um volume predeterminado.</li> <li>• Pressione novamente a qualquer momento para parar o carregamento da sonda.</li> </ul> <i>Nota: Não carregue a sonda quando o paciente estiver conectado ao tubo.</i>
5		Definir a taxa de infusão	Pressione  para acessar a tela <b>DEFINIR VELOCIDADE FLUXO</b> e use  e  para definir a taxa de infusão da nutrição por sonda. <ul style="list-style-type: none"> <li>• A taxa pode ser definida de 1 a 600 mL/h, em incrementos de 1 mL/h.</li> </ul> <i>Nota: Pressione  para redefinir o valor.</i>
6		Definir o volume	Pressione  para percorrer a tela <b>DEFINIR VOLUME</b> e use  e  para definir o volume de nutrição a ser infundido pela sonda. <ul style="list-style-type: none"> <li>• Nutrição com limite de dose: o valor pode ser definido de 1 a 4.000 mL, em incrementos de 1 mL.</li> <li>• Nutrição contínua sem limite de volume: defina o valor como CONT (Contínuo); a bomba funcionará continuamente até o recipiente de nutrição se esvaziar.</li> </ul> <i>Nota: Pressione  para redefinir o valor.</i>

Assegure-se de que as configurações de terapia nutricional correspondam à terapia nutricional que foi prescrita.

Conecte o conjunto de administração ao tubo da sonda de nutrição do paciente.



7		Iniciar a terapia nutricional	Pressione  para executar a terapia nutricional. A bomba executará automaticamente a terapia nutricional e exibirá o progresso.
---	---	-------------------------------	---



#### Precauções:

- Ao programar uma nova terapia, certifique-se de limpar o parâmetro **VOLUME DADO NESTA TERAPIA**.
- Após iniciar uma terapia, verifique todos os parâmetros da terapia (inclusive taxa de infusão, dose e o volume administrado nesta terapia).

#### Notas:





- Manter pressionado  ou  faz com que os valores se alterem rapidamente:
  - Na definição da taxa de infusão, o valor pausará em 1, 50, 125, 250, 600 mL/h.
  - Em Volume Total, o valor pausará em 1, 125, 250, 500, 750, 1.000, 1.250, 1.500, 2.000 e 4.000 mL.
- Quando o valor máximo for atingido, pressionar  novamente fará retornar ao valor mínimo, e vice-versa; p.ex., a taxa de infusão mudará de 600 mL/h para 1 mL/h.
- A bomba soará o alarme quando um volume programado tiver sido totalmente administrado ou quando o recipiente da nutrição se esvaziar. O alarme **FIM DA TERAPIA** pode ser desativado temporariamente (vide Seção 12.).
- Pacientes sensíveis à infusão nutricional devem ser monitorados de perto, sempre.

## 9. Nutrição em modo intermitente























O modo intermitente é usado para administrar vários volumes de bólus a intervalos regulares, a taxas predefinidas, com ou sem um limite de volume.

Etapa	Botão	Função	Instrução
1	 2"	Ligar a bomba	As configurações de terapia nutricional mais recentes são sempre guardadas na memória. Quando a bomba é ligada, o mostrador exibe a última taxa de infusão e volume programados e o volume real administrado.

Carregue o conjunto de administração na bomba

2		Revisar o volume administrado nesta terapia	Pressione  e revise <b>VOLUME DADO NESTA TERAPIA</b> .
3		Limpar o volume administrado nesta terapia	Se desejar, pressione  para limpar <b>VOLUME DADO NESTA TERAPIA</b> . <i>Nota: Isto deve sempre ser feito ao se iniciar uma nova terapia nutricional.</i>



4	 2"	Carregar a fórmula de nutrição no conjunto de administração	<ul style="list-style-type: none"> <li>• Pressione por 2 segundos (2") para ativar o carregamento automático da sonda.</li> <li>• A bomba preencherá o conjunto de administração com um volume predeterminado.</li> <li>• Pressione novamente a qualquer momento para parar o carregamento da sonda.</li> </ul> <p><i>Nota: Não carregue a sonda quando o paciente estiver conectado ao tubo.</i></p>
5		Definir a taxa de infusão	<p>Pressione  para acessar a tela <b>DEFINIR VELOCIDADE FLUXO</b> e use  e  para definir a taxa de infusão da nutrição por sonda.</p> <ul style="list-style-type: none"> <li>• A taxa pode ser definida de 1 a 600 mL/h, em incrementos de 1 mL/h.</li> </ul> <p><i>Nota: Pressione  para redefinir o valor.</i></p>
6		Definir o volume de bólus	<p>Pressione  para percorrer a tela <b>SELECAO DO BOLUS</b> e use  e  para definir o volume de bólus ou o volume de nutrição a ser administrado pela sonda várias vezes.</p> <ul style="list-style-type: none"> <li>• O bólus pode ser definido de 1 a 2.000 mL, em incrementos de 1 mL.</li> </ul> <p><i>Nota: Pressione  para redefinir o valor.</i></p>
7		Definir o intervalo	<p>Pressione  para percorrer a tela <b>DEFINIR INTERVALO</b> e use  e  para definir o tempo entre o início de um bólus até o início do bólus seguinte.</p> <ul style="list-style-type: none"> <li>• O intervalo pode ser definido de 00:15 a 12:00 h, em incrementos de 15 minutos.</li> <li>• O menor intervalo possível pode ser superior a 00:15, dependendo dos valores de taxa e bolus inseridos nas etapas anteriores.</li> </ul> <p><i>Nota: Pressione  para redefinir o valor.</i></p>
8		Definir o volume total	<p>Se desejar, pressione  para percorrer a tela <b>DEFINIR VOLUME TOTAL</b> e use  e  para definir o volume total de nutrição a ser administrado pela sonda.</p> <ul style="list-style-type: none"> <li>• <b>Nutrição com limite de dose:</b> O valor pode ser definido de 1 bólus programado na etapa 6 a 4.000 mL, em incrementos de 1 mL. A bomba administrará vários bólus até atingir o limite do Volume Total.</li> <li>• <b>Nutrição sem limite de dose:</b> Defina o valor como CONT (Contínuo); a bomba administrará vários bólus até o recipiente de nutrição se esvaziar.</li> </ul> <p><i>Nota: Pressione  para redefinir o valor.</i></p>
<p>Assegure-se de que as configurações de terapia nutricional correspondam à terapia nutricional que foi prescrita.</p> <p>Conecte o conjunto de administração ao tubo da sonda de nutrição do paciente.</p>			
9		Iniciar a terapia nutricional	<p>Pressione  para iniciar a terapia nutricional. A bomba iniciará automaticamente a terapia nutricional e exibirá o progresso.</p>





#### Precauções:

- Ao programar uma nova terapia, certifique-se de limpar o parâmetro **VOLUME DADO NESTA TERAPIA**.
- Após iniciar uma terapia, verifique todos os parâmetros da terapia (inclusive taxa de infusão, dose e o volume administrado nesta terapia).

#### Notas:

- Manter pressionado **+** ou **-** faz com que os valores se alterem rapidamente:
  - Na definição da taxa de infusão, o valor pausará em 1, 50, 125, 250, 600 mL/h.
  - Na definição de Bólus, o valor pausará em 1, 125, 250, 500, 750, 1.000, 1.250 e 1.500 mL.
  - Em Volume Total, o valor pausará em 1, 125, 250, 500, 750, 1.000, 1.250, 1.500, 2.000 e 4.000 mL.
- Quando o valor máximo for atingido, pressionar **+** novamente fará retornar ao valor mínimo, e vice-versa; p.ex., a taxa de infusão mudará de 600 mL/h para 1 mL/h.
- A bomba soará o alarme quando um volume programado tiver sido totalmente administrado ou quando o recipiente da nutrição se esvaziar. O alarme **FIM DA TERAPIA** pode ser desativado temporariamente (vide Seção 12.).
- Ao término de cada bólus, a bomba exibirá a tela **PAUSA DO INTERVALO** e **HORA DO PRÓXIMO BÓLUS**, indicando quando o bólus seguinte se iniciará. Esse ciclo continuará até que a bomba seja desligada, até que um volume definido de nutrição por sonda seja administrado ou até que a nutrição da sonda acabe.

## 10. Como pausar uma terapia nutricional

Botão	Resultado
	<p>A qualquer momento durante o funcionamento da bomba, você pode pausar a terapia nutricional pressionando . O ícone de Funcionamento desaparece e a bomba exibe a mensagem <b>BOMBA EM PAUSA</b>. Pressione  para continuar a terapia nutricional. Use o modo Pausa para:</p> <ul style="list-style-type: none"> <li>• Alterar o programa de nutrição</li> <li>• Trocar o recipiente de nutrição</li> <li>• Administrar medicação sem desligar a bomba</li> <li>• Silenciar um alarme e corrigir problemas</li> </ul>











*Nota:* Após 2 minutos, soará um alerta e a mensagem **BOMBA EM ESPERA** aparecerá no mostrador. Pressione  para adiar o alarme e estender o modo de pausa por mais 2 minutos.

## 11. Informações de administração

### 11.1 Para exibir/limpar as informações de administração em modo Contínuo







A qualquer momento, pressione  para revisar as informações de administração.

Para limpar: Certifique-se de que a bomba esteja pausada. Pressione  e, em seguida,  para retornar o valor para 0.

Botão	Tela da Bomba	Função
  	VOLUME DADO NESTA TERAPIA	Exibe o volume administrado na terapia nutricional atual, em mL. <i>Nota: O valor deve ser limpo manualmente no início de cada nova terapia nutricional. Se o valor não for limpo antes de cada nova terapia nutricional, o alarme de fim da terapia soará antes da hora, se um VOLUME tiver sido definido.</i> Para limpar: Certifique-se de que a bomba esteja pausada. Pressione  e, em seguida,  para retornar o valor para 0.
 	VOLUME ACUMULADO	O volume acumulado administrado pela bomba desde que o valor foi limpo pela última vez. Pode ser usado para rastrear o histórico de volume durante qualquer período definido, como uma troca de terapia ou a várias terapias nutricionais. Para limpar: Certifique-se de que a bomba esteja pausada. Pressione  duas vezes e, em seguida,  para retornar o valor para 0.
		Saia para a tela principal.

*Nota: Se a informação de volume exceder 9.999 mL, a bomba continuará exibindo 9.999 mL.. Limpe o valor para reiniciar a contagem do 0. Se nenhum botão for pressionado em 10 segundos, as telas de informações desaparecerão.*

### 11.2 Histórico de Volume de 30 dias sucessivos

















































































Botão	Função
   2"	Pressione  por 2 segundos (2") para acessar o histórico de volume de 30 dias sucessivos. Use  /  para retroceder e avançar por data. O valor mostrado é o volume total administrado por período de 24 horas, de uma meia-noite à meia-noite seguinte, nos últimos 30 dias.

*Nota: O histórico de volume de 30 dias sucessivos não pode ser limpo.*

### 11.3 Para exibir/limpar as informações de administração em modo Intermitente

A qualquer momento, pressione  para revisar as informações de administração e os detalhes da terapia nutricional programada. Pressione  para percorrer cada item de menu abaixo.



Quando o último menu é atingido, pressionar  sai do modo de informação. Para limpar **VOLUME DADO NESTA TERAPIA** ou **VOLUME CUMULATIVO**: Certifique-se de que a bomba esteja pausada. Pressione  e, em seguida,  para retornar o valor para 0.



Botão	Tela da Bomba	Função
                        	<b>VOLUME DADO NESTA TERAPIA</b>	Exibe o volume administrado na terapia nutricional atual, em mL. <i>Nota: O valor deve ser limpo manualmente no início de cada nova terapia nutricional. Se o valor não for limpo antes de cada nova terapia nutricional, o alarme de fim da terapia soará antes da hora, se um VOLUME tiver sido definido.</i> Para limpar: Certifique-se de que a bomba esteja pausada. Pressione  e, em seguida,  para retornar o valor para 0.
                 	<b>VOLUME CUMULATIVO</b>	O volume acumulado administrado pela bomba desde que o valor foi limpo pela última vez. Pode ser usado para rastrear o histórico de volume durante qualquer período definido, como uma troca de terapia ou a várias terapias nutricionais. Para limpar: Certifique-se de que a bomba esteja pausada. Pressione  duas vezes e, em seguida,  para retornar o valor para 0.
            	<b>HORA DO FIM DA TERAPIA</b>	O tempo restante para o fim da terapia nutricional, em horas e minutos. <i>Nota: Não disponível se CONT (Contínuo) tiver sido definido para VOLUME TOTAL.</i>
        	<b>HORA FIM DO BÓLUS OU HORA DO PRÓXIMO BÓLUS</b>	1. Quando o bólus está sendo administrado, é o tempo restante, em horas e minutos, para que a bomba termine de administrar o volume do bólus e entre na pausa do intervalo. 2. Quando a bomba está pausada entre os bólus, é o tempo restante, em horas e minutos, para que a bomba inicie a administração do bólus seguinte.
     	<b>BOLUS DEFINIDO</b>	O volume do bólus que foi programado, em mL.
   	<b>INTERVALO DEFINIDO</b>	O intervalo que foi programado, em horas e minutos. Um "intervalo" é o tempo entre o início de um bólus e o início do bólus seguinte.
 		Saia para a tela principal.











*Nota: Se nenhum botão for pressionado em 10 segundos, as telas de informações desaparecerão.*

## 12. Configurações do usuário

### 12.1 Nível de alarme, luz de fundo, escurecimento automático, alarme de fim da terapia nutricional









A qualquer momento, pressione  para revisar e/ou ajustar as configurações da bomba. Pressione  novamente para rolar entre *VOLUME DO SOM*, *LUZ DE FUNDO*, *ESCURECER AUTOMÁTICO?* e *ALARME AO TERMINAR TERAPIA?*. Quando a última configuração é atingida, pressionar  para sair do modo de configurações do usuário.

Use  e  para ajustar qualquer configuração determinada. A configuração é guardada na memória até ser alterada. Pressione  para definir o valor exibido na tela como padrão.

Botão	Tela da Bomba	Função
 	<i>VOLUME DO SOM</i>	Define o nível de volume do alarme sonoro, de 1 a 3 (3 = mais alto). Padrão = 3.
 	<i>LUZ DE FUNDO</i>	Define a luminosidade da luz de fundo da tela, de 1 a 3 (3 = mais alta). Padrão = 2.
 	<i>ESCURECER AUTOMÁTICO?</i>	Define se a luz de fundo da tela deve ser reduzida automaticamente quando a bomba for conectada ao conjunto de administração. <i>SIM</i> : A tela escurece após 10 segundos. <i>NÃO</i> : A tela permanece ligada (não disponível durante operação com energia da bateria) (padrão). <i>Nota</i> : Quando a luz de fundo é diminuída, todas as informações na tela são mostradas em preto.
 	<i>ALARME AO TERMINAR TERAPIA?</i>	Define se a bomba alertará ou não o usuário quando a terapia nutricional terminar. <i>SIM</i> : A bomba alertará o usuário (padrão). <i>NÃO</i> : A bomba permanecerá em silêncio ao final da terapia nutricional.
 		Saia para a tela principal.

*Nota: Se nenhum botão for pressionado em 10 segundos, as telas de configurações desaparecerão.*

## 12.2 Como alterar o idioma

Etapa	Botão	Instrução
1		Pressione  por 2 segundos (2") para ativar a seleção de idioma.
2		Use   para rolar até o idioma desejado.
3		Pressione  novamente por 2 segundos (2") para selecionar o idioma.
4		Desligue imediatamente a bomba para salvar o idioma escolhido. Reinicie a bomba. <i>Nota: Se a bomba não for desligada imediatamente, a alteração de idioma não será salva.</i>

## 13. Como bloquear e desbloquear o teclado

Use o bloqueio de teclado para evitar o pressionamento acidental de botões, por exemplo, quando o dispositivo for usado em uma mochila.

### Para bloquear os botões do teclado

A qualquer momento, pressione  e  simultaneamente para bloquear o teclado. A bomba exibe a mensagem **TECLADO BLOQUEADO** e um ícone de cadeado aparece na tela, como mostrado.

### Para desbloquear os botões do teclado

Quando o teclado estiver bloqueado, pressione e solte  e  simultaneamente para desbloquear os botões do teclado. A bomba exibe a mensagem **TECLADO DESBLOQUEADO** e o ícone de cadeado desaparece.

#### Notas:





- Quando os botões do teclado estiverem bloqueados e um botão for pressionado, a mensagem **TECLADO BLOQUEADO** será exibida.
-  fica ativo sempre, mesmo quando o teclado está bloqueado.
- Um estado de alarme desbloqueia o teclado.
- Uma oscilação de energia desbloqueia o teclado.











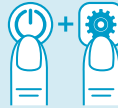



















## 14. Configurações avançadas

 **Precaução:** As configurações a seguir devem ser ajustadas somente por um profissional de saúde qualificado.

Quando a bomba estiver desligada, mantenha pressionado  e aguarde a mensagem "SEGURE PARA ATIVAR" aparecer na tela; então mantenha pressionado  para acessar e ajustar as configurações avançadas.

Pressione  para percorrer as configurações avançadas. Quando a última configuração é atingida, pressionar  retorna o ciclo para a primeira opção. Use  e  para ajustar uma configuração determinada. A configuração é guardada na memória até ser alterada. Pressionar  define o valor exibido na tela como padrão.

Etapa	Botão	Tela da Bomba	Função
Aguarde a tela "SEGURE PARA ATIVAR" ser exibida para manter pressionado "CONFIGURAÇÕES".			
1		BLOQUEAR TERAPIA? NÃO SIM	Define a terapia nutricional programada anteriormente como terapia padrão e impede qualquer alteração nessa terapia nutricional pelo usuário, no uso normal. Use   para definir: <b>NÃO:</b> Desbloqueia os parâmetros de terapia nutricional (Padrão). <b>SIM:</b> Bloqueia os parâmetros de terapia nutricional. <i>Nota: No modo Intervalo, a função Bloquear Terapia não é permitida.</i>
2		PERMITIR INTERVALO? SIM NÃO	Ativa/desativa o uso do modo Intervalo. Use   para definir: <b>SIM:</b> O modo Intervalo fica disponível ao usuário. <b>NÃO:</b> O modo Intervalo NÃO fica disponível ao usuário (Padrão).
		COMUNICAÇÃO DESL CHAMAR ENFERMEIRA PDMS	Habilita comunicação para chamar a enfermeira ou para a função PDMS (sistema de monitoramento de dados do paciente): Use   para definir: <b>DESL:</b> Sem comunicação. <b>CHAMAR ENFERMEIRA:</b> A função de chamar a enfermeira é ativada (PDMS é desativada, mesmo que o cabo PDMS esteja conectado). <b>PDMS:</b> A função PDMS é ativada (a função Chamar Enfermeira é desativada, mesmo que o cabo de chamada de enfermeira esteja conectado). Os cabos de chamada de enfermeira e PDMS estão disponíveis como acessórios (vide Seção "18. Acessórios"). Entre em contato com seu representante de vendas para mais detalhes.
		SELECIONAR ANO	Use   para definir o ano.

2		SELECIONAR MÊS	Use   para definir o mês.
		SELECAO DO DIA	Use   para definir o dia.
		DEFINIR HORA	Use   para definir a hora.
		DEFINIR MINUTOS	Use   para definir os minutos.
		REV	Mostra a versão de software da bomba.
		PDMS	Mostra a versão do software PDMS.
		NS	Mostra o número de série da bomba.
		BLOQUEAR TERAPIA?	Retorna à tela <i>BLOQUEAR TERAPIA</i> .
3			Desligue para salvar as configurações.





## 15. Alarmes e solução de problemas

### 15.1 Como lidar com os alarmes



**Advertência:** Sempre garanta o monitoramento adequado, oportuno e regular dos pacientes, especialmente se uma interrupção da infusão nutricional pela sonda puder causar riscos ao paciente.





Quando um alarme soar:







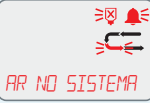

Etapa	Botão	Instrução
1		Pressione a tecla  para confirmar que recebeu o alarme.
2		Resolva cada alarme de acordo com as instruções específicas, abaixo.
3		Pressione a tecla  para reiniciar a nutrição.



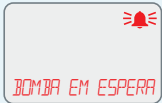

## 15.2 Visão geral dos alarmes e solução de problemas

No caso de perda do desempenho essencial (a bomba não funciona como pretendido), poderiam ser apresentadas as seguintes mensagens de alarme:

Mensagem do alarme	Causa do alarme	Solução
	<p>O volume total programado foi integralmente administrado.</p> <p>O volume alvo programado é menor ou igual ao <b>VOLUME DADO NESTA NUTRICIONAL</b>.</p>	<p>Finalize a administração ou programe uma nova terapia nutricional.</p> <p>Limpe o <b>VOLUME DADO NESTA TERAPIA</b> para iniciar uma nova terapia nutricional. O volume alvo reprogramado deve ser maior do que o <b>VOLUME DADO NESTA TERAPIA</b>.</p> <p><i>Nota: Se o valor não for limpo antes de cada nova terapia nutricional, o alarme de fim da terapia soará antes da hora.</i></p>
	<p>A tampa da bomba está aberta ou o mecanismo da tampa está danificado.</p>	<p>Feche a tampa da bomba.</p> <p>Se danificada, entre em contato com seu representante de vendas ou com um provedor de serviços autorizado.</p>
	<p>Conjunto de administração inserido incorretamente ou não inserido.</p>	<p>Abra a porta, remova e reinstale o cassete e o tubo.</p> <p>Consulte a página 2 e a Seção 6.4 do manual do usuário.</p>
	<p>O recipiente de nutrição enteral e o conjunto de administração estão vazios na bomba.</p> <p>Conjunto de administração preenchido inadequadamente.</p>	<p>Se a terapia nutricional tiver terminado, finalize a administração, desligue a bomba e lave o tubo da sonda.</p> <p>Se a terapia nutricional enteral não tiver terminado:</p> <p>Substitua ou encha novamente o recipiente de nutrição da sonda, carregue o conjunto de administração e reinicie a nutrição; ou</p> <p>Confira se há oclusão entre o recipiente e a bomba, resolva se houver e reinicie a nutrição; ou</p> <p>Assegure-se de que o conjunto de administração esteja totalmente preenchido; se necessário, carregue e reinicie a nutrição.</p> <p> <b>Precaução:</b> Certifique-se de que o conjunto de administração não esteja conectado ao paciente durante o carregamento da sonda.</p>

	<p>O conjunto de administração está bloqueado ou estrangulado entre o recipiente e a bomba.</p>	<p>Verifique se há algum estrangulamento ou bloqueio no tubo do conjunto de administração entre o recipiente de nutrição e a bomba. Se necessário, reposicione o conjunto de administração, a bomba ou o recipiente de nutrição para garantir que a nutrição possa fluir livremente. Abra a tampa, verifique a instalação do conjunto de administração e feche a tampa novamente. Reinicie a nutrição.</p>
	<p>O conjunto de administração ou o tubo da sonda está bloqueado ou estrangulado após a bomba, no lado do paciente.</p>	<p>Verifique se há algum estrangulamento ou bloqueio no tubo do conjunto de administração entre a bomba e o tubo da sonda. Se necessário, reposicione o conjunto de administração ou a bomba para garantir que a nutrição possa fluir livremente. Verifique se o tubo da sonda está desobstruído e sem estrangulamentos. Esguiche o tubo da sonda, se necessário. Abra a tampa, verifique a instalação do conjunto de administração e feche a tampa novamente. Reinicie a nutrição.</p>
	<p>A bateria está descarregando e atingindo baixo nível de carga.</p>	
	<p>A bateria está quase totalmente descarregada e o dispositivo deve ser conectado à tomada imediatamente; caso contrário, a bomba Compat Ella® se desligará em breve.</p>	<p>Conecte a bomba à tomada por meio do adaptador de alimentação de cabo de energia (vide página 4). Carregue a bateria. Confirme o recebimento da mensagem <i>PRONTA PARA USO</i> pressionando .</p>
	<p>A bateria está totalmente vazia e deve ser carregada um pouco para que a bomba possa ser usada. A bomba exibirá <i>PRONTA PARA USO</i> quando puder ser reiniciada.</p>	
	<p>A bomba está em modo de pausa e passaram-se 2 minutos sem nenhuma atividade da bomba.</p>	<p>Continue a administração ou desligue a bomba. Estenda o tempo limite de inatividade por mais 2 minutos, pressionando .</p>

 REMOVER O IMA	Está havendo interferência magnética de uma fonte externa.	Remova a fonte de interferência magnética ou mova a bomba para um local diferente.
 ERXX REINICIAR BOMBA	Falha de equipamento interno (falha do sistema). "XX" = 01 – 99	Desligue a bomba e reinicie-a para limpar o erro. Se o erro retornar ou se repetir, não utilize a bomba. Entre em contato com seu representante de vendas ou com um provedor de serviços autorizado.

## 16. Limpeza e desinfecção

### Limpeza

A bomba deve ser limpa regularmente, da seguinte maneira:

1. Desconecte a bomba da alimentação de Cabo de energia e desligue-a antes de limpar, para evitar qualquer risco de choque elétrico.
2. Usando uma esponja ou pano úmido, limpe a bomba com água morna e sabão.
3. A bomba é resistente à água e pode ser colocada sob água morna corrente para a limpeza.
4. Seque cuidadosamente com um pano macio antes de utilizá-la novamente.

*Nota: Para evitar danos à bomba, não use objetos afiados ou técnicas de limpeza agressivas na área do sensor de pressão (vide itens G e H na visão geral da bomba e acessórios).*

### Desinfecção

Para determinar o procedimento de desinfecção adequado para uma instituição específica, siga a política local de sua instituição. Deve-se notar que certos desinfetantes agressivos podem danificar ou descolorir o gabinete da bomba, o que pode anular a garantia a esse respeito. Mediante solicitação, nós forneceremos uma lista de desinfetantes aprovados.



### Advertências!

- Não mergulhe a bomba em água.
- Não coloque no lava-louças.
- Para evitar choque elétrico, nunca limpe enquanto a bomba estiver ligada ou conectada à eletricidade.
- Não esterilize em autoclave.
- O uso de limpadores/desinfetantes agressivos e álcool pode danificar o gabinete da bomba.

## 17. Manutenção



**Advertência:** Se a bomba estiver danificada ou alterada, não a utilize. Entre em contato com seu representante de vendas ou com um provedor de serviços autorizado.

A bomba de nutrição enteral portátil Compat Ella® não possui partes que possam ser reparadas pelo usuário. Não é necessária calibração. A vida útil esperada é de 10 anos. O intervalo de manutenção necessário da bomba Compat Ella® é a cada 5 anos ou antes, se a bateria não mantiver mais a carga. Em caso de erro de funcionamento de hardware ou software, entre em contato com seu representante de vendas ou com um provedor de serviços autorizado para consertar ou substituir a bomba.

## 18. Acessórios

### Sistema de gerenciamento de dados do paciente (SGDP) (ref: 12277770)

Um cabo separado está disponível como acessório para permitir a conexão da bomba a um sistema Sistema de gerenciamento de dados do paciente aprovado. Quando conectada a um sistema Sistema de gerenciamento de dados do paciente aprovado e ativado, a bomba permitirá o rastreamento de informações chave, como Taxa de Infusão e Volume Administrado por meio do PDMS. Consulte as configurações avançadas para ver como ativar o Sistema de gerenciamento de dados do paciente. Entre em contato com seu representante de vendas para mais detalhes. Comprimento do cabo do Sistema de Gerenciamento dos Dados do Paciente: 2 m.

### Chamar Enfermeira (ref: 12279521)

Um cabo separado está disponível como acessório para permitir a conexão da bomba a um sistema de chamada de enfermeira aprovado. Quando conectada a um sistema de chamada de enfermeira aprovado e ativado, a bomba enviará um sinal de alarme ao sistema de gerenciamento de chamados da enfermagem. Consulte as configurações avançadas para ver como ativar a Chamada de Enfermeira. Entre em contato com seu representante de vendas para mais detalhes. Comprimento do cabo de chamada de enfermeiro: 3 m.

### Mochilas (ref: 12277736)

Mochilas estão disponíveis como acessórios. Entre em contato com seu representante de vendas para mais detalhes.

- Conecte o recipiente de nutrição da sonda, o conjunto de administração e a bomba e carregue totalmente o sistema antes de colocá-lo na mochila.
- Prenda a bomba na mochila. Evite excesso de itens pessoais na mochila, pois eles podem causar estrangulamento do tubo da sonda e interferir na operação da bomba.
- Certifique-se de que o recipiente de nutrição da sonda esteja enganchado firmemente no alto, com o conector do conjunto na parte de baixo.
- Certifique-se de que o conjunto de administração e o tubo da sonda estejam livres de estrangulamentos, pois isso poderia causar um bloqueio.
- Tenha extremo cuidado para evitar a entrada de ar no sistema.
- Mantenha as mochilas em uma posição necessariamente vertical para manter o recipiente de nutrição da sonda em posição mais elevada que a bomba.
- Ao usar um recipiente ou bolsa aberta, elimine o ar extra no sistema para ajudar a evitar o alarme de Ar na Linha.

### Inserção em suporte de coluna/mochila (ref: 12277737)

Um suporte de coluna está disponível como acessório. Ele também pode ser usado com uma mochila. Entre em contato com seu representante de vendas para mais detalhes.

*Nota: alguns acessórios podem não estar disponíveis em sua região*



























## 19. Garantia limitada

Todo serviço deve ser executado por pessoal autorizado. Reparos não autorizados anularão a garantia.

A bomba, a braçadeira de montagem em suporte e o adaptador de alimentação de CA têm garantia do fabricante por um período de 24 meses a contar da data da entrega.

- A garantia cobre o reparo e a substituição de componentes comprovadamente com defeito material ou de fabricação.
- A garantia não se estende a unidades que tenham sido alteradas ou reparadas por pessoas não autorizadas, nem mau funcionamento devido a manuseio incorreto e desgaste.
- O fabricante se responsabilizará pela segurança, confiabilidade e desempenho da bomba de nutrição somente se:
  - a. A montagem, extensões, reajustes, modificações ou reparos tiverem sido executados por pessoas autorizadas pelo fabricante.
  - b. A instalação elétrica do local em que a bomba é utilizada cumprir as exigências das regulamentações IEC, e a bomba for utilizada como especificado nas Instruções de Operação.
  - c. A bomba for operada com os conjuntos de administração especificados pelo fabricante.

## 20. Lista de símbolos

	Número de catálogo		Peça aplicada tipo BF		Limite de umidade (armazenamento)
	Número de série		Equipamento de Classe II		Limite de pressão atmosférica (armazenamento)
	Código Globe		Manter protegido da chuva		Limite de temperatura (armazenamento)
	Corrente contínua		Manter protegido da luz do sol		Bateria
	Tensão de entrada		Entrada mecânica e de líquidos		Frágil, manuseie com cuidado
	Fabricante		Resíduos de equipamentos elétricos e eletrônicos		Este lado para cima
	Conteúdo da embalagem		Não expor a chamas: Fonte de ignição com chama aberta proibida; proibido fumar		Advertências e precauções
	Material reciclável		Não compatível com uso IV		Marca CE e Órgão Notificado
	Ponto verde				
	Siga as instruções de utilização				

## 21. Especificações

### Mecânicas

- Dimensões: 140 mm x 140 mm x 62 mm  
(C x L x A).
- Peso: 499 g

### Operacionais

- Taxa de Infusão: 1 mL/h a 600 mL/h
- Volume: 1 mL a 4.000 mL
- Incrementos: 1 mL
- Administrar até Esvaziar (Contínua) CONT
- Taxa de Carregamento da Sonda:  $\geq 600$  mL/h
- Precisão:  $\pm 5\%$  de acordo com os seguintes parâmetros:
  - Taxa: 100 mL/h.
  - Volume: 100 mL
  - Líquido: Água
  - Conjunto de Administração: Conjunto novo, sem uso Até 1.500 mL de volume administrado\*
- \*A administração de mais de 1.500 mL com um mesmo conjunto pode afetar a precisão.
- Altura da cabeça acima do rotor: 30 cm
- Efeitos da altura da cabeça sobre a precisão:  $\leq 2,5\%$  a cada 30 cm de altura da cabeça.
- Faixa de variação da altura da cabeça: -30 cm a 60 cm
- Efeitos de pressão contrária:  $\leq 0,7\%$  per kPa
- Pressão de detecção de oclusão:
  - Ascendente: -34 kPa por 5 segundos
  - Descendente: 83 kPa por 30 segundos  
103 kPa por 5 segundos

*Nota: Baixas taxas de infusão podem aumentar significativamente o tempo necessário para alarme de oclusão*

- Detecção de ar: 1,5 mL
- Temperatura operacional:  $+5^{\circ}\text{C}$  a  $+40^{\circ}\text{C}$
- Umidade operacional: 15% a 93%, sem condensação
- Pressão atmosférica operacional: 70 a 106 kPa

### Armazenamento

- Temperatura de armazenamento:  $-20^{\circ}\text{C}$  a  $+60^{\circ}\text{C}$
- Umidade de armazenamento: 10% a 95%, sem condensação
- Pressão atmosférica: 50 a 106 kPa

### Alimentação elétrica

- Carregador:
  - Comprimento do cabo: 3 m
  - Entrada: 100-240 V; 50-60Hz
  - Saída: 5 VCC, 15.0 W
- Bomba:
  - Entrada: 5 VCC, 10.0 W
- Tipo de fusível: Fusível rápido único
- Tipo de bateria: Íons de lítio
- Tempo para carregamento da bateria:  $\leq 6$  horas
- Duração da bateria: 24 horas, a 125 mL/h
- Declínio de capacidade da bateria devido a:
  - Armazenamento: Para a duração ideal da bateria, não exponha a bateria a temperaturas de armazenamento elevadas por períodos prolongados. Armazene abaixo de  $50^{\circ}\text{C}$  quando possível e não exceda temperatura de armazenamento de  $60^{\circ}\text{C}$ . Para armazenamento prolongado, armazene a bateria a baixa temperatura e com pouca carga.
  - Envelhecimento: Note que os números de capacidade da bateria indicados abaixo são estimativas e que a capacidade real da bateria pode variar significativamente dependendo de fatores tais como uso, ciclos de carga e temperatura.

Idade da bomba	Tempo aprox. de funcionamento a 125 mL/h
1 ano	24 h
2 anos	24 h
3 anos	20 h
4 anos	16 h
5 anos	12 h
Mais de 5 anos	Fazer manutenção da bomba*

\*O intervalo de manutenção da bomba Compat Ella® é a cada 5 anos. A bateria será substituída.

Em caso de mau funcionamento, entre em contato com seu representante de vendas ou com um provedor de serviços autorizado para providenciar o reparo ou substituição da bomba.

- Proteção contra choques elétricos: Classe II
- Entrada mecânica e de líquidos: IP25

## 22. Reciclagem e descarte



### Descarte da bomba:

Siga as leis, diretivas, padrões e diretrizes locais para o descarte.

### Descarte da bateria:

A bateria deve ser removida como parte do descarte da bomba e processada de acordo com as exigências locais específicas.

### Descarte do material da embalagem:

Todos os materiais de embalagem foram selecionados de acordo com aspectos de descarte ambientalmente compatíveis e podem ser reciclados. Envie os materiais de embalagens velhas ao sistema de coleta e reprocessamento relevante. Dessa forma, você contribuirá para a reciclagem de matérias-primas e a redução de resíduos.

# Návod na použitie pumpy Compat Ella®

## Obsah

<b>1. Úvod</b> .....	<b>187</b>	<b>8. Podávanie výživy v kontinuálnom režime</b> .....	<b>199</b>
1.1 Účel použitia .....	187	<b>9. Podávanie výživy v intervalovom režime</b> .....	<b>200</b>
1.2 Podpora .....	187	<b>10. Pozastavenie nutričnej terapie</b> .....	<b>203</b>
<b>2. Bezpečnostné informácie</b> .....	<b>187</b>	<b>11. Informácie o podávaní</b> .....	<b>203</b>
2.1 Varovania a bezpečnostné upozornenia .....	187	11.1 Zobrazenie / vymazanie informácií o podávaní výživy v kontinuálnom režime .....	203
2.2 Kontraindikácie .....	188	11.2 História objemov za posledných 30 dní .....	204
2.3 Všeobecné komplikácie spojené s enterálnym podávaním výživy .....	189	11.3 Zobrazenie / vymazanie informácií o podávaní výživy v intervalovom režime.....	204
2.4 Špecifické bezpečnostné upozornenia súvisiace s kompatibilnými súpravami a výživou .....	189	<b>12. Uživateľské nastavenia</b> .....	<b>205</b>
<b>3. Základné údaje o systéme</b> .....	<b>189</b>	12.1 Hlasitosť alarmu, podsvietenie, automatické stlmenie podsvietenia, alarm pre koniec nutričnej terapie .....	205
3.1 Pumpa (pozrite strany 3-4) .....	189	12.2 Zmena jazyka .....	206
3.2 Výživová súprava (pozrite stranu 4) .....	190	<b>13. Zamykanie a odomykanie klávesnice</b> .....	<b>207</b>
3.3 Funkcie tlačidiel .....	190	<b>14. Pokročilé nastavenia</b> .....	<b>208</b>
3.4 Obrazovka .....	191	<b>15. Alarmy a riešenie problémov</b> .....	<b>209</b>
3.5 Batéria .....	192	15.1 Riešenie alarmov .....	209
<b>4. Základné údaje o režimoch pumpy (kontinuálny vs. intervalový)</b> .....	<b>193</b>	15.2 Základné údaje o alarmoch a riešenie problémov .....	210
4.1 Kontinuálny režim: Prehľad menu .....	194	<b>16. Čistenie a dezinfekcia</b> .....	<b>212</b>
4.2 Intervalový režim: Prehľad menu .....	194	<b>17. Údržba</b> .....	<b>213</b>
<b>5. Vymazanie nastavení nutričnej terapie a informácií o podávaní výživy</b> .....	<b>195</b>	<b>18. Príslušenstvo</b> .....	<b>213</b>
<b>6. Nastavenie pumpy</b> .....	<b>195</b>	<b>19. Obmedzená záruka</b> .....	<b>214</b>
6.1 Pripojenie k napájaciemu adaptéru .....	195	<b>20. Zoznam symbolov</b> .....	<b>214</b>
6.2 Použitie so svorkou na stojan .....	195	<b>21. Technické údaje</b> .....	<b>215</b>
6.3 Zapnutie a vypnutie .....	196	<b>22. Recyklácia a likvidácia</b> .....	<b>216</b>
6.4 Vloženie výživovej súpravy .....	196		
6.5 Plnenie výživovej súpravy (natekanie) .....	197		
<b>7. Rýchly návod na spustenie</b> .....	<b>198</b>		
7.1 Kontinuálny režim podávania výživy .....	198		
7.2 Intervalový režim podávania výživy .....	198		



## 1. Úvod

Zariadenie Compat Ella® je malá, ľahká a prenosná rotačná peristaltická pumpa, ktorá sa používa na podávanie nastavených objemov enterálnej výživy sondou do gastrointestinálneho systému zvolenou rýchlosťou. Pumpa sa smie používať len po riadnom preškolení o tom, ako sa starať, používať a udržiavať pumpu Compat Ella® a jej príslušenstvo.

### 1.1 Účel použitia

Pumpa na enterálnu výživu Compat Ella® sa používa na podávanie enterálnej výživy a hydratáciu sondou do gastrointestinálneho systému nastavitelnými rýchlosťami. Tento výrobok je určený pre dospelých a pediatrických pacientov s potrebou enterálnej výživy a hydratácie v domacom a profesionálnom zdravotníckom prostredí.

### 1.2 Podpora

Ak potrebujete poradiť s pumpou Compat Ella®, prosím, kontaktujte obchodného zástupcu alebo navštívte webovú stránku [www.compat.com](http://www.compat.com).

## 2. Bezpečnostné informácie

Pred začatím činnosti pumpy Compat Ella® si prečítajte celý návod.

Pred inštalovaním súpravy do pumpy Compat Ella® si prečítajte celý návod na použitie výživovej súpravy.



**Varovanie:** Opisuje nebezpečenstvo alebo rizikové postupy, ktorým sa treba vyhnúť, lebo by mohli viesť k vážnym zraneniam, smrti alebo k poškodeniu majetku.



**Bezpečnostné upozornenie:** Opisuje nebezpečenstvo alebo rizikové postupy, ktorým sa treba vyhnúť, lebo by mohli viesť k ľahším zraneniam, alebo hlavne k poškodeniu majetku.

*Poznámka: Obsahuje popis skutočností, ktoré sú dôležitejšie ako zvyšok textu.*

### 2.1 Varovania a bezpečnostné upozornenia



**Varovania:**

- Nie je určená na intravenózne použitie. Len na enterálne použitie.
- Ak je pumpa poškodená alebo sú na nej viditeľné úpravy, nepoužívajte ju.
- Pred použitím a počas neho musí byť zásuvka napájacieho káblu úplne suchá.
- Nepokúšajte sa pripojiť adaptér „špecifický pre krajinu“ do zásuvky bez toho, aby bol adaptér pripojený k hlavnej časti napájacieho adaptéra.
- Nepoužívajte v prítomnosti horľavých anestetík alebo iných horľavých plynov (vrátane prostredí obohatených kyslíkom), blízko horľavých kvapalín alebo predmetov alebo v prítomnosti oxidačných činidiel.
- Počas spúšťania pumpy skontrolujte, že sú viditeľné všetky časti obrazovky. Ak niektorá chýba alebo obrazovka nie je čitateľná, pumpu nepoužívajte.
- Ak pri zapnutí pumpy nebudete počuť zvukové tóny, pumpu nepoužívajte.
- Používajte len predpísanú enterálnu sondovú výživu od kvalifikovaného zdravotníckeho pracovníka a hydratačné tekutiny ako voda, čaj.
- Používajte len výživové súpravy Compat Ella®.
- Použitie iných doplnkov, prevodníkov a káblov ako tých, ktoré uvádza alebo poskytuje výrobca čerpadla, by mohlo spôsobiť zvýšenie elektromagnetic-

kých emisií alebo zníženie elektromagnetickej odolnosti pumpy, čo povedie k jej nesprávnemu fungovaniu.

- Skontrolujte výživovú súpravu Compat Ella®. Nepoužívajte, ak je poškodená alebo sú na nej viditeľné úpravy.
- Vždy zaistíte správne, včasné a pravidelné sledovanie pacienta, hlavne ak by prerušenie podávania sondovej výživy mohlo viesť k ohrozeniu pacienta.
- Každých 24 hodín vymeňte výživovú súpravu Compat Ella®, aby sa zachovala presnosť podávania výživy a predišlo sa nárastu potenciálne škodlivej kontaminácie.
- Venujte náležitú pozornosť riziku uškrtenia káblami a súpravami.
- Neprogramujte kombinácie rýchlosti a objemu, ktoré prekračujú 24 hodín.
- Neponárajte pumpu do vody.
- Neumývajte v umývačke riadu.
- Aby ste predišli zásahu elektrickým prúdom, nikdy pumpu nečistite, keď je zapnutá alebo zapojená v elektrickej zásuvke.
- Nesterilizujte v autokláve.
- Používanie drsných čistiacich/dezinfekčných prostriedkov a izopropylalkoholu môže poškodiť kryt pumpy. Neotvárajte pumpu, ani ju nijako neupravujte.
- Pumpu nerozoberajte, neodstraňujte štítiky ani neupravujte zariadenie.



#### Bezpečnostné upozornenia:

- Nepoužívajte v silných magnetických poliach, napr. v prostredí MR (magnetická rezonancia).
- Použitie pumpy Compat Ella® v blízkosti iného zariadenia alebo na ňom sa neodporúča, pretože by mohlo viesť k jej nesprávnemu fungovaniu. Ak je takéto použitie nevyhnutné, treba pumpu a iné zariadenia sledovať, aby sa zaistilo ich správne fungovanie.
- Prenosné RF komunikačné zariadenia (vrátane periférnych zariadení, ako sú antény káble a externé antény) by sa mali používať vo vzdialenosti minimálne 30 cm (12 palcov) od každej časti pumpy Compat Ella® vrátane káblov, ktoré uvádza výrobca. V opačnom prípade môže dôjsť k zhoršeniu výkonu pumpy.
- Uistite sa, že počas natekania nie je výživová súprava pripojená k pacientovi.
- Skontrolujte, že je výživová súprava nainštalovaná správne, že je pripojená k zásobníku s výživou a pripravená na natekanie.
- Pred programovaním novej terapie sa uistite, že ste vymazali parameter **OBJEM PODANY POCAS TEJTO TERAPIE**.
- Po začatí terapie skontrolujte všetky jej parametre (vrátane možností rýchlostí, dávka a objem podaný počas tejto terapie).
- Kapacita batérie je odhadovaná. Ak si nie ste istý, či na vaše plánované použitie ostáva dostatočná kapacita batérie, pripojte pumpu k sieťovému napájaniu a nabite ju.
- Pokročilé nastavenia by mal upravovať len kvalifikovaný zdravotnícky pracovník.

## 2.2 Kontraindikácie

### Pumpu Compat Ella® by ste nemali používať:

- Ak je podávanie výživy enterálnou cestou kontraindikované,
- Na podávanie intravenózných infúzií,
- So súpravami inými, ako sú súpravy na podávanie výživy „Compat Ella“<sup>®</sup>,
- V prípade nepriechodnosti čriev,
- V prípade ilea (neschopnosti čreva normálne sa kontrahovať/posúvať zvyšky von z tela),
- V prípade fistuly malého čreva s veľkými rozmermi,
- Pri vysokých dávkach pozitívne inotropných činidiel,

- Enterálnu výživu je možné podať pri nepriechodnosti čriev alebo pri fistule malého čreva s veľkými rozmermi,
- V prípade enterokutánnej fistuly.

### 2.3 Všeobecné komplikácie spojené s enterálnym podávaním výživy

#### Mechanické komplikácie

- obštrukcia sondy,
- primárne nesprávne uloženie,
- perforácia intestinálneho traktu,
- sekundárne posunutie výživovej sondy,
- zauzlenie sondy,
- neúmyselné vytiahnutie sondy,
- zlomenie a porušené tesnenie sondy, únik a krvácanie z miesta vloženia,
- erózia, ulcerácia a nekróza kože a sliznice,
- nepriechodnosť čriev (ileus),
- krvácanie,
- neúmyselné intravenózne podanie enterálnej výživy.

#### Infekčné komplikácie

- infekcia v mieste zavedenia sondy,
- aspiračná pneumónia,
- nazofaryngeálna infekcia a infekcia uší,
- peritonitída,
- infekčná hnačka.

#### Metabolické komplikácie

- poruchy hladín elektrolytov,
- hyper- a hypoglykémia,
- deficit vitamínov a stopových prvkov,
- syndróm spôsobený podávaním výživy sondou („Refeeding syndróm“).

### 2.4 Špecifické bezpečnostné upozornenia súvisiace s kompatibilnými súpravami a výživou

Vzhľadom na rôznorodosť používaných výživových roztokov, ktoré majú širokú škálu vlastností (t. j. hustota, viskozita, množstvo rozpustených plynov, reológia, častice, teplota, individualizovaná príprava výživy), môže byť za niektorých okolností výkon pumpy obmedzený kvôli upchatiu súpravy alebo sondy na podávanie výživy. Za každých okolností pumpa Compat Ella® takúto udalosť identifikuje a spustí alarm oklúzie. Odporúčame používať pumpu Compat Ella® výhradne spolu s vhodne časovaným a pravidelným monitorovaním pacienta, a to najmä u citlivej populácie pacientov, v ktorej môže viesť prerušenie dodávania výživy k ohrozeniu pacienta. Preto, keď využívate pumpu Compat Ella® na podávanie výživy pacientom, ktorí vyžadujú neustálu dávku výživy (pre ktorých by prerušenie dodávania jedla mohlo viesť ku kritickým situáciám), je nevyhnutné používať výlučne komerčne dostupné roztoky na enterálnu výživu pripravené podľa popisu výrobcu, používať kompatibilné súpravy a vhodne a pravidelne monitorovať podávanie výživy.

## 3. Základné údaje o systéme

### 3.1 Pumpa (pozrite strany 3-4)

- A** Uzáver pumpy
- B** Západka dvierok
- C** Rotor pumpy
- D** Klávesnica

- E** Kontrolka stavu napájania
- F** Farebná obrazovka
- G** Snímač tlaku pred rotorom
- H** Snímač tlaku za rotorom

- I** Snímač vzduchu
- J** Gumená podložka
- K** Pripojenie napájania
- L** Objímka pre svorku na stojan

- M** Zadný štítok pumpy s Rýchlym návodom na spustenie
- N** Reprodukotor

- O** Štítok so sériovým číslom
- P** Štítok s oprávneným výrobcom

- Q** Napájaci adaptér
- R** Svorka na stojan









### 3.2 Výživová súprava (pozrite stranu 4)

- S** Konektor ENPlus
- T** Kazeta
- U** Port pre liečivo ENFit®
- V** Distálny koniec ENFit®

*Poznámka: Sú dostupné rôzne verzie výživových súprav. Ďalšie informácie získate od obchodného zástupcu alebo na webovej stránke [www.compat.com](http://www.compat.com).*

### 3.3 Funkcie tlačidiel

Pumpa si vždy pri prechode na ďalšiu obrazovku uchováva v pamäti nastavenia a hodnoty, a to aj keď je pumpa vypnutá.

Tlačidlo	Primárna funkcia	Sekundárna funkcia
	Zapnúť alebo vypnúť pumpu (podržte 2 sekundy [2"])	
	Spustiť / Pozastaviť pumpu	Odložiť alarm
	Automaticky natekať (podržte 2 sekundy [2"]) Opakovaným stlačením zastavíte automatické plnenie skôr	
	Prechádzať programovaním rýchlosti, objemu a intervalov	Prepnúť medzi kontinuálnym a intervalovým režimom (podržte 5 sekúnd [5"])
	Znížiť a zvýšiť hodnoty (podržte: zvýšite rýchlosť)	Zamknúť a odomknúť klávesnicu (stlačte obe tlačidlá naraz)
	Vynulovať (0) hodnoty na obrazovke alebo obnovenie východiskovej hodnoty	Obnoviť všetky naprogramované hodnoty na východiskové nastavenia a vymazať záznamy o poslednej výžive (podržte tlačidlo 3 sekundy [3"])
	Prechádzať záznamy o poslednej výžive	Zobrazíť históriu objemov za uplynulých 30 dní (podržte tlačidlo 2 sekundy [2"])
	Prechádzať nastaveniami pumpy	Zmeniť jazyk (pozrite časť 12.2)



**Bezpečnostné upozornenie:** Uistite sa, že počas natekania nie je výživová súprava pripojená k pacientovi.

### 3.4 Obrazovka



**Varovanie:** Počas spúšťania pumpy skontrolujte, že sú viditeľné všetky časti obrazovky zobrazené na nákrese. Ak niektorá časť chýba alebo je obrazovka nečitateľná, pumpu nepoužívajte.

#### Usporiadanie obrazovky

Pumpa Compat Ella® je vybavená farebnou obrazovkou s alfanumerickými znakmi, symbolmi a podsvietením.

- 1 Úroveň nabitia batérie
- 2 Pripojené k sieťovému napájaniu
- 3 Klávesnica zamknutá
- 4 Dávkové podávanie aktivované
- 5 Zásobník na výživu je prázdny / Vzduch v súprave
- 6 Indikátor alarmu
- 7 Ikona chodu s indikátormi upchatia: jednotlivé šípky sa počas chodu pumpy postupne rozsvetujú.
- 8 Riadok hlavných informácií: zobrazuje alfanumerické hodnoty pre programovanie a alarmy.
- 9 Štítok hlavných informácií: mL, h alebo mL/h.
- 10 Riadok textových správ: podáva rôzne informácie o stave pumpy, programovaní a alarmoch.

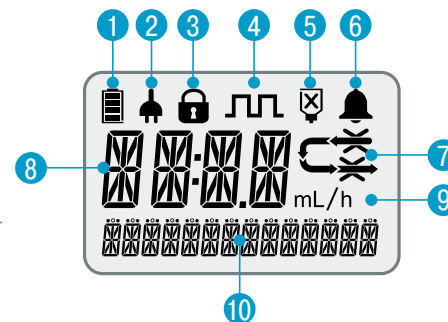

*Poznámka:* Ak nie je pumpa zapojená do zdroja napájania a funkcia *Automaticky stlmiť* podsvietenie je aktivovaná, podsvietenie obrazovky sa vypne 10 sekúnd po stlačení posledného tlačidla.

#### Prehľad farieb na obrazovke

Obrazovka pumpy používa rôzne farby, aby sa uľahčilo rozlišovanie stavu pumpy a informácií na obrazovke.



Informácie o programovaní:  
čierne znaky

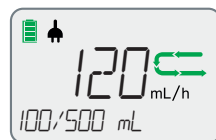

Normálne prevádzkové podmienky: **zelené** ikony s **čiernymi** znakmi



Alarmy:  
**červené** znaky a ikony



Informácie:  
**modré** znaky



Nastavenia:  
**zelené** znaky

*Poznámka:* Keď je stlmené podsvietenie, všetky informácie na obrazovke sú označené čiernou farbou.

### Základné údaje o východiskovej /prevádzkovej obrazovke

Pri normálnej prevádzke pumpy, sa bude zobrazovať nasledujúca obrazovka:

1. Postupne sa objavujúce zelené šípky  ukazujú, že v pumpe práve prebieha naprogramovaná nutričná terapia.
2. Údaj 120 mL/h ukazuje, aká je rýchlosť pumpy v mL/h.
3. Údaj 100/500 mL ukazuje, že z naprogramovaného objemu 500 mL bolo podaných 100 mL. Ak sa zobrazuje /CONT, znamená to, že nebol nastavený žiadny limit pre objem a pumpa pobeží kontinuálne až kým sa neminie sondová výživa.
4. Batéria je úplne nabitá a pumpa je pripojená k sieťovému napájaniu.

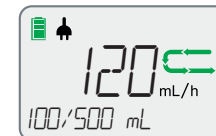

*Poznámka: Pumpa Compat Ella® pumpuje tekutinu len po malých dávkach. Za bežného chodu pumpa chvíľu pumpuje tekutinu, potom prestane a potom začne znovu pumpovať. To znamená, že zvuk motora budete počuť s prestávkami. Postupne sa zobrazujú zelené šípky  ktoré priebežne ukazujú a potvrdzujú správnu funkciu pumpy.*

## 3.5 Batéria

Prvé použitie: Pumpu zapojte a aspoň 6 hodín nechajte batériu nabíjať. Až potom môžete pumpu používať len na napájanie z batérie. Tým dosiahnete maximálne nabitie a životnosť batérie.

Kapacita batérie: 24 hodín pri 125 mL/h.

Nabíjanie: Približne 6 hodín z úplne vybitého stavu do úplne nabitého stavu.

### Indikátory nabíjania batérie



Batéria je úplne nabitá



Batéria je čiastočne nabitá



Pumpa je napájaná z externého zdroja



Nabíja batériu



**Bezpečnostné upozornenie:** Kapacita batérie je odhadovaná. Ak si nie ste istý, či na vaše plánované použitie ostáva dostatočná kapacita batérie, pripojte pumpu k sieťovému napájaniu a nabite ju.

## 4. Základné údaje o režimoch pumpy (kontinuálny vs. intervalový)

Prenosná pumpa na podávanie enterálnej výživy Compat Ella® má dva režimy chodu: kontinuálny a intervalový.



### Kontinuálny režim

Kontinuálny režim sa používa na podávanie sondovej výživy pri stanovených rýchlostiach, s nastaveným limitom objemu alebo bez neho.

### Intervalový režim

Intervalový režim umožňuje podávanie stanovenej dávky niekoľkokrát za deň v naprogramovaných intervaloch, s nastaveným celkovým limitom objemu alebo bez neho. Interval je čas od začiatku podávania jednej dávky po začiatok podávania ďalšej dávky.



### Prepínanie medzi kontinuálnym a intervalovým režimom



Tlačidlo	Inštrukcia / výsledok
	<p>Ak chcete prepínať medzi režimami, stlačte a 5 sekúnd (5") podržte tlačidlo .</p> <p>Objaví sa ikona . Dávkové podávanie je aktivované. Zobrazí sa správa, ktorá potvrdí aktiváciu alebo deaktiváciu.</p>



*Poznámka: Používanie intervalového režimu musí sprístupniť kvalifikovaný zdravotnícky pracovník. (Pozrite pokročilé nastavenia)*

#### 4.1 Kontinuálny režim: Prehľad menu

Stlačením tlačidla  prepnete medzi ponukami **NASTAVTE RYCHLOST** a **NASTAVTE OBJEM**. Opakovaným stlačením tlačidla  sa opäť vrátite na ponuku **NASTAVTE RYCHLOST**.



Tlačidlo	Obrazovka zariadenia	Funkcia
	<b>NASTAVTE RYCHLOST</b>	Rýchlosť podávania výživy v mL/h, v ktorej pumpa pobeží. <ul style="list-style-type: none"> <li>• Rýchlosť môže byť nastavená v rozsahu 1 – 600 mL/h v prírastkoch po 1 mL/h.</li> <li>• Východisková hodnota je 0 mL/h.</li> </ul>
	<b>NASTAVTE OBJEM</b>	Objem sondovej výživy, ktorá sa má podať, v mL. <ul style="list-style-type: none"> <li>• Objem môže byť nastavený v rozsahu 1 – 4000 mL v prírastkoch po 1 mL.</li> <li>• Východisková hodnota: <b>CONT*</b></li> </ul>
	<b>NASTAVTE RYCHLOST</b>	Návrat na <b>NASTAVTE RYCHLOST</b> .





#### Poznámka:

- Je potrebné vykonať / skontrolovať nastavenia pre možnosť **RYCHLOST** a **OBJEM**, ak sa čokoľvek zmenilo a vždy po zapnutí pumpy. Až potom je možné spustiť pumpu.

\*Kontinuálny: nebol nastavený žiadny objem podávania výživy. Pumpa pobeží nepretržite, kým sa neminie výživa.

#### 4.2 Intervalový režim: Prehľad menu



Stlačením tlačidla  prepnete medzi ponukami **NASTAVTE RYCHLOST** a **NASTAVIT DAVKU**, **NASTAVTE INTERVAL** a **NASTAVIT CELKOVY OBJEM**. Opakovaným stlačením tlačidla  sa opäť vrátite na ponuku **NASTAVTE RYCHLOST**.

Tlačidlo	Obrazovka zariadenia	Funkcia
	<b>NASTAVTE RYCHLOST</b>	Rýchlosť podávania v mL/h, v ktorej pumpa pobeží. <ul style="list-style-type: none"> <li>• Rýchlosť môže byť nastavená v rozsahu 1 – 600 mL/h v prírastkoch po 1 mL/h.</li> <li>• Východisková: 0 mL/h</li> </ul>
	<b>NASTAVIT DAVKU</b>	Objem dávky výživy, ktorý má byť podaný pred každou prestávkou v dávkovom podávaní, v mL. <ul style="list-style-type: none"> <li>• Objem dávky môže byť nastavený v rozsahu 1 – 2000 mL v prírastkoch po 1 mL.</li> <li>• Východisková: 0 mL</li> </ul>
	<b>NASTAVTE INTERVAL</b>	Interval od začiatku podávania jednej dávky po začiatok podávania ďalšej dávky. <ul style="list-style-type: none"> <li>• Interval môže byť nastavený v rozsahu 00:15 – 12:00 h v prírastkoch po 15 min. Minimálny možný interval môže byť väčší ako 00:15 v závislosti od hodnôt rýchlosti a dávky zadaných v predchádzajúcich krokoch.</li> <li>• Východisková: 00:15 h</li> </ul>
	<b>NASTAVIT CELKOVY OBJEM</b>	Celkový objem v mL, ktorý sa má podať počas celej doby nutričnej terapie. <ul style="list-style-type: none"> <li>• Celkový objem môže byť nastavený v rozsahu 1 – 4000 mL v prírastkoch po 1 mL.</li> <li>• Východisková hodnota: <b>CONT*</b></li> </ul>
	<b>NASTAVTE RYCHLOST</b>	Návrat na <b>NASTAVTE RYCHLOST</b> .



*Poznámka: Je potrebné vykonať / skontrolovať nastavenia pre možnosti RYCHLOST, DAVKA, INTERVAL a CELKOVY OBJEM, ak sa čokoľvek zmenilo a vždy po zapnutí pumpy. Až potom je možné spustiť nutričnú terapiu.*

## 5. Vymazanie nastavení nutričnej terapie a informácií o podávaní výživy

Tlačidlo	Inštrukcia / výsledok
	<p>Na 3 sekundy (3") podržte tlačidlo . Takto vymažete všetky nastavenia nutričnej terapie.</p> <ul style="list-style-type: none"> <li>• Hodnoty nutričnej terapie, ktoré sa obnovia na východiskovú hodnotu: <i>RYCHLOST, OBJEM, DAVKA, INTERVAL, CELKOVY OBJEM</i></li> <li>• Hodnoty v histórii objemov, ktoré sa obnovia na východiskovú hodnotu: <i>OBJEM PODANY POCAS TEJTO TERAPIE, CELKOVY OBJEM</i>.</li> <li>• Pumpa zobrazí správu potvrdzujúcu <i>TERAPIA RESETOVANA</i>.</li> </ul>

*Poznámka: Toto neovplyvní žiadne iné nastavenia pumpy (ako hlasitosť alarmu, podsvietenie atď.), jazyk alebo históriu objemov za uplynulých 30 dní.*

## 6. Nastavenie pumpy

### 6.1 Pripojenie k napájacemu adaptéru

Pozrite Základné údaje o pumpe a jej príslušenstve (strana 4).

Napájací adaptér sa dodáva s viacerými adaptémi špecifickými pre krajinu. Ak chcete vymeniť adaptér špecifický pre krajinu, stlačte tlačidlo na napájacom adaptére a otočením uvoľníte adaptér špecifický pre krajinu. Pripevnite nový adaptér špecifický pre krajinu a otáčajte ním, kým sa neozve cvaknutie.





**Varovanie:** Nepokúšajte sa pripojiť adaptér „špecifický pre krajinu“ k zdroju napájania bez toho, aby bol pripojený k hlavnej časti napájacieho adaptéru.

### 6.2 Použitie so svorkou na stojan

Pozrite Základné údaje o pumpe a jej príslušenstve (strana 4).

### 6.3 Zapnutie a vypnutie

Tlačidlo	Inštrukcia / výsledok
 2"	<p><b>Zapnutie</b></p> <p>Aby sa zapla pumpa, stlačte tlačidlo  a podržte ho 2 sekundy (2"). Mali by sa ozvať 3 tóny. Pumpa najprv krátko zobrazí všetky časti obrazovky. Uistite sa, že sú všetky časti viditeľné. Pumpa potom vykoná diagnostiku a v prípade, že bude úspešná, zobrazí hlásenie <b>SYSTEMOVA KONTROLA OK</b>.</p> <p><b>Vypnutie</b></p> <p>Aby sa vypala pumpa, stlačte tlačidlo  a podržte ho 2 sekundy (2"). Pri vypínaní pumpy by sa mali ozvať 3 tóny.</p> <p><i>Poznámka: Všetky parametre nutričnej terapie, história objemov a používateľské nastavenia sú uchovávané v pamäti pumpy, aby sa použili znovu pri jej ďalšom zapnutí.</i></p>

 **Varovanie:** Ak pri zapnutí pumpy nebudete počuť zvukové tóny alebo nevidíte všetky časti obrazovky, pumpu nepoužívajte. Kontaktujte obchodného zástupcu alebo schválený servis.

#### Kontrolka stavu napájania

Nepretržitá zelená = pumpa je pripojená k sieťovému napájaniu.



### 6.4 Vloženie výživovej súpravy



#### Varovania:

- Používajte len výživové súpravy Compat Ella®.
- Skontrolujte výživovú súpravu Compat Ella®. Nepoužívajte, ak je poškodená alebo sú na nej viditeľné úpravy.
- Každých 24 hodín vymeňte výživovú súpravu Compat Ella®, aby sa zachovala presnosť podávania výživy a predišlo sa nárastu potenciálne škodlivej kontaminácie.

#### Vloženie kazety

Na vloženie súpravy do pumpy pozrite postup na strane 2.

Obr. 1: Otvorte uzáver zdvihnutím západky palcom.

Obr. 2, 3: Nasadte slučku kazety okolo rotora. Pozrite sa na šípku, ktorá ukazuje správnu orientáciu.

Obr. 4, 5: Pomocou palca posuňte kazetu doprava, aby sa pripevnila v pumpe.

Obr. 6: Zatvorte uzáver zatlačením na symbol „TLAČIŤ/PUSH“.

*Poznámka: Výživové súpravy Compat Ella® sú vybavené patentovaným automatickým mechanizmom proti voľnému prietoku, ktorý je aktívny vždy, keď je treba. Mechanizmus sa uvoľní len vtedy, keď je v pumpe vložená kazeta a uzáver je zatvorený.*

## 6.5 Plnenie výživovej súpravy (natekanie)

Počas natekania sa do výživovej súpravy napúšťa sondová výživa.



### Bezpečnostné upozornenia:

- Vždy pred natekaním skontrolujte, že výživová súprava nie je pripojená k pacientovi.
- Skontrolujte, že výživová súprava je správne založená, pripojená k zásobníku s výživou a pripravená na natekanie.

### Automatické natekanie

Ak je to možné, vždy treba použiť automatické natekanie.

Tlačidlo	Inštrukcia / výsledok
	<p>Aby sa spustilo automatické natekanie, stlačte tlačidlo  a podržte ho 2 sekundy [2"]. Počas natekania sa na pumpe zobrazí ikona chodu spolu so správou <b>NATEKANIE</b>. Automatické natekanie môžete kedykoľvek zastaviť opakovaným stlačením tlačidla .</p>

### Poznámky:

- Pumpa je naprogramovaná tak, aby automaticky naplnila hadičky prednastaveným objemom sondovej výživy.
- Po dokončení natekania prednastaveného objemu sondovej výživy sa pumpa automaticky zastaví a zobrazí správu **KONIEC NATEKANIA**.
- Po dokončení natekania by ste mali skontrolovať hadičky, aby ste sa uistili, že sú úplne naplnené. Ak je potrebné doplniť ďalší objem, môžete zopakovať automatické natekanie.
- Počas natekania je deaktivovaný alarm detekcie vzduchu.

### Manuálne natekanie

Ak nechcete použiť funkciu automatického natekania, môžete vykonať manuálne natekanie. jemne stisnite hadičky na kazete, ako je uvedené na obrázku, a podržte v tejto polohe, kým sa z hadičiek neodstráni všetok vzduch. Ak je to potrebné, jemne stlačte a zároveň nakloňte zásobník s výživou, aby ste pomohli tekutine pretekať. Ak tekutina netečie, tlak stisnutia môže byť priveľký.

### Poznámka:

- Aby ste zabránili poškodeniu automatického mechanizmu proti voľnému prietoku umiestneného dolu, je dôležité, aby ste jemne stisli hadičky až nad symbolom Používajte len mäkkú plochu prsta. Nepoužívajte nechty, pretože by mohli prepichnúť hadičky.
- Vysoko viskózná výživa nemusí mať pri použití manuálneho natekani dostatočný prietok, preto u nich použite funkciu automatického natekania.

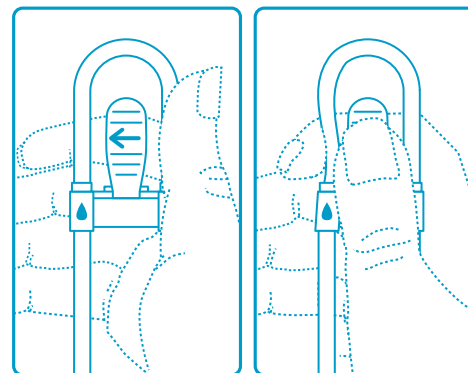

## 7. Rýchly návod na spustenie

### 7.1 Kontinuálny režim podávania výživy

Krok	Tlačidlo	Funkcia
1	 2"	Zapnutie pumpy.
2		Skontrolujte parameter <i>OBJEM PODANY POCAS TEJTO TERAPIE</i> .
3		Vymažte parameter <i>OBJEM PODANY POCAS TEJTO TERAPIE</i> .
4	 2"	Natekanie do výživovej súpravy
5		Použitím tlačidiel <b>+</b> a <b>-</b> <i>NASTAVTE RYCHLOST</i> . 1 – 600 mL/h
6		Použitím tlačidiel <b>+</b> a <b>-</b> <i>NASTAVTE OBJEM</i> . 1 – 4000 mL/CONT*
7		Spustenie nutričnej terapie.

\* Kontinuálny: nebol nastavený žiaden objem podávania výživy. Pumpa pobeží nepretržite, kým sa neminie sondová výživa.



#### Bezpečnostné upozornenia:

















- Pri programovaní novej terapie sa uistite, že ste vymazali parameter *OBJEM PODANY POCAS TEJTO TERAPIE*.
- Po začatí terapie skontrolujte všetky jej parametre (vrátane možnosti rýchlost', dávka a objem podaný počas tejto terapie).

### 7.2 Intervalový režim podávania výživy

Krok	Tlačidlo	Funkcia
1	 2"	Zapnutie pumpy.
2		Skontrolujte parameter <i>OBJEM PODANY POCAS TEJTO TERAPIE</i> .
3		Vymažte parameter <i>OBJEM PODANY POCAS TEJTO TERAPIE</i> .
4	 2"	Natekanie do výživovej súpravy
5		Použitím tlačidiel <b>+</b> a <b>-</b> <i>NASTAVTE RYCHLOST</i> . 1 – 600 mL/h
6		Použitím tlačidiel <b>+</b> a <b>-</b> <i>NASTAVTE DAVKU</i> . 1 – 2000 mL
7		Použitím tlačidiel <b>+</b> a <b>-</b> <i>NASTAVTE INTERVAL</i> . 00:15 h – 12:00 h
8		Použitím tlačidiel <b>+</b> a <b>-</b> <i>NASTAVTE CELKOVY OBJEM</i> , ktorý sa má podať 1 – 4000 mL/CONT*.
9		Spustenie nutričnej terapie.



## 8. Podávanie výživy v kontinuálnom režime

Kontinuálny režim sa používa na podávanie výživy sondou pri stanovených rýchlostiach, s nastaveným limitom objemu alebo bez neho.

Krok	Tlačidlo	Funkcia	Pokyny
1	 2"	Zapnutie pumpy.	V pamäti sú vždy uložené posledné nastavenia nutričnej terapie. Keď sa pumpa zapne, obrazovka zobrazí poslednú naprogramovanú rýchlosť a objem prietoku a skutočne podaný objem.
Vložte výživovú súpravu do pumpy			
2		Skontrolujte objem podaný počas tejto terapie.	Stlačte tlačidlo  a skontrolujte parameter <b>OBJEM PODANY POCAS TEJTO TERAPIE</b> .
3		Vymažte objem podaný počas tejto terapie.	Stlačte tlačidlo  a môžete vymazať parameter <b>OBJEM PODANY POCAS TEJTO TERAPIE</b> . <i>Poznámka: Toto by malo byť vykonané vždy pred začiatkom novej nutričnej terapie.</i>
4	 2"	Natekanie do výživovej súpravy	<ul style="list-style-type: none"> <li>Aby ste aktivovali automatické natekanie, podržte 2 sekundy (2"). Pumpa naplní výživovú súpravu vopred stanoveným objemom.</li> <li>Ak chcete kedykoľvek zastaviť natekanie, znovu stlačte toto tlačidlo.</li> </ul> <i>Poznámka: Natekanie sa nesmie vykonávať, ak je súprava pripojená k výživovej sonde pacienta.</i>
5		Nastavte rýchlosť.	Stlačením tlačidla  sa dostanete na obrazovku <b>NASTAVTE RYCHLOST</b> a na stanovenie rýchlosti podávania sondovej výživy použite tlačidlá  a  . Rýchlosť môže byť nastavená v rozsahu 1 – 600 mL/h v prírastkoch po 1 mL/h. <i>Poznámka: Stlačením tlačidla  obnovíte východiskovú hodnotu.</i>
6		Nastavte objem.	Stlačením tlačidla  prejdete na obrazovku <b>NASTAVTE OBJEM</b> a na stanovenie podávaného objemu sondovej výživy použite tlačidlá  a  . <ul style="list-style-type: none"> <li>Podávanie výživy s limitom dávky: Hodnota môže byť nastavená v rozsahu 1 – 4000 mL v prírastkoch po 1 mL.</li> <li>Kontinuálne podávanie výživy bez limitu dávky: Nastavte hodnotu na CONT (Kontinuálny). Pumpa pobeží nepretržite, kým sa nevyprázdni zásobník s výživou.</li> </ul> <i>Poznámka: Stlačením tlačidla  obnovíte východiskovú hodnotu.</i>

Uistite sa, že nastavenia nutričnej terapie súhlasia s predpísanou nutričnou terapiou.

Pripojte výživovú súpravu k výživovej sonde pacienta.



7		Spustenie nutričnej terapie.	Stlačením tlačidla  spustíte nutričnú terapiu. Pumpa automaticky spustí nutričnú terapiu a bude zobrazovať jej priebeh.
---	---	------------------------------	--



#### Bezpečnostné upozornenia:



- Pri programovaní novej terapie sa uistite, že ste vymazali parameter **OBJEM PODANY POCAS TEJTO TERAPIE**.
- Po začatí terapie skontrolujte všetky jej parametre (vrátane možností rýchlostí, dávka a objem podaný počas tejto terapie).



















#### Poznámky:





- Držanie tlačidiel  a  mení hodnoty rýchlejšie:
  - Pri nastavovaní možnosti rýchlostí sa hodnoty zastavia na 1, 50, 125, 250, 600 mL/h.
  - Celkový objem sa tiež zastaví na 1, 125, 250, 500, 750, 1000, 1250, 1500, 2000 a 4000 mL.
- Po dosiahnutí maximálnej hodnoty vás opakované stlačenie tlačidla  vráti na minimálnu hodnotu a naopak (napr. zo 600 mL/h na 1 mL/h).
- Po tom, ako sa podá celý naprogramovaný objem alebo sa minie výživa v zásobníku, pumpa vydá zvukový alarm. Môžete dočasne deaktivovať alarm **KONIEC TERAPIE** (pozrite časť 12.).
- Pacienti citliví na podávanie výživy by mali byť neustále pozorne sledovaní.

## 9. Podávanie výživy v intervalovom režime

Intervalový režim sa používa na podávanie viacnásobných objemov dávok v pravidelných intervaloch, so stanovenými rýchlosťami, nastaveným limitom objemu alebo bez neho.

Krok	Tlačidlo	Funkcia	Pokyny
1	 2"	Zapnutie pumpy.	V pamäti sú vždy uložené posledné nastavenia nutričnej terapie. Keď sa pumpa zapne, obrazovka zobrazí poslednú naprogramovanú rýchlosť a objem prietoku a skutočne podaný objem.
Vložte výživovú súpravu do pumpy			
2		Skontrolujte objem podaný počas tejto terapie.	Stlačte tlačidlo  a skontrolujte parameter <b>OBJEM PODANY POCAS TEJTO TERAPIE</b> .

3		Vymažte objem podaný počas tejto terapie.	Stlačte tlačidlo  a môžete vymazať parameter <b>OBJEM PODANY POCAS TEJTO TERAPIE</b> . <i>Poznámka: Toto by malo byť vykonané vždy pred začiatkom novej nutričnej terapie.</i>
4	 2"	Natekanie do výživovej súpravy	<ul style="list-style-type: none"> <li>• Aby ste aktivovali automatické natekanie, podržte 2 sekundy (2"). Pumpa naplní výživovú súpravu vopred stanoveným objemom.</li> <li>• Ak chcete kedykoľvek zastaviť natekanie, znovu stlačte toto tlačidlo.</li> </ul> <i>Poznámka: Natekanie sa nesmie vykonávať, ak je súprava pripojená k výživovej sonde pacienta.</i>
5		Nastavte rýchlosť.	<p>Stlačením tlačidla  sa dostanete na obrazovku <b>NASTAVTE RYCHLOST</b> a na stanovenie rýchlosti podávania sondovej výživy použite tlačidlá  a .</p> <ul style="list-style-type: none"> <li>• Rýchlosť môže byť nastavená v rozsahu 1 – 600 mL/h v prírastkoch po 1 mL/h.</li> </ul> <i>Poznámka: Stlačením tlačidla  obnovíte východiskovú hodnotu.</i>
6		Nastavte objem dávky.	<p>Stlačením tlačidla  prejdete na obrazovku <b>NASTAVIT DAVKU</b> a na stanovenie objemu dávky alebo objemu sondovej výživy, ktoré chcete podať viackrát za sebou, použite tlačidlá  a .</p> <ul style="list-style-type: none"> <li>• Dávka môže byť nastavená v rozsahu 1 – 2000 mL v prírastkoch po 1 mL.</li> </ul> <i>Poznámka: Stlačením tlačidla  obnovíte východiskovú hodnotu.</i>
7		Nastavte interval.	<p>Stlačením tlačidla  prejdete na obrazovku <b>NASTAVTE INTERVAL</b> a použite tlačidlá  a  na určenie času od začiatku podávania jednej dávky po začiatok podávania ďalšej dávky.</p> <ul style="list-style-type: none"> <li>• Interval môže byť nastavený v rozsahu 00:15 – 12:00 h v prírastkoch po 15 min.</li> <li>• Minimálny možný interval môže byť väčší ako 00:15 v závislosti od hodnôt rýchlosti a dávky zadaných v predchádzajúcich krokoch.</li> </ul> <i>Poznámka: Stlačením tlačidla  obnovíte východiskovú hodnotu.</i>

8		Nastavte celkový objem.	<p>Stlačením tlačidla  prejdete na obrazovku <b>NASTAVTE CELKOVY OBJEM</b> a na stanovenie celkového podávaného objemu sondovej výživy použijete tlačidlá <b>+</b> a <b>-</b>.</p> <ul style="list-style-type: none"> <li>• <b>Podávanie výživy s limitom dávky:</b> Hodnota môže byť nastavená od 1 dávky nastavenej v kroku 6 do 4000 mL v prírastkoch po 1 mL. Pumpa podá viacnásobné dávky do dosiahnutia limitu celkového objemu.</li> <li>• <b>Podávanie výživy bez limitu dávky:</b> Nastavte hodnotu na CONT (KONTINUÁLNY). Pumpa podá viacnásobné dávky, kým sa nevyprázdni zásobník s výživou.</li> </ul> <p><i>Poznámka:</i> Stlačením tlačidla  obnovíte východiskovú hodnotu.</p>
Uistite sa, že nastavenia nutričnej terapie súhlasia s predpísanou nutričnou terapiou.			
Pripojte výživovú súpravu k výživovej sonde pacienta.			
9		Spustenie nutričnej terapie.	Stlačením tlačidla  spustíte nutričnú terapiu. Pumpa automaticky spustí nutričnú terapiu a bude zobrazovať jej priebeh.

**Bezpečnostné upozornenia:**



- Pri programovaní novej terapie sa uistite, že ste vymazali parameter **OBJEM PODANY POCAS TEJTO TERAPIE**.
- Po začatí terapie skontrolujte všetky jej parametre (vrátane možností rýchlostí, dávka a objem podaný počas tejto terapie).

**Poznámky:**

- **Držanie tlačidiel **+** a **-** mení hodnoty rýchlejšie:**
  - Pri nastavovaní možnosti rýchlostí sa hodnoty zastavia na 1, 50, 125, 250, 600 mL/h.
  - Pri nastavovaní možnosti dávka sa hodnoty zastavia na 1, 125, 250, 500, 750, 1000, 1250 a 1500 mL.
  - Celkový objem sa tiež zastaví na 1, 125, 250, 500, 750, 1000, 1250, 1500, 2000 a 4000 mL.
- Po dosiahnutí maximálnej hodnoty vás opakované stlačenie tlačidla **+** vráti na minimálnu hodnotu a naopak (napr. zo 600 mL/h na 1 mL/h).
- Po tom, ako sa podá celý naprogramovaný objem alebo sa minie výživa v zásobníku, pumpa vydá zvukový alarm. Môžete dočasne deaktivovať alarm **KONIEC TERAPIE** (pozrite časť 12.).
- Po dokončení každej dávky pumpa zobrazí obrazovky **DAVKOVE PODAVANIE PRESTAVKA** a **DOBA DO DALSEJ DAVKY**, ktoré ukazujú, kedy začne podávanie ďalšej dávky. Cyklus bude pokračovať, kým nevypnete pumpu, kým nebude podaný stanovený objem sondovej výživy alebo kým sa neminie zásobník s výživou.



## 10. Pozastavenie nutričnej terapie

Tlačidlo	Výsledok
	<p>Kedykoľvek, počas chodu pumpy, môžete zastaviť nutričnú terapiu stlačením tlačidla . Ikona chodu zmizne a pumpa zobrazí správu <b>PUMPA POZASTAVENA</b>. Stlačením tlačidla  opätovne spustíte nutričnú terapiu. Použite režim pauzy na:</p> <ul style="list-style-type: none"> <li>• zmenu programu podávania výživy,</li> <li>• výmenu zásobníka s výživou,</li> <li>• podanie liečiv bez vypnutia pumpy,</li> <li>• stlmenie alarmu a riešenie problémov.</li> </ul>







*Poznámka:* Po 2 minútach zaznie výstražný signál a na obrazovke sa zobrazí správa **PUMPA CAKA**. Stlačením tlačidla  odložíte alarm a predĺžite režim pauzy o ďalšie 2 minúty.

## 11. Informácie o podávaní

### 11.1 Zobrazenie / vymazanie informácií o podávaní výživy v kontinuálnom režime





Kedykoľvek môžete stlačiť tlačidlo  a skontrolovať informácie o podávaní.

Vymazanie: Uistite sa, že je pumpa pozastavená. Stlačte tlačidlo  a potom tlačidlo . Tak vynulujete hodnotu (0).

Tlačidlo	Obrazovka zariadenia	Funkcia
	<b>OBJEM PODANÝ POČAS TEJTO TERAPIE</b>	<p>Zobrazuje objem v mL, ktorý bol podaný počas aktuálnej nutričnej terapie.</p> <p><i>Poznámka:</i> Na začiatku každej novej nutričnej terapie musí byť manuálne vynulovaný. Ak nebol na začiatku novej nutričnej terapie vymazaný, alarm pre koniec terapie zaznie predčasne, ak bol nastavený <b>OBJEM</b>.</p> <p>Vymazanie: Uistite sa, že je pumpa pozastavená. Stlačte tlačidlo  a potom tlačidlo . Tak vynulujete hodnotu (0).</p>
	<b>CELKOVÝ OBJEM</b>	<p>Celkový objem podaný pumpou od posledného vynulovania hodnôt. Môže sa použiť na sledovanie histórie podávaných objemov za akékoľvek zadané obdobie, ako napríklad smena alebo niekoľko po sebe idúcich nutričných terapií.</p> <p>Vymazanie: Uistite sa, že je pumpa pozastavená. Stlačte dvakrát tlačidlo  a potom tlačidlo . Tak vynulujete hodnotu (0).</p>
		Návrat na hlavnú obrazovku.

*Poznámka: ak informácia o objeme prekročí 9999 mL, pumpa bude ďalej zobrazovať 9999 mL. Vymažte hodnotu, aby sa začalo počítanie od 0. Ak do 10 sekúnd nestlačíte žiadne tlačidlo, informačné obrazovky sa automaticky zatvoria.*

## 11.2 História objemov za posledných 30 dní









Tlačidlo	Funkcia
  2"	<p>Pre vstup do histórie objemov za posledných 30 dní podržte 2 sekundy (2") tlačidlo .</p> <p>Použitím tlačidiel  /  môžete prechádzať medzi jednotlivými dňami dozadu a dopredu.</p> <p>Zobrazená hodnota udáva celkový podaný objem v 24-hodinových intervaloch, od polnoci do polnoci, za posledných 30 dní.</p>

*Poznámka: História objemov za posledných 30 dní sa nedá vymazať.*

## 11.3 Zobrazenie / vymazanie informácií o podávaní výživy v intervalovom režime

Kedykoľvek, keď si budete chcieť prezrieť informácie o podávaní výživy a podobnosti o naprogramovanej nutričnej terapii, stlačte tlačidlo . Prechádzať jednotlivé položky v ponuke uvedenej nižšie môžete pomocou tlačidla .

Keď sa dostanete na poslednú položku v ponuke, stlačenie tlačidla  zruší informačný režim. Vymazanie **OBJEM PODANÝ POČAS TEJTO TERAPIE** alebo **CELKOVÝ OBJEM**: Uistite sa, že je pumpa pozastavená. Stlačte tlačidlo  a potom tlačidlo . Tak vynulujete hodnotu (0).



Tlačidlo	Obrazovka zariadenia	Funkcia
 	<b>OBJEM PODANÝ POČAS TEJTO TERAPIE</b>	<p>Zobrazuje objem v mL, ktorý bol podaný počas aktuálnej terapie.</p> <p><i>Poznámka: Na začiatku každej novej nutričnej terapie musí byť manuálne vynulovaný. Ak nebol na začiatku novej nutričnej terapie vymazaný, alarm pre koniec terapie zaznie predčasne, ak bol nastavený OBJEM.</i></p> <p>Vymazanie: Uistite sa, že je pumpa pozastavená. Stlačte tlačidlo  a potom tlačidlo . Tak vynulujete hodnotu (0).</p>
 	<b>CELKOVÝ OBJEM</b>	<p>Celkový objem podaný pumpou za dobu od posledného vynulovania hodnôt. Môže sa použiť na sledovanie histórie podávaných objemov za akékoľvek zadané obdobie, ako napríklad smena alebo niekoľko po sebe idúcich nutričných terapií.</p> <p>Vymazanie: Uistite sa, že je pumpa pozastavená. Stlačte dvakrát tlačidlo  a potom tlačidlo . Tak vynulujete hodnotu (0).</p>



info	<b>DOBA DO UKONČENIA TERAPIE</b>	Zostávajúci čas (v hodinách a minútach) do konca nutričnej terapie. <i>Poznámka: Nie je dostupný, ak bola nastavená možnosť CONT pre CELKOVY OBJEM.</i>
info	<b>DOBA DO UKONČENIA DÁVKY ALEBO DOBA DO ĎALŠEJ DÁVKY</b>	1. Počas podávania dávky sa zobrazuje zostávajúci čas v hodinách a minútach do dokončenia podávania objemu dávky, po ktorom nasleduje prestávka dávkového podávania. 2. Keď je pumpa pozastavená medzi jednotlivými dávkami, zobrazuje sa čas v hodinách a minútach zostávajúci do začatia podávania ďalšej dávky.
info	<b>DÁVKA NASTAVENÁ</b>	Objem dávky v mL, ktorý bol naprogramovaný.
info	<b>NASTAVENÝ INTERVAL</b>	Interval, ktorý bol naprogramovaný, v hodinách a minútach. Interval je čas od začiatku podávania jednej dávky po začiatok podávania ďalšej dávky.
info		Návrat na hlavnú obrazovku.





*Poznámka: Ak do 10 sekúnd nestlačíte žiadne tlačidlo, informačné obrazovky sa automaticky zatvoria.*



## 12. Užívateľské nastavenia

### 12.1 Hlasitosť alarmu, podsvietenie, automatické stlmenie podsvietenia, alarm pre koniec nutričnej terapie

Kedykoľvek môžete stlačiť tlačidlo  na zobrazenie a / alebo úpravu nastavenia pumpy. Opakovaným stlačením tlačidla  môžete prepínať medzi možnosťami **UROVEN HLASITOSTI**, **PODSVIETENIE**, **AUTOMATICKY STLMIT PODSVIETENIE?** a **ALARM NA KONCI TERAPIE?** Po poslednej možnosti sa po opakovanom stlačení tlačidla  zruší režim nastavenia možností.









Pomocou tlačidiel  a  prispôbíte ktorékoľvek nastavenie. Nastavenie bude uložené v pamäti, kým ho nezmeníte. Stlačením tlačidla  nastavíte hodnotu na obrazovke na východiskovú hodnotu.

Tlačidlo	Obrazovka zariadenia	Funkcia
  	<b>UROVEN HLASITOSTI</b>	Nastaví hlasitosť zvukového alarmu v rozsahu 1 až 3 (3 = najhlasnejší). Východiskový = 3.
	<b>PODSVIETENIE</b>	Nastaví jas podsvietenia obrazovky v rozsahu 1 až 3 (3 = najjasnejšie). Východiskový = 2.

	<b>AUTOMATICKY STLMÍŤ PODSVIETENIE?</b>	Nastaví, či sa má podsvietenie obrazovky automaticky stlmiť, ak je pumpa pripojená k zdroju napájania. <b>ANO:</b> Obrazovka sa automaticky stlmí po 10 sekundách. <b>NIE:</b> Obrazovka zostáva stále rozsvietená (táto možnosť nie je dostupná pri napájaní z batérie) (východiskový). <b>Poznámka:</b> Pri stlmení podsvietenia budú všetky informácie na obrazovke označené čiernou farbou.
	<b>ALARM NA KONCI TERAPIE?</b>	Nastaví, či pumpa upozorní používateľa na koniec nutričnej terapie alebo nie. <b>ANO:</b> Pumpa upozorní používateľa (východiskový). <b>NIE:</b> Pumpa na konci nutričnej terapie zostane potichu.
		Návrat na hlavnú obrazovku.

*Poznámka:* Ak do 10 sekúnd nestlačíte žiadne tlačidlo, obrazovky s nastaveniami sa automaticky zatvoria.

## 12.2 Zmena jazyka

Krok	Tlačidlo	Pokyny
1	 2"	Aby ste aktivovali výber jazyka, stlačte tlačidlo  a podržte ho 2 sekundy (2").
2		Pomocou tlačidiel   môžete prepínať až na požadovaný jazyk.
3	 2"	Aby ste vybrali jazyk, stlačte tlačidlo  a podržte ho 2 sekundy (2").
4	 2"	Ihneď pumpu vypnite, aby sa vybraný jazyk uložil. Znova pumpu zapnite. <b>Poznámka:</b> Ak pumpu ihneď nevypnete, zmena jazyka sa neuloží.

### 13. Zamykanie a odomkykanie klávesnice

Zamknutím klávesnice môžete predchádzať náhodnému stlačeniu tlačidiel, ku ktorému môže dôjsť, keď pumpu používate v batohu.

#### Zamknutie tlačidiel klávesnice

Stlačením tlačidiel **+** a **-** súčasne kedykoľvek zamknete klávesnicu. Pumpa zobrazí správu *TLACIDLA ZAMKNUTE* a na obrazovke sa zobrazí ikona zámku, ktorú vidíte na obrázku.

#### Odomknutie tlačidiel klávesnice

Keď je klávesnica zamknutá, stlačením a pustením tlačidiel **+** a **-** súčasne odomknete tlačidlá klávesnice. Pumpa zobrazí správu *TLACIDLA ODOMKNUTE* a z obrazovky zmizne ikona zámku.

#### Poznámky:

- Ak stlačíte tlačidlo na zamknutie klávesnice, pumpa zobrazí správu *TLACIDLA ZAMKNUTE*.
- Tlačidlo  je vždy aktívne, aj keď je klávesnica zamknutá.
- Klávesnica sa odomkne pri alarmovom stave.
- Výkyvy napätia odomknú tlačidlá klávesnice.

















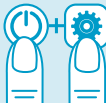

## 14. Pokročilé nastavenia



**Bezpečnostné upozornenie:** Nasledujúce nastavenia by mal upravovať len kvalifikovaný zdravotnícky pracovník.

Keď je pumpa vypnutá, stlačte a podržte tlačidlo  a až po tom, ako sa na obrazovke zobrazí správa „PODRZTE PRE ZAPNUTIE“, stlačte a podržte tlačidlo , ktorým sa dostanete na pokročilé nastavenia a ich úpravu.

Stlačením tlačidla  môžete prechádzať pokročilými nastaveniami. Keď sa dostanete na posledné nastavenie, stlačenie tlačidla  vás vráti na prvú možnosť. Pomocou tlačidiel  a  upravíte dané nastavenie. Nastavenie bude uložené v pamäti, kým ho nezmeníte. Stlačením tlačidla  nastavíte hodnotu na obrazovke na východiskovú hodnotu.

Krok	Tlačidlo	Obrazovka zariadenia	Funkcia
Pred stlačením a podržaním tlačidla „NASTAVENIA“ sa uistite, že sa zobrazuje obrazovka „PODRZTE PRE ZAPNUTIE“			
1		ZAMKNUT NASTAVENIE TERAPIE? NIE ANO	Nastaví poslednú naprogramovanú nutričnú terapiu ako východiskovú a nepovolí používateľovi vykonať žiadne úpravy tejto nutričnej terapie počas normálnej prevádzky. Pomocou tlačidiel   nastavíte: <b>NIE:</b> Odomkne parametre nutričnej terapie (Východiskový). <b>ANO:</b> Zamkne parametre nutričnej terapie. <i>Poznámka: V intervalovom režime nie je funkcia Zamknúť nastavenie terapie dostupná.</i>
		UMOZNIT DAVKOVE PODANIE? ANO NIE	Povolí / zakáže používanie intervalového režimu. Pomocou tlačidiel   nastavíte: <b>ANO:</b> Intervalový režim je pre používateľa dostupný. <b>NIE:</b> Intervalový režim NIE je pre používateľa dostupný (Východiskový).
2		KOMUNIKACIA VYP PRIVOLANIE SESTRY PDMS	Povolí komunikáciu buď pre funkciu Privolanie sestry alebo pre systém sledovania údajov o pacientovi (PDMS): Pomocou tlačidiel   nastavíte: <b>VYP:</b> Žiadna komunikácia. <b>PRIVOLANIE SESTRY:</b> Funkcia Privolania sestry je povolená (systém PDMS je zakázaný, i s pripojeným káblom PDMS). <b>PDMS:</b> Funkcia PDMS je povolená (Privolanie sestry je zakázané, i s pripojeným káblom pre privolanie sestry). Káble na Privolanie sestry a systém PDMS sú dostupné ako voliteľné príslušenstvo (pozrite časť „18. Príslušenstvo“). Podrobnosti zistíte od obchodného zástupcu.
		NASTAVIT ROK	Pomocou tlačidiel   nastavíte rok.

2		NASTAVIT MESIAC	Pomocou tlačidiel   nastavíte mesiac.
		NASTAVIT DEN	Pomocou tlačidiel   nastavíte deň.
		NASTAVIT HODINU	Pomocou tlačidiel   nastavíte hodinu.
		NASTAVIT MINUTY	Pomocou tlačidiel   nastavíte minúty.
		VER	Zobrazí verziu softvéru pumpy.
		PDMS	Zobrazí verziu softvéru PDMS.
		SN	Zobrazí sériové číslo pumpy.
		ZAMKNÚŤ NASTAVENIE TERAPIE?	Návrat na obrazovku ZAMKNUT NASTAVENIE TERAPIE.
3			Vypnutím pumpy uložíte nastavenia.

## 15. Alarmy a riešenie problémov

### 15.1 Riešenie alarmov



**Varovanie:** Vždy zaistite správne, včasné a pravidelné sledovanie pacienta, hlavne ak by prerušenie podávania sondovej výživy mohlo viesť k ohrozeniu pacienta.

Keď zaznie alarm:





Krok	Tlačidlo	Pokyny
1		Stlačením tlačidla  potvrdíte alarm.
2		Jednotlivé alarmy vyriešte podľa pokynov uvedených nižšie.
3		Stlačením tlačidla  pokračujete v podávaní výživy.



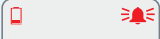

## 15.2 Základné údaje o alarmoch a riešenie problémov

V prípade, že dôjde k strate nevyhnutných prevádzkových vlastností (t. j. pumpa neplní zamýšľaný účel), môžete pozorovať tieto výstražné hlásenia:

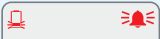
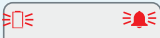
Správa alarmu	Príčina alarmu	Riešenie
	<p>Naprogramovaný celkový objem bol celý podaný.</p> <p>Naprogramovaný cieľový objem je menší alebo rovný ako <b>OBJEM PODANY POCAS TEJTO NUTRICNEJ TERAPIE</b>.</p>	<p>Ukončite podávanie alebo naprogramujte novú nutričnú terapiu.</p> <p>Vymažte <b>OBJEM PODANY POCAS TEJTO TERAPIE</b>, aby ste mohli začať novú nutričnú terapiu. Novo naprogramovaný cieľový objem musí byť vyšší ako <b>OBJEM PODANY POCAS TEJTO TERAPIE</b>.</p> <p><i>Poznámka: Ak nebol na začiatku novej nutričnej terapie podaný objem vymazaný, alarm pre koniec terapie zaznie predčasne.</i></p>
	<p>Uzáver pumpy je otvorený alebo je poškodený jeho mechanizmus.</p>	<p>Zatvorte uzáver pumpy.</p> <p>Ak je poškodený, kontaktujte obchodného zástupcu alebo schválený servis.</p>
	<p>Výživová súprava je vložená nesprávne alebo nie je vložená vôbec.</p>	<p>Otvorte uzáver a vyberte a znovu vložte kazetu a hadičky.</p> <p>Pozrite stranu 2 a časť 6.4 v návode na použitie.</p>
	<p>Zásobník s výživou a súprava sú prázdne až k pumpe.</p> <p>Výživová súprava nie je riadne naplnená.</p>	<p>Ak sa skončila nutričná terapia, ukončite podávanie výživy, vypnite pumpu a prepláchnite výživovú sondu.</p> <p>Ak nutričná terapia ešte neskončila: vymeňte alebo znovu naplňte zásobník s výživou, naplňte výživovú súpravu a znovu spusťte podávanie výživy alebo skontrolujte a uvoľnite prípadné upchatie medzi zásobníkom a pumpou a znova spusťte podávanie výživy, alebo uistite sa, že je výživová súprava úplne naplnená a ak je to potrebné, doplňte ju. Znova spusťte podávanie výživy.</p> <p><b>⚠ Bezpečnostné upozornenie:</b> Uistite sa, že počas natekania nie je výživová súprava pripojená k pacientovi.</p>



 <b>NEVTEKA</b>	<p>Výživová súprava je upchatá alebo prekrútená v úseku medzi zásobníkom a pumpou.</p>	<p>Skontrolujte, či hadičky výživovej súpravy medzi zásobníkom s výživou a pumpou nie sú prekrútené alebo upchaté.          Ak je to potrebné, zmeňte polohu výživovej súpravy, pumpy alebo zásobníka s výživou, aby ste zaistili, že výživa môže voľne pretekať.          Otvorte uzáver, skontrolujte založenie výživovej súpravy a zatvorte uzáver.          Znovu spusťte podávanie výživy.</p>
 <b>NEVÝTEKA</b>	<p>Výživová súprava alebo výživová sonda sa upchali v úseku za pumpou, na strane pacienta.</p>	<p>Skontrolujte, či hadičky výživovej súpravy medzi pumpou a výživovou sondou nie sú prekrútené alebo upchaté.          Ak je to potrebné, zmeňte polohu výživovej súpravy alebo pumpy, aby ste zaistili, že výživa môže voľne pretekať.          Skontrolujte, že výživová sonda je priehľadná a nie je prekrútená. Ak je to potrebné, sondu prepláchnite.          Otvorte uzáver, skontrolujte založenie výživovej súpravy a zatvorte uzáver.          Znovu spusťte podávanie výživy.</p>
 <b>BATERIA SKORO</b> <b>VYBITA</b>	<p>Batéria sa vybíja a už má nízku kapacitu.</p>	<p>Adaptérom pripojte pumpu k napájaniu (pozrite stranu 4).          Nabite batériu.</p> <p>Potvrďte správu <b>PRIPRAVENA NA POUZITIE</b> stlačením tlačidla </p>
 <b>BATERIA SKORO</b> <b>VYBITA</b>	<p>Batéria je skoro vybitá a je nutné ju ihneď pripojiť k napájaniu, inak sa pumpa Compat Ella® onedlho vypne.</p>	
 <b>NABITE BATERIU</b>	<p>Batéria je úplne vybitá a musí sa aspoň chvíľu nabíjať, aby bolo možné používať pumpu. Pumpa zobrazí správu <b>PRIPRAVENA NA POUZITIE</b>, keď ju bude možné znova zapnúť.</p>	

 PUMPA ČAKA	Pumpa je pozastavená a prešli 2 minúty bez akejkoľvek aktivity pumpy.	Pokračujte v podávaní výživy alebo vypnite pumpu. Predĺžte dobu bez aktivity o ďalšie 2 minúty stlačením tlačidla 
 ODJSTRANTE MAGNET	Dochádza k magnetickému rušeniu z vonkajšieho zdroja.	Odstráňte zdroj magnetického rušenia alebo presuňte pumpu na iné miesto.
 ERXX RESTARTUJTE PUMPU	Chyba vnútorného vybavenia (systémová chyba). „XX“ = 01 – 99	Vypnite pumpu a reštartujte ju, aby sa chyba odstránila. Ak sa chyba vráti alebo opakuje, pumpu nepoužívajte. Kontaktujte obchodného zástupcu alebo schválený servis.

## 16. Čistenie a dezinfekcia

### Čistenie

Pumpa by mala byť čistená pravidelne nasledujúcim spôsobom:

1. Odpojte pumpu od zdroja napájania a pred čistením ju vypnite, aby ste predišli zásahu elektrickým prúdom.
2. Pumpu očistite pomocou špongie alebo handričky namočenej v teplej mydlovej vode.
3. Pumpa je vodeodolná a môžete ju pri čistení opláchnuť pod tečúcou teplou vodou.
4. Pred ďalším použitím ju dôkladne vysušte pomocou jemnej handričky.

*Poznámka: Aby ste predišli poškodeniu pumpy, nepoužívajte ostré predmety alebo agresívne čistiace postupy v oblasti snímačov tlaku (pozrite časť Základné údaje o pumpe a jej príslušenstve, položky G a H).*

### Dezinfekcia

Správny spôsob dezinfekcie na pracovisku zistíte v miestnych predpisoch vášho pracoviska. Je dobré si uvedomiť, že niektoré silné dezinfekčné prostriedky môžu poškodiť alebo odfarbiť kryt pumpy, čo môže zneplatniť jej záruku. Na vyžiadanie vám poskytneme zoznam schválených dezinfekčných prostriedkov.



### Varovania!

- Neponárajte pumpu do vody.
- Neumývajte v umývačke riadu.
- Aby ste predišli zásahu elektrickým prúdom, nikdy pumpu nečistite, keď je zapnutá alebo zapojená v elektrickej zásuvke.
- Nesterilizujte v autokláve.
- Používanie silných čistiacich / dezinfekčných prostriedkov a izopropylalkoholu môže poškodiť kryt pumpy.

## 17. Údržba



**Varovanie:** Ak je pumpa poškodená alebo sú na nej viditeľné úpravy, nepoužívajte ju. Kontaktujte obchodného zástupcu alebo schválený servis.

Preносná pumpa Compat Ella® na enterálnu výživu nemá časti, ktoré by mohol opravovať používateľ. Nevyžaduje sa žiadna kalibrácia. Predpokladaná životnosť je 10 rokov. Údržba pumpy Compat Ella® sa vyžaduje každých 5 rokov alebo skôr, ak už batéria nevydrží nabiť. V prípade zlyhania hardvéru alebo softvéru, kontaktujte obchodného zástupcu alebo schválený servis aby pumpu opravil alebo vymenil.

## 18. Príslušenstvo

### **Systém sledovania údajov o pacientovi (PDMS) (ref: 12277770)**

Súčasťou voliteľného príslušenstva je zvláštny kábel na pripojenie pumpy k schválenému systému PDMS. Pumpa, ktorá je pripojená k systému PDMS a má povolenú funkciu PDMS, umožní sledovanie kľúčových informácií, ako je rýchlosť a podaný objem, v systéme PDMS. Ako povoliť funkciu PDMS, pozrite v časti Pokročilé nastavenia. Podrobnosti zistíte od obchodného zástupcu. Dĺžka kábla PDMS: 2 m.

### **Privolanie sestry (ref: 12279521)**

Súčasťou voliteľného príslušenstva je zvláštny kábel na pripojenie pumpy k systému na privolanie sestry. Pumpa, ktorá je pripojená k schválenému systému na privolanie sestry a má povolenú funkciu Privolanie sestry, odošle alarmový signál do systému na správu privolávania sestier. Ako povoliť funkciu Privolanie sestry, pozrite v časti Pokročilé nastavenia. Podrobnosti zistíte od obchodného zástupcu. Dĺžka kábla zariadenia na privolanie sestry: 3 m.

### **Batohy (ref: 12277736)**

Súčasťou voliteľného príslušenstva sú batohy. Podrobnosti zistíte od obchodného zástupcu.

- Pripojte zásobník na výživu a výživovú súpravu k pumpe. Pred umiestnením do batoha systém úplne naplňte.
- V batohu pumpu zaistite. Vyhnite sa prítomnosti nadbytočných osobných predmetov v batohu, pretože môžu spôsobiť prekrútenie hadičiek a narušovať chod pumpy.
- Zaistite, aby bol zásobník na výživu bezpečne zaháknutý hore a smeroval konektorom súpravy dole.
- Zaistite, aby výživová súprava a hadičky neboli prekrútené, pretože by mohlo dôjsť k zablokovaniu.
- Venujte zvýšenú pozornosť tomu, aby sa do systému nedostal vzduch.
- Batohy zásadne udržiajte vo zvislej polohe, aby bol zásobník na výživu vyššie než pumpa.
- Pri používaní otvoreného zásobníka na výživu odstráňte prebytočný vzduch zo systému, predídete tak spusteniu alarmu Vzduch v súprave.

### **Stojan na stôl / vložka do puzdra (ref: 12277737)**

Stojan na stôl je dostupný ako voliteľné príslušenstvo. Je možné ho používať aj s batohom. Podrobnosti zistíte od obchodného zástupcu.

*Poznámka: nie všetko príslušenstvo musí byť dostupné vo vašej oblasti.*

## 19. Obmedzená záruka

Všetok servis by mal byť vykonaný autorizovanými pracovníkmi. Neautorizované opravy zrušia platnosť záruky.

Záruka výrobcu na pumpu, svorku na stojan a adaptér je 24 mesiacov od dátumu dodania.

- Záruka pokrýva opravy a výmenu komponentov preukázateľne chybných z hľadiska materiálu alebo spracovania.
- Záruka sa nevzťahuje na jednotky, ktoré boli upravené alebo opravené neautorizovanou osobou ani závady spôsobené nesprávnym zaobchádzaním a opotrebením.
- Výrobca zodpovedá za bezpečnosť, spoľahlivosť a funkčnosť výživovej pumpy len vtedy, ak:
  - a. montáž, rozšírenia, úpravy, zmeny alebo opravy vykonali osoby autorizované výrobcom,
  - b. elektroinštalácia v mieste, kde sa pumpa používa, je v súlade s predpismi IEC a pumpa sa používa podľa návodu v prevádzkových pokynoch,
  - c. pumpa sa používa s výživovými súpravami špecifikovanými výrobcom.

## 20. Zoznam symbolov

	Katalógové číslo		Aplikovaná časť typu BF		Limit vlhkosti (skladovanie)
	Sériové číslo		Zariadenie triedy II		Limit atmosférického tlaku (skladovanie)
	Kód Globe		Chráňte pred dažďom		Teplotný limit (skladovanie)
	Jednosmerný prúd		Chráňte pred slnečným žiarením		Batéria
	Výrobca		Stupeň ochrany proti vniknutiu predmetov a kvapalín		Krehké, zaobchádzajte opatrne
	Obsah balenia		Zariadenie likvidované ako elektronický odpad		Touto stranou nahor
	Recyklovateľný materiál		Žiadny otvorený oheň: prítomnosť horľavého zdroja otvoreného ohňa a fajčenie sú zakázané.		Varovania a bezpečnostné upozornenia
	Zelený bod		Nie je určená na intravenózne použitie		Označenie CE a notifikovaný orgán
	Postupujte podľa návodu na použitie				0123

## 21. Technické údaje

### Mechanické

- Rozmery: D: 140 mm x Š: 140 mm x V: 62 mm.
- Hmotnosť: 499 g

### Prevádzkové

- Rýchlosť prietoku: 1 mL/h až 600 mL/h
- Objem: 1 mL až 4000 mL
- Prírastky: 1 mL
- Podávať výživu, kým sa nevyprázdni (Kontinuálne) CONT
- Rýchlosť natekania:  $\geq 600$  mL/h
- Presnosť:  $\pm 5$  % podľa nasledujúcich parametrov:
  - Rýchlosť: 100 mL/h
  - Objem: 100 mL
  - Tekutina: Voda
  - Výživová súprava: Nová, predtým nepoužitá súprava
  - Až do 1500 mL podaného objemu\*
  - \*Podávanie objemu vyššieho ako 1500 mL jednou súpravou môže ovplyvniť jej presnosť.
  - Výška hlavy nad rotorom: 30 cm
- Vplyv výšky hlavy na presnosť:  $\leq 2,5$  % na každých 30 cm výšky hlavy.
- Rozsah výšky hlavy: -30 cm až 60 cm
- Vplyv zadného tlaku:  $\leq 0,7$  % per kPa
- Tlak detekcie upchatia:
  - Pred rotorom: -34 kPa na 5 sekúnd
  - Za rotorom: 83 kPa na 30 sekúnd
  - 103 kPa na 5 sekúnd

*Poznámka: Nízke rýchlosti prietoku môžu výrazne predĺžiť čas do spustenia alarmu pri upchatí.*

- Detekcia vzduchu: 1,5 mL
- Prevádzková teplota:  $+5$  °C až  $+40$  °C
- Prevádzková vlhkosť: 15 % až 93 %, bez kondenzácie
- Prevádzkový atmosférický tlak: 70 až 106 kPa

### Skladovanie

- Skladovacia teplota:  $-20$  °C až  $+60$  °C
- Skladovacia vlhkosť: 10 % až 95 %, bez kondenzácie
- Atmosférický tlak: 50 až 106 kPa

### Napájanie

- Nabijacie zariadenie:
  - Dĺžka kábla: 3 m
  - Prikon: 100 až 240 V, 50 až 60 Hz
  - Výkon: 5 VDC, 15.0 W
- Pumpa:
  - Prikon: 5 VDC, 10.0 W
- Typ poistky: Jednorazová tavná rýchla
- Typ batérie: lítium-iónová
- Čas nabíjania batérie:  $\leq 6$  hodín
- Životnosť batérie: 24 hodín, pri 125 mL/h
- Dôvod poklesu kapacity batérie:
  - Skladovanie: Na dosiahnutie optimálnej životnosti batérie ju nesmieme pri skladovaní vystavovať dlhodobo vysokým teplotám. Skladujte pri teplote pod  $50$  °C, keď je to možné, a neprekračujte skladovacia teplotu nad  $60$  °C. Pri dlhodobom skladovaní uchovávajte batériu pri nízkych teplotách a s nízkym stavom nabitia.
  - Starutie: Prosím, uveďte si, že kapacity batérie uvedené nižšie sú len odhadované a že skutočná kapacita batérie sa môže výrazne líšiť v závislosti na faktoroch ako aktuálne používanie, nabíjacie cykly a teplota.

Vek pumpy	Približná výdrž chodu pri 125 mL/h
1 rok	24 hodín
2 roky	24 hodín
3 roky	20 hodín
4 roky	16 hodín
5 rokov	12 hodín
Nad 5 rokov	Servis pumpy*

\*Interval servisov pumpy Compat Ella® je každých 5 rokov. Batéria sa vymení.

V prípade závady kontaktujte obchodného zástupcu alebo schválený servis, aby pumpu opravil alebo vymenil.

- Ochrana proti zásahu elektrickým prúdom: Trieda II
- Stupeň ochrany proti vniknutiu predmetov a kvapalín: IP25

## 22. Recyklácia a likvidácia



### Likvidácia pumpy:

Postupujte podľa miestnych zákonov, smerníc, noriem a predpisov pre likvidáciu.

### Likvidácia batérie:

Batériu je potrebné pri likvidácii pumpy vybrať a spracovať podľa špeciálnych miestnych požiadaviek.

### Likvidácia obalového materiálu:

Všetky obalové materiály boli vybrané s ohľadom na kompatibilitu so životným prostredím a možnosti likvidácie a môžu byť recyklované. Staré obalové materiály pošlite do príslušného zberného a recyklačného strediska. Takto prispějete k recyklácii surovín a redukcii odpadu.

These tables can be supplied translated on demand.

#### Guidance and manufacturer's declaration – electromagnetic immunity

The Compat Ella® pump is intended for use in the electromagnetic environment specified below.

The customer or the user of the Compat Ella® pump should assure that it is used in such an environment.

Immunity test	IEC 60601 test level	Compliance level	Electromagnetic environment - guidance
Electrostatic discharge (ESD) IEC 61000-4-2	± 8 kV contact ± 15 kV air	± 8 kV contact ± 15 kV air	Floors should be wood, concrete or ceramic tile. If floors are covered with synthetic material, the relative humidity should be at least 30%.
Electrostatic fast transient/burst IEC 61000-4-4	± 2 kV @ PRR 100kHz for power supply lines ± 1 kV @ PRR 100kHz for input/output lines	± 2 kV @ PRR 100kHz for power supply lines ± 1 kV @ PRR 100kHz for input/output lines	AC power quality should be that of a typical commercial or hospital environment.
Surge IEC 61000-4-5	± 1 kV line to line	± 1 kV line to line	AC power quality should be that of a typical commercial or hospital environment.
Voltage dips, short interruptions and voltage variations on power supply lines  IEC 61000-4-11	70 % $U_T$ ; 25/30 cycles single phase: at 0° ----- 0 % $U_T$ ; 1 cycle at 0° ----- 0 % $U_T$ ; 0,5 cycle at 0°, 45°, 90°, 135°, 180°, 225°, 270° and 315° ----- 0 % $U_T$ ; 250/300 cycle (5s)	70 % $U_T$ ; 25/30 cycles single phase: at 0° ----- 0 % $U_T$ ; 1 cycle at 0° ----- 0 % $U_T$ ; 0,5 cycle at 0°, 45°, 90°, 135°, 180°, 225°, 270° and 315° ----- 0 % $U_T$ ; 250/300 cycle (5s)	AC power quality should be that of a typical commercial or hospital environment. The Compat Ella® pump allows continued operation during AC power interruptions via the internal battery.
Power frequency (50/60 Hz) magnetic field  IEC 61000-4-8	30 A/m	30 A/m	Power frequency magnetic fields should be at levels characteristic of a typical location in the typical commercial or hospital environment.
NOTE $U_T$ is the AC power voltage prior to application of the test level.			

### Guidance and manufacturer's declaration – electromagnetic immunity

The Compat Ella® pump is intended for use in the electromagnetic environment specified below.

The customer or the user of the Compat Ella® pump should assure that it is used in such an environment.

Immunity test	IEC 60601 test level	Compliance level	Electromagnetic environment - guidance
Conducted RF IEC 61000-4-6	3 Vrms 150 kHz to 80 MHz outside ISM and amateur radio bands 80% AM at 1 kHz  6 Vrms 150 kHz to 80 MHz in ISM and amateur radio bands 80% AM at 1 kHz	3 Vrms  6 Vrms	Portable and mobile RF communications equipment should be used no closer to any part of the Compat Ella® pump, including cables, than the recommended separation distance calculated from the equation applicable to the frequency of the transmitter. <b>Recommended separation distance</b> $d=1.2\sqrt{P}$ $d=1.2\sqrt{P}$ 80 MHz to 800 MHz $d=2.3\sqrt{P}$ 800 MHz to 6 GHz where P is the maximum output power rating of the transmitter in watts (W) according to the transmitter manufacturer and d is the recommended separation distance in meters (m). Field strengths from fixed RF transmitters, as determined by an electromagnetic site survey, <sup>a</sup> should be less than the compliance level in each frequency range <sup>b</sup> . Interference may occur in the vicinity of equipment marked with the following symbol: <div style="text-align: center;">  </div>
Radiated RF IEC 61000-4-3	10 V/m  80 MHz to 2.7 GHz 80% AM at 1 kHz	10 V/m	
Proximity fields from RF wireless communications equipment IEC 61000-4-3	9 V/m to 28 V/m 15 specific frequencies up to 5,785 GHz	9 V/m to 28 V/m	

NOTE 1 At 80 MHz and 800 MHz, the higher frequency range applies.

NOTE 2 These guidelines may not apply in all situations.

Electromagnetic propagation is affected by absorption and reflection from structures, objects and people.

**a** Field strengths from fixed transmitters, such as base stations for radio (cellular/cordless) telephones and land mobile radios, amateur radio, AM and FM radio broadcast and TV broadcast cannot be predicted theoretically with accuracy. To assess the electromagnetic environment due to fixed RF transmitters, an electromagnetic site survey should be considered. If the measured field strength in the location in which the Compat Ella® pump is used exceeds the applicable RF compliance level above, the Compat Ella® pump should be observed to verify normal operation. If abnormal performance is observed, additional measures may be necessary, such as re-orienting or relocating the Compat Ella® pump.

**b** Over the frequency range 150 kHz to 80 MHz, field strengths should be less than 3 V/m.



### Recommended separation distances between portable and mobile RF communications equipment and the Compat Ella® pump

The Compat Ella® pump is intended for use in an electromagnetic environment in which radiated RF disturbances are controlled. The customer or the user of the Compat Ella® pump can help prevent electromagnetic interference by maintaining a minimum distance between portable and mobile RF communications equipment (transmitters) and the Compat Ella® pump as recommended below, according to the maximum output power of the communications equipment.

Rated maximum output power of transmitter (W)	Separation distance according to frequency of transmitter (m)		
	150 kHz to 80 MHz $d=1.2\sqrt{P}$	80 MHz to 800 MHz $d=1.2\sqrt{P}$	800 MHz to 6 GHz $d=2.3\sqrt{P}$
0.01	0.12	0.12	0.23
0.1	0.38	0.38	0.73
1	1.2	1.2	2.3
10	3.8	3.8	7.3
100	12	12	23

For transmitters rated at a maximum output power not listed above, the recommended separation distance  $d$  in metres (m) can be estimated using the equation applicable to the frequency of the transmitter, where  $P$  is the maximum output power rating of the transmitter in watts (W) according to the transmitter manufacturer.

NOTE 1 At 80 MHz and 800 MHz, the separation distance for the higher frequency range applies.

NOTE 2 These guidelines may not apply in all situations.

Electromagnetic propagation is affected by absorption and reflection from structures, objects and people.

### Guidance and manufacturer's declaration – electromagnetic emissions

The Compat Ella® pump is intended for use in the electromagnetic environment specified below. The customer or the user of the Compat Ella® pump should assure that it is used in such an environment.

Emissions test	Compliance	Electromagnetic environment - guidance
RF emissions CISPR 11	Group 1	The Compat Ella® pump uses RF energy on for its internal function. Therefore, its RF emissions are very low and are not likely to cause any interference in nearby electronic equipment.
RF emissions CISPR 11	Class B	The Compat Ella® pump is suitable for use in all establishments, including domestic establishments and those directly connected to the public low-voltage power supply network that supplies buildings used for domestic purposes.
Harmonic emissions IEC 61000-3-2	Class A	
Voltage fluctuations/flicker emissions IEC 61000-3-3	Complies	

## ٢٢. إعادة التدوير والتخلص



### التخلص من المضخة:

يُرجى اتباع القوانين والتوجيهات والمعايير والمبادئ التوجيهية المحلية في بلدك للتخلص من المضخة.

### التخلص من البطارية:

ينبغي إزالة البطارية كجزء من عملية التخلص من المضخة وينبغي معالجتها كما يتوافق مع المتطلبات المحلية المحددة.

### التخلص من مواد التغليف:

تم اختيار جميع مواد التغليف وفقاً لمعايير التوافق البيئي ووسائل التخلص منها، وبذلك فإنه يمكن إعادة تدويرها. يُرجى إرسال مواد التغليف القديمة للهيئة المختصة بالتجميع وإعادة المعالجة. وبهذه الطريقة، سوف تسهم في إعادة التدوير أو توفير المواد الخام والحد من النفايات.

## ٢١ . المواصفات

## الميكانيكية

- الأبعاد:
- الوزن:

## التشغيلية

- معدل التدفق: ١ مل/ساعة إلى ٦٠٠ مل/ساعة
- الحجم: ١ مل إلى ٤٠٠٠ مل
- الزيادات: ١ مل
- التغذية حتى الإنهاء (مستمر) CONT
- معدل التحضير:  $\leq 600$  مل/ساعة
- الدقة:  $\pm 0.5\%$  تبعاً للمؤشرات التالية:

المعدل: ١٠٠ مل/ساعة

الحجم: ١٠٠ مل

السائل: الماء

أنبوب كيس التغذية: جهاز جديد وغير مستعمل مسبقاً الحجم المنقول بمقدار يصل إلى ١٥٠٠ مل\*

\*قد يؤدي نقل ما يزيد عن مقدار ١٥٠٠ مل باستخدام جهاز واحد إلى التأثير على الدقة. ارتفاع الجزء العلوي للجهاز أعلى دوار الدفع: ٣٠ سم

• يؤثر ارتفاع الجزء العلوي للجهاز على الدقة: نطاق ارتفاع الجزء العلوي للجهاز: - من ٣٠ سم إلى ٦٠ سم  $\geq 2.5\%$  لكل ٣٠ سم من ارتفاع الجزء العلوي للجهاز.

• تأثيرات الضغط الخلفي:  $\geq 0.7\%$  لكل كيلو باسكال

• ضغط الكشف عن الانسداد:

التدفق لأعلى: ٣٤- كيلو باسكال لمدة ٥ ثوان

التدفق لأسفل: ٨٣ كيلو باسكال لمدة ٣٠ ثانية

١٠٣ كيلو باسكال لمدة ٥ ثوان

ملاحظة: قد تؤدي معدلات التدفق المنخفضة إلى تمديد وقت إطلاق إنذار الانسداد بشكل كبير

- الكشف عن الهواء ١,٥ مل
- درجة حرارة التشغيل: من ٥+ درجات مئوية إلى ٤٠+ درجة مئوية
- رطوبة التشغيل: من ١٥٪ إلى ٩٣٪، غير مكثفة
- الضغط الجوي للتشغيل: من ٧٠ إلى ١٠٦ كيلو باسكال

## التخزين:

- درجة حرارة التخزين: من ٢٠- درجة مئوية إلى ٦٠+ درجة مئوية
- رطوبة التخزين: من ١٠٪ إلى ٩٥٪، غير مكثفة
- الضغط الجوي: من ٥٠ إلى ١٠٦ كيلو باسكال

## الطاقة الكهربائية

- الشاحن:

طول الكابل:

المدخلات:

المخرجات:

- المضخة:

المدخلات:

- نوع الصمام:

نوع البطارية:

- وقت شحن البطارية:

- عمر البطارية:

• ينتج انخفاض سعة البطارية من:

التخزين:

للحصول على عمر البطارية النموذجي، لا تقم بتعرض البطارية لدرجات حرارة تخزين مرتفعة لفترات ممتدة. قم بتخزين البطارية في درجة حرارة أقل من ٥٠ درجة مئوية عندما يكون ذلك ممكناً، ولا تتجاوز درجة حرارة التخزين ٦٠ درجة مئوية. للحصول على فترة تخزين ممتدة، قم بتخزين البطارية في درجات حرارة منخفضة وحالة شحن منخفضة.

العمر:

يُرجى ملاحظة أن أرقام سعة البطارية الموضحة أدناه هي مجرد تقديرات وأن سعة البطارية الفعلية قد تختلف بشكل كبير تبعاً لعدد من عوامل مثل الاستخدام الفعلي، ودورات الشحن ودرجة الحرارة.

عمر المضخة	وقت التشغيل تقريباً بمقدار ١٢٥ مل/ساعة
عام واحد	٢٤ ساعة
عام واحد	٢٤ ساعة
٣ أعوام	٢٠ ساعة
٤ أعوام	١٦ ساعة
٥ أعوام	١٢ ساعة
أكثر من ٥ أعوام	صيانة المضخة*

\*الفاصل الزمني لصيانة مضخة Compat Ella® هو كل ٥ أعوام. سيتم استبدال البطارية في حالة حدوث عطل، اتصل بممثل المبيعات المحلي لديك أو أحد موفري الخدمة المعتمدين لترتيب إجراءات إصلاح أو استبدال المضخة.

- الحماية من حدوث الصدمة الكهربائية: الفئة الثانية
- التدخل الميكانيكي وتسرب السوائل: IP٢٥

## ١٩. الضمان المحدود

- يجب أن يتم إجراء جميع الخدمات بواسطة الموظفين المصرح لهم. إجراء أية إصلاحات غير مصرح بها سيؤدي إلى إبطال الضمان. تقوم الشركة المصنعة بضمان المضخة، ومشبك العصا، وموانئ التيار المتردد لمدة ٢٤ شهرًا من تاريخ التسليم.
- يغطي الضمان عمليات الإصلاح واستبدال المكونات التي ثبت أنها معيبة من حيث المواد المصنعة أو المهارة في الصنع.
  - لا يمتد الضمان على الوحدات التي تم تعديلها أو إصلاحها بواسطة الأشخاص غير المصرح لهم والأعطال التي تحدث بسبب سوء التعامل والارتداء بطريقة غير مناسبة.
  - يمكن فقط تحميل الشركة المصنعة مسؤولية سلامة وموثوقية وأداء مضخة التغذية في حالة:
- أ. إجراء التجميع، أو الفروع الملحقة، أو إعادة الضبط، أو التعديلات، أو الإصلاح بواسطة أشخاص مصرح لهم بذلك من جانب الشركة المصنعة،  
ب. والتريكات الكهربائية للموقع حيث يتم استخدام المضخة التي تتوافق مع متطلبات لوائح اللجنة الكهروتقنية الدولية (IEC)، ويتم استخدام المضخة كما هو محدد في تعليمات التشغيل،  
ج. ويتم تشغيل المضخة مع أنبوب كيس التغذية المحدد من جانب الشركة المصنعة.

## ٢٠. قائمة الرموز

حد الرطوبة (التخزين)		كتابة رمز BF للجزء المستخدم على المريض		رقم الكتالوج	
حد الضغط الجوي (التخزين)		معدات الفئة الثانية		الرقم المسلسل	
حد درجة الحرارة (التخزين)		الحفاظ عليه بعيدًا عن المطر		كود Globe	
البطارية		الحفاظ عليه بعيدًا عن أشعة الشمس		التيار المستمر	
ضعيف، يُرجى التعامل معه بعناية		الدخول الميكانيكي ودخول السائل		الجهد الكهربائي للمدخلات	
هذا الجانب موجه لأعلى		النفائيات الخاصة بالمواد الإلكترونية والمعدات الإلكترونية		الشركة المصنعة	
التحذيرات والتدابير الوقائية		ممنوع وضعه بجانب لهب مكشوف: يُحظر وضعه بجوار مصدر مكشوف لإشعال النيران والتدخين		محتويات التغليف	
علامة مطابقة لوائح الاتحاد الأوروبي والهيئة التي تم إخطارها		غير صالح للاستخدام عن طريق الوريد.		مادة قابلة لإعادة التدوير	
				Green dot	
				اتباع تعليمات الاستخدام	

## ١٨ . الملحقَات

### نظام إدارة البيانات الخاصة بالمريض (ref: ١٢٢٧٧٧٧٠) (PDMS)

يتوفر كابل منفصل كملحق لتمكين توصيل المضخة إلى نظام إدارة البيانات الخاصة بالمريض المعتمد. عند التوصيل إلى نظام إدارة البيانات الخاصة بالمريض المعتمد، ويتم تمكين نظام إدارة البيانات الخاصة بالمريض، فإن المضخة تسمح بتتبع المعلومات الأساسية مثل المعدل والحجم المحدد عبر نظام إدارة البيانات الخاصة بالمريض. راجع قسم "الإعدادات المتقدمة" لمعرفة كيفية تمكين نظام إدارة اتصل بممثل المبيعات المحلي لديك للحصول على التفاصيل. طول كابل أنظمة إدارة بيانات المريض: ٢ م.

### استدعاء الممرضة (ref: ١٢٢٧٩٥٢١)

يتوفر كابل منفصل كملحق لتمكين توصيل المضخة إلى نظام استدعاء الممرضة. عند التوصيل إلى نظام استدعاء الممرضة المعتمد، ويتم تمكين خيار استدعاء الممرضة، فإن المضخة سترسل إشارة إنذار إلى نظام إدارة استدعاء الممرضة. راجع قسم "الإعدادات المتقدمة" لمعرفة كيفية تمكين خيار استدعاء الممرضة. اتصل بممثل المبيعات المحلي لديك للحصول على التفاصيل. طول كابل استدعاء الممرضة: ٣ م.

### حقائب الظهر (ref: ١٢٢٧٧٧٣٦)

- تتوفر حقائب الظهر كملحقات. اتصل بممثل المبيعات المحلي لديك للحصول على التفاصيل.
- قم بتوصيل حاوية تغذية الأنبوب، و أنبوب كيس التغذية، والمضخة وقم بتحضير النظام بشكل كامل قبل وضعها في حقيبة الظهر.
  - قم بتثبيت المضخة في حقيبة الظهر. تجنب وضع المتعلقات الشخصية الزائدة في حقيبة الظهر حيث أنها قد تتسبب في حدوث التواءات في الأنبوب وتتداخل مع تشغيل المضخة.
  - تأكد من أن حاوية تغذية الأنبوب معلقة بشكل آمن في الجزء العلوي مع موصل الجهاز في الجزء السفلي.
  - تأكد من أن أنبوب كيس التغذية والأنابيب خالية من الالتواءات والذي يمكن أن يتسبب في حدوث انسداد.
  - امنح المزيد من الرعاية لتجنب إدخال الهواء إلى النظام.
  - حافظ على حقائب الظهر في الوضع الصحيح في الأساس للإبقاء على حاوية تغذية الأنبوب في موقع أعلى من المضخة.
  - عند استخدام حاوية أو كيس مفتوح، قم بإخراج الهواء الزائد في النظام لأن ذلك سيساعد على تجنب إنذار حجم الهواء.

### إدخال حامل الطاولة/ حقيبة الظهر (ref: ١٢٢٧٧٧٣٧)

يتوفر حامل الطاولة كملحق. ويمكن أن يُستخدم أيضًا مع حقيبة ظهر. اتصل بممثل المبيعات المحلي لديك للحصول على التفاصيل.

ملاحظة: قد لا تتوفر بعض الملحقات محليًا.

## ١٦ . التنظيف والتطهير

### التنظيف

يجب تنظيف المضخة على أساس منتظم كما يلي:

١. قم بفصل المضخة من قاييس التيار المتردد وقم بإيقاف تشغيلها قبل التنظيف لتجنب خطر حدوث صدمة كهربائية.
٢. باستخدام إسفنجة أو قطعة قماش مبللة، قم بتنظيف المضخة بماء دافئ وصابون.
٣. إن المضخة مقاومة للمياه ويمكن تنظيفها من خلال وضعها أسفل المياه الجارية الدافئة.
٤. قم بتجفيفها بعناية بواسطة قطعة قماش ناعمة قبل إعادة الاستخدام.

**ملاحظة:** لتجنب إتلاف المضخة، لا تقم باستخدام أدوات حادة أو تقنيات تنظيف قاسية في منطقة مستشعر الضغط (راجع العناصر *G* و *H* في قسم "نظرة عامة على المضخة والملحقات")

### التطهير

لتحديد إجراءات التطهير الصحيحة في مؤسسة معينة، اتبع سياسة المؤسسة المحلية الخاصة بك. تجدر الإشارة إلى أن بعض المطهرات القاسية قد تضر جسم المضخة أو تزيل لونه وهو الأمر الذي قد يؤدي إلى إبطال الضمان بهذا الخصوص. وعند الطلب، سنقدم قائمة بالمطهرات المعتمدة.

### تحذيرات!

- لا تقم بغير المضخة في الماء.
- لا تقم باستخدامها في غسالة الأطباق.
- لتجنب حدوث صدمة كهربائية، لا تقم بالتنظيف أبدًا أثناء تشغيل المضخة أو أثناء توصيلها بقاييس التيار الكهربائي.
- لا تقم باستخدام جهاز تعقيم البخار المضغوط.
- قد يؤدي استخدام منظفات/مطهرات قاسية وكحول الأيزوبروبيل إلى حدوث ضرر في جسم المضخة.

## ١٧ . الصيانة

**تحذير:** يُرجى الاتصال بممثل المبيعات المحلي لديك أو أحد موفري الخدمة المعتمدين.

لا يوجد لدى المضخة المحمولة للتغذية المعوية® *Compat Ella* قطع يمكن صيانتها بواسطة المستخدم. لا يتطلب إجراء التعيير. يبلغ عمر الخدمة المتوقع (ESL) ١٠ أعوام. الفاصل الزمني اللازم لصيانة مضخة® *Compat Ella* هو كل ٥ أعوام أو أقل إذا توقفت البطارية عن الشحن. في حالة وجود خلل في الأجهزة أو البرمجيات، يُرجى الاتصال بممثل المبيعات المحلي لديك أو أحد موفري الخدمة المعتمدين لإصلاح أو استبدال المضخة.

<p>تحقق من وجود أي التواء أو انسداد في أنبوب كيس التغذية بين المضخة وأنبوب التغذية. إذا لزم الأمر، قم بتصحيح وضع أنبوب كيس التغذية، أو المضخة للتأكد من إمكانية تدفق التغذية بحرية. تحقق من أن أنبوب التغذية رائق وغير ملتوي. قم بتنظيف أنبوب التغذية إذا لزم الأمر. افتح الباب، وتحقق من تركيب أنبوب كيس التغذية، و قم بإعادة إغلاق الباب. قم بإعادة بدء التغذية.</p>	<p>إن أنبوب كيس التغذية أو أنبوب التغذية مسدود أو ملتوي بعد المضخة في الجزء الجانبي للمريض.</p>	
<p>يتم تفريغ البطارية وهي تعمل بمستوى منخفض.</p>	<p>تم تفريغ البطارية بالكامل تقريبًا وينبغي توصيلها فورًا؛ وإن لم يحدث ذلك، فسيتم إيقاف تشغيل <b>Compat Ella</b> بعد مدة قصيرة.</p>	
<p>قم بتوصيل قابس التيار المتردد للمضخة عبر موادم التيار المتردد للمضخة (راجع صفحة ٤). قم بالتأكد على رسالة <b>READY TO USE</b> عن طريق الضغط على .</p>	<p>البطارية مستنفذة تمامًا ويجب شحنها لفترة وجيزة قبل استخدام المضخة. ستعرض المضخة عبارة <b>READY TO USE</b> عندما يكون بالإمكان إعادة تشغيل المضخة.</p>	
<p>قم بمواصلة عمليات التنفيذ أو إطفاء المضخة. قم بتمديد مهلة الهمود لمدة دقيقتين عن طريق الضغط على .</p>	<p>تعمل المضخة في وضع الإيقاف المؤقت ولقد مرت دقيقتين من دون أي نشاط للمضخة.</p>	
<p>قم بإزالة مصدر التداخل المغناطيسي أو انقل المضخة إلى موقع آخر.</p>	<p>يوجد هناك تداخل مغناطيسي من مصدر خارجي.</p>	
<p>قم بإيقاف تشغيل المضخة وإعادة تشغيلها لمسح الخطأ. إذا ظهر الخطأ أو تكرر مرة أخرى، فلا تقم باستخدام المضخة. يُرجى الاتصال بممثل المبيعات المحلي لديك أو أحد موفري الخدمة المعتمدين.</p>	<p>خطأ في المعاداة الداخلية (خطأ في النظام). ٩٩ - ٠١ = "XX"</p>	



## ٢-١٥ نظرة عامة على الإنذار واستكشاف الأخطاء وإصلاحها

في حالة فقد الأداء الأساسي (فشل المضخة في التسليم على النحو المنشود) يمكن ملاحظة رسائل الإنذار التالية:

رسالة الإنذار	سبب الإنذار	الحل
	<p>لقد تم منح إجمالي الحجم المبرمج بالكامل. الحجم المستهدف الذي تمت برمجته هو أقل من أو يساوي</p> <p><b>VOLUME GIVEN THIS NUTRITIONAL THERAPY</b></p>	<p>قم بإنهاء عملية التنفيذ أو برمجة علاج غذائي جديد.</p> <p>قم بمسح <b>VOLUME GIVEN THIS THERAPY</b> لبدء علاج غذائي جديد. يجب أن يكون الحجم المستهدف المعاد برمجته أعلى من <b>VOLUME GIVEN THIS THERAPY</b>. <b>ملاحظة: وإن لم يتم مسحه قبل كل علاج غذائي جديد، فإن إنذار نهاية العلاج سينطلق صوته مبكرًا.</b></p>
	<p>باب المضخة مفتوح أو آلية الباب تالفة.</p>	<p>قم بإغلاق باب المضخة.</p> <p>إذا كان تالفًا، فاتصل بممثل المبيعات المحلي لديك أو أحد موفري الخدمة المعتمدين.</p>
	<p>تم إدخال أنبوب كيس التغذية بطريقة غير صحيحة أو لم يتم إدخاله على الإطلاق.</p>	<p>افتح باب الجهاز وأخرج الحافظة والأنبوب ثم أعد تركيبهما.</p> <p>راجع الصفحة ٢ والقسم ٦-٤ من دليل المستخدم.</p>
	<p>تخلو حاوية التغذية أنبوب كيس التغذية نزولاً إلى المضخة. لم تتم تعبئة أنبوب كيس التغذية على نحو ملائم.</p>	<p>إذا تم الانتهاء من العلاج الغذائي، قم بإنهاء عملية التنفيذ، وإطفاء المضخة وتنظيف أنبوب التغذية. إذا لم يتم الانتهاء من العلاج الغذائي:</p> <p>قم باستبدال أو إعادة تعبئة حاوية تغذية الأنبوب، وقم بتحضير أنبوب كيس التغذية وإعادة بدء التغذية أو تحقق من الانسداد وتخلص منه، إن وجد، بين الحاوية والمضخة وقم بإعادة بدء التغذية أو تأكد من أن أنبوب كيس التغذية يمتلئ تمامًا، وقم بتحضيره إذا لزم الأمر وإعادة بدء التغذية. <b>تنبيه وقائي:</b> تأكد من أن أنبوب كيس التغذية غير متصل بمرريض عند التحضير.</p>
	<p>إن أنبوب كيس التغذية مسدود أو ملئوي بين الحاوية والمضخة.</p>	<p>تحقق من وجود أي التواء أو انسداد في أنبوب كيس التغذية بين حاوية تغذية الأنبوب والمضخة. إذا لزم الأمر، قم بتصحيح وضع أنبوب كيس التغذية، أو المضخة، أو حاوية التغذية للتأكد من إمكانية تدفق التغذية بحرية. افتح الباب، وتحقق من تركيب أنبوب كيس التغذية، وقم بإعادة إغلاق الباب.</p> <p>قم بإعادة بدء التغذية.</p>

استخدم   لضبط اليوم	SET DAY		٢
استخدم   لضبط الساعة	SET HOUR		
استخدم   لضبط الدقائق	SET MINUTES		
يُظهر الإصدار الخاص ببرمجيات المضخة.	REV		
يُظهر إصدار برمجيات نظام إدارة البيانات الخاصة بالمريض.	PDMS		
يُظهر الرقم المسلسل للمضخة.	SN		
العودة إلى شاشة LOCK THERAPY	LOCK THERAPY?		
قم بإطفاء الجهاز لحفظ الإعدادات.			٣





## ١٥. الإنذارات واستكشاف الأخطاء وإصلاحها

### ١-١٥ التعامل مع الإنذار

تحذير: تأكد دائماً من مراقبة المريض بالشكل السليم، وفي الوقت المناسب، وبصورة منتظمة، وخاصة إذا حدث انقطاع في نقل تغذية الأنبوب قد يؤدي إلى وقوع خطر على حياة المريض.













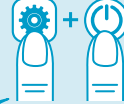



عندما ينطلق صوت الإنذار:

الخطوة	الزر	التوجيه
١		اضغط على مفتاح  للتعرف على الإنذار.
٢		قم بإيجاد الحل لكل إنذار بناءً على التعليمات المحددة أدناه.
٣		اضغط على المفتاح  لمواصلة إجراء التغذية.

## ١٤. الإعدادات المتقدمة:

تدبير وقائي: يجب أن يتم ضبط الإعدادات التالية فقط من جانب أخصائي الرعاية الصحية المؤهل. ⚠

عند إيقاف تشغيل المضخة، اضغط مع الاستمرار على  فقط بعد ظهور رسالة "الانتظار للتشغيل" على الشاشة، اضغط مع الاستمرار على  للوصول إلى الإعدادات المتقدمة ثم ضبطها. اضغط على  للتنقل من خلال الإعدادات المتقدمة. عند الوصول إلى الإعداد الأخير، إن الضغط على  يؤدي إلى العودة إلى الخيار الأول. استخدم  و  لضبط إعداد محدد. يتم حفظ الإعداد في الذاكرة حتى يتم تغييره. يؤدي الضغط على  بضبط القيمة التي تظهر على الشاشة إلى القيمة الافتراضية.

الخطوة	الزر	شاشة عرض الجهاز	الوظيفة
			تأكد من عرض شاشة "الانتظار للتشغيل" قبل الضغط باستمرار على "الإعدادات".
١			<p>LOCK THERAPY? NO YES</p> <p>قم بضبط العلاج الغذائي المبرمج مسبقًا باعتباره العلاج الافتراضي ومنع أي تغييرات لهذا العلاج الغذائي من جانب المستخدم عند الاستخدام الطبيعي. استخدم  و  للضبط: NO: يفتح مؤشرات العلاج الغذائي. (الافتراضي) YES: يقلل مؤشرات العلاج الغذائي. ملاحظة: في وضع الفاصل الزمني، تكون وظيفة قفل العلاج غير متاحة.</p>
			<p>ALLOW INTERVAL? YES NO</p> <p>تمكين / تعطيل استخدام وضع الفاصل الزمني. استخدم  و  للضبط: YES: يتوفر وضع الفاصل الزمني للمستخدم. NO: لا يتوفر وضع الفاصل الزمني للمستخدم (افتراضي).</p>
			<p>COMMUNICATION OFF NURSE CALL PDMS</p> <p>قم بتمكين الاتصال سواءً لاستدعاء الممرضة أو مراقبة بيانات المريض ووظيفة نظام (إدارة البيانات الخاصة بالمريض): استخدم  و  للضبط: OFF: لا يوجد اتصال NURSE CALL: تم تمكين وظيفة استدعاء الممرضة (تم تعطيل نظام إدارة البيانات الخاصة بالمريض، حتى إذا كان كابل نظام إدارة البيانات الخاصة بالمريض متصلاً). PDMS: تم تمكين وظيفة نظام إدارة البيانات الخاصة بالمريض (تم تعطيل وظيفة استدعاء الممرضة، حتى إذا كان كابل استدعاء الممرضة متصلاً). تتوفر كابلات ووظائف استدعاء الممرضة ونظام إدارة البيانات الخاصة بالمريض كملحقات (راجع "١٨. الملحقات"). اتصل بممثل المبيعات المحلي لديك للحصول على التفاصيل.</p>
			<p>SET YEAR</p> <p>استخدم  و  لضبط العام</p>
			<p>SET MONTH</p> <p>استخدم  و  لضبط الشهر</p>

## ٢-١٢ تغيير اللغة

الخطوة	الزر	التوجيه
١		اضغط مع الاستمرار على  لمدة ثابنتين (٢) لتتسيط اختيار اللغة.
٢		استخدم  و  للتنقل إلى اللغة المرغوب بها.
٣		اضغط مع الاستمرار على  لمدة ثابنتين (٢) مرة أخرى لاختيار اللغة.
٤		قم فوراً بإيقاف تشغيل المضخة لحفظ اللغة المختارة. قم بإعادة تشغيل المضخة. ملاحظة: إذا لم يتم إيقاف تشغيل المضخة فوراً، فإن تغيير اللغة لن يتم حفظه.

## ١٣. قفل وفتح لوحة المفاتيح

استخدم قفل لوحة المفاتيح لتجنب الضغط على الأزرار من دون قصد، وقد يحدث مثل ذلك عند الاستخدام في حقيبة الظهر.

## قفل أزرار لوحة المفاتيح

في أي وقت، اضغط على  و  في وقت واحد لقفل لوحة المفاتيح. تعرض المضخة رسالة **KEYS LOCKED** ويظهر رمز القفل على الشاشة كما هو موضح.

## فتح أزرار لوحة المفاتيح

عندما تكون لوحة المفاتيح مقفولة، اضغط على  و  في وقت واحد ثم حررها لفتح أزرار لوحة المفاتيح. تعرض المضخة رسالة **KEYS UNLOCKED** ويختفي رمز القفل.

## ملاحظات:

- عندما تكون أزرار لوحة المفاتيح مقفولة ويتم الضغط على الزر، يتم عرض رسالة **KEYS LOCKED**.
- دائماً ما يكون  نشطاً، حتى عندما تكون لوحة المفاتيح مقفولة.
- تؤدي حالة الإنذار إلى فتح لوحة المفاتيح.
- يؤدي إيقاف تشغيل المضخة وإعادة تشغيلها إلى فتح لوحة المفاتيح.



الفاصل الزمني الذي تمت برمجته بالساعات والدقائق. والفاصل الزمني هو الوقت من بداية جرعة واحدة لبداية الجرعة القادمة.	INTERVAL SET	info
الخروج إلى الشاشة الرئيسية.		info



ملاحظة: إذا لم يتم الضغط على أي مفتاح في خلال ١٠ ثوان، فسوف تنتهي شاشات المعلومات.

## ١٢. إعدادات المستخدم

### ١-١٢ مستوى الإنذار، والضوء الخلفي، والعائم التلقائي، وإنذار نهاية العلاج الغذائي

في أي وقت، اضغط على  لمراجعة وأضبط إعدادات المضخة. اضغط على  مرة أخرى للتنقل بين AUTODIM?، BACKLIGHT، BEEP LEVEL وALARM AT END OF THERAPY? عند الوصول إلى الإعداد الأخير، فإن الضغط على  يؤدي إلى الخروج من وضع إعداد الخيارات.

استخدم  و  لضبط أي إعداد محدد. يتم حفظ الإعداد في الذاكرة حتى يتم تغييره. اضغط على  لضبط القيمة التي تظهر على الشاشة إلى القيمة الافتراضية.

الوظيفة	شاشة عرض الجهاز	الزر
قم بضبط مستوى صوت الإنذار الصوتي من ١ إلى ٣ (حيث ٣ = الأعلى). الافتراضي=٣.	BEEP LEVEL	 
قم بضبط سطوع الضوء الخلفي للشاشة من ١ إلى ٣ (حيث ٣ = الأعلى). الافتراضي=٢.	BACKLIGHT	 
قم بضبط ما إذا كان الضوء الخلفي للشاشة يعتم تلقائيًا عند توصيل المضخة بقياس التيار المتردد. YES: تعتم الشاشة بعد تأخير لمدة ١٠ ثوان. NO: تعمل الشاشة بشكل دائم (غير متاح عند تشغيل المضخة من خلال استخدام طاقة البطارية) (افتراضي). ملاحظة: عندما يتم تعقيم الضوء الخلفي، تظهر جميع المعلومات على الشاشة باللون الأسود. قم بضبط ما إذا كانت المضخة ستنذر المستخدم بانتهاء العلاج الغذائي أم لا.	AUTODIM?	 
YES: ستنذر المضخة المستخدم (افتراضي). NO: ستظل المضخة صامتة في نهاية العلاج الغذائي.	ALARM AT END OF THERAPY?	 
الخروج إلى الشاشة الرئيسية		

ملاحظة: إذا لم يتم الضغط على أي مفتاح في خلال ١٠ ثوان، فسوف تنتهي شاشات الإعدادات.

ملاحظة: ملاحظة: إذا تجاوزت معلومات الحجم مقدار ٩٩٩٩ مل، فإن المضخة تستمر في عرض ٩٩٩٩ مل. قم بمسح القيمة لإعادة بدء التعداد من ٠. إذا لم يتم الضغط على أي مفتاح في خلال ١٠ ثوان، فسوف تنتهي شاشات المعلومات.





## ٢-١١ محفوظات الحجم الجارية لمدة ٣٠ يومًا

الوظيفة	الزر
اضغط باستمرار على <b>info</b> لمدة ثانيتين (٢") للوصول إلى محفوظات الحجم الجارية لمدة ٣٠ يومًا. استخدم <b>+</b> / <b>-</b> للتنقل إلى الخلف وإلى الأمام من خلال التاريخ. القيمة التي تظهر هي إجمالي الحجم المحدد لفترة ٢٤ ساعة، من منتصف الليل في اليوم الأول إلى منتصف الليل في اليوم التالي في خلال ٣٠ يومًا الماضية.	

ملاحظة: لا يمكن مسح محفوظات الحجم الجارية لمدة ٣٠ يومًا.

## ٣-١١ عرض/مسح معلومات التوصيل في وضع الفاصل الزمني



في أي وقت، اضغط على **info** لمراجعة معلومات التوصيل وتفاصيل العلاج الغذائي المبرمج. اضغط على **info** للتنقل خلال كل عنصر في القائمة أدناه. عند الوصول إلى القائمة الأخيرة، سيؤدي الضغط على زر **info** إلى الخروج من وضع المعلومات. للمسح **VOLUME GIVEN THIS THERAPY** أو **CUMULATIVE VOLUME**: تأكد من أن المضخة قد تم إيقافها مؤقتًا. اضغط على **info** و**III** لمسح القيمة إلى ٠.

الوظيفة	شاشة عرض الجهاز	الزر
عرض الحجم بمقدار مل المحدد للعلاج الغذائي الحالي. ملاحظة: يجب أن يتم مسحه يدويًا في بداية كل علاج غذائي جديد. وإن لم يتم مسحه قبل كل علاج غذائي جديد، فإن إنذار نهاية العلاج سينطلق صوته مبكرًا إذا تم ضبط الحجم. للمسح: تأكد من أن المضخة قد تم إيقافها مؤقتًا. اضغط على <b>info</b> و <b>III</b> لمسح القيمة إلى ٠.	<b>VOLUME GIVEN THIS THERAPY</b>	
الحجم التراكمي الذي تمنحه المضخة منذ أن تم مسح القيمة سابقًا. يمكن استخدامه لتتبع محفوظات الحجم أثناء أي فترة محددة، مثل الانتقال أو اتباع العديد من العلاجات الغذائية. للمسح: تأكد من أن المضخة قد تم إيقافها مؤقتًا. اضغط على <b>info</b> مرتين و <b>III</b> لمسح القيمة إلى ٠.	<b>CUMULATIVE VOLUME</b>	
الوقت المتبقي (بالساعات والدقائق) حتى نهاية العلاج الغذائي. ملاحظة: غير متاح إذا تم ضبط المستمر إجمالي الحجم.	<b>TIME TO THERAPY END</b>	
١. عندما يتم تحديد الوقت المتبقي للجرعة بالساعات والدقائق قبل انتهاء المضخة من نقل حجم الجرعة والدخول إلى الإيقاف المؤقت للفاصل الزمني. ٢. عندما يتم إيقاف المضخة مؤقتًا بين إعطاء الجرعة، فإن مقدار الوقت المتبقي بالساعات والدقائق الذي ستبدأ فيه المضخة في نقل الجرعة القادمة.	<b>TIME TO BOLUS END OR TIME TO NEXT BOLUS</b>	
حجم الجرعة بمقدار مل الذي تمت برمجته.	<b>BOLUS SET</b>	

١ مل/ساعة.

- وستقوم المضخة بإصدار صوت الإنذار عندما يتم تحديد الحجم المبرمج بالكامل أو تتوقف حاوية التغذية عن العمل. قد يتم تعطيل إنذار **END OF THERAPY** مؤقتًا (راجع ١٢).
- بعد اكتمال كل جرعة ، ستعرض المضخة شاشة **INTERVAL PAUSE** وشاشة **TIME TO NEXT BOLUS** التي تُظهر الوقت الذي سنبدا فيه البُلعَة القادمة. وسوف تستمر هذه الدورة حتى يتم إيقاف تشغيل المضخة، أو منح كمية محددة من تغذية الأنبوب، أو انتهاء تغذية الأنبوب.

## ١٠. الإيقاف المؤقت للعلاج الغذائي











النتيجة	الزر
<p>في أي وقت أثناء تشغيل المضخة، يمكن أن تقوم بإيقاف العلاج الغذائي مؤقتًا عن طريق الضغط على  بختفي رمز التشغيل وتعرض المضخة رسالة <b>PUMP PAUSED</b>. اضغط على  لمواصلة العلاج الغذائي. استخدم وضع الإيقاف المؤقت من أجل:</p> <ul style="list-style-type: none"> <li>• تغيير برنامج التغذية</li> <li>• تغيير حاوية التغذية</li> <li>• تقديم الدواء دون إطفاء المضخة</li> <li>• كتم صوت الإنذار وتصحيح المشكلات</li> </ul>	

ملاحظة: بعد دقيقتين، ينطلق صوت إنذار وتظهر رسالة **PUMP WAITING** في شاشة العرض. اضغط على  لإلغاء الإنذار ولتمديد وضع الإيقاف المؤقت لمدة دقيقتين إضافيتين.

## ١١. معلومات التوصيل

### ١-١١ عرض/لمس معلومات التوصيل في الوضع المستمر

في أي وقت، اضغط على  لمراجعة معلومات التوصيل. للمسح: تأكد من أن المضخة قد تم إيقافها مؤقتًا. اضغط على  و  لمسح القيمة إلى ٠.

الوظيفة	شاشة عرض الجهاز	الزر
<p>عرض الحجم بمقدار مل المحدد للعلاج الغذائي الحالي. ملاحظة: يجب أن يتم مسحه يدويًا في بداية كل علاج غذائي جديد. وإن لم يتم مسحه قبل كل علاج غذائي جديد، فإن إنذار نهاية العلاج سينطلق صوته مبكرًا إذا تم ضبط <b>VOLUME</b> للمسح: تأكد من أن المضخة قد تم إيقافها مؤقتًا. اضغط على  و  لمسح القيمة إلى ٠.</p>	<p><b>VOLUME GIVEN THIS THERAPY</b></p>	  
<p>الحجم التراكمي الذي تمنحه المضخة منذ أن تم مسح القيمة سابقًا. يمكن استخدامه لتتبع محفوظات الحجم أثناء أي فترة محددة، مثل الانتقال أو اتباع العديد من العلاجات الغذائية. للمسح: تأكد من أن المضخة قد تم إيقافها مؤقتًا. اضغط على  مرتين و  لمسح القيمة إلى ٠.</p>	<p><b>CUMULATIVE VOLUME</b></p>	 
الخروج إلى الشاشة الرئيسية.		

<p>اضغط على  للتنقل إلى شاشة <b>SET BOLUS</b> واستخدام <b>+</b> و <b>-</b> لتحديد حجم الجرعة أو كمية تغذية الأنبوب التي سيتم منحها في أوقات متعددة.</p> <ul style="list-style-type: none"> <li>• قد يتم ضبط الجرعة من ١ إلى ٢٠٠٠ مل بزيادات بمقدار ١ مل.</li> </ul> <p>ملاحظة: اضغط على  لإعادة تعيين القيمة.</p>	<p>قم بضبط حجم الجرعة</p>	<p>٦</p>
<p>اضغط على  للتنقل إلى شاشة <b>SET INTERVAL</b> واستخدام <b>+</b> و <b>-</b> لتحديد الوقت من بداية جرعة واحدة لبداية الجرعة القادمة.</p> <ul style="list-style-type: none"> <li>• قد يتم ضبط الفاصل الزمني من ١٥:٠٠ إلى ١٢:٠٠ ساعة بزيادات بمقدار ١٥ دقيقة.</li> <li>• قد يكون الحد الأدنى للفاصل الزمني المحتمل أكبر من ٠٠:١٥ بناءً على قيم المعدل والجرعة المدخلة في الخطوات السابقة.</li> </ul> <p>ملاحظة: اضغط على  لإعادة تعيين القيمة.</p>	<p>قم بضبط الفاصل الزمني</p>	<p>٧</p>
<p>اضغط على  للتنقل إلى شاشة <b>SET TOT VOLUME</b> واستخدام <b>+</b> و <b>-</b> لتحديد إجمالي كمية تغذية الأنبوب التي سيتم منحها إذا رغبت في ذلك.</p> <ul style="list-style-type: none"> <li>• إجراء التغذية باستخدام حد للجرعة: يمكن ضبط القيمة من جرعة واحدة مبرمجة في الخطوة ٦ إلى ٤٠٠٠ مل بزيادات بمقدار ١ مل. ستقوم المضخة بتشغيل العديد من الجرعات حتى يتم الوصول إلى حد إجمالي الحجم.</li> <li>• إجراء التغذية من دون استخدام حد للجرعة: قم بضبط القيمة إلى CONT (مستمر)، ستقوم المضخة بتشغيل العديد من الجرعات حتى تصبح حاوية التغذية خالية.</li> </ul> <p>ملاحظة: اضغط على  لإعادة تعيين القيمة.</p>	<p>قم بضبط إجمالي الحجم</p>	<p>٨</p>
<p>تأكد من أن إعدادات العلاج الغذائي تتوافق مع العلاج الغذائي الموصوف.</p>		
<p>قم بتوصيل أنبوب كيس التغذية إلى أنبوب تغذية المريض.</p>		
<p>اضغط على  لتشغيل العلاج الغذائي. ستقوم المضخة تلقائيًا بتشغيل العلاج الغذائي وعرض مستوى التقدم.</p>	<p>ابدأ العلاج الغذائي</p>	<p>٩</p>

#### تدابير وقائية:

- عند برمجة علاج جديد، تأكد من مسح مؤشر **VOLUME GIVEN THIS THERAPY**.
- بعد البدء في العلاج، تحقق من جميع مؤشرات العلاج (بما في ذلك المعدل، والجرعة، والحجم المحددين لهذا العلاج).



#### ملاحظات:

- يقوم الضغط باستمرار على **+** أو **-** بتغيير القيم سريعًا:
- عند ضبط المعدل، ستتوقف القيمة مؤقتًا عند مقدار ١ و ٥٠ و ١٢٥ و ٢٥٠ و ٥٠٠ و ١٠٠٠ و ١٢٥٠ و ١٥٠٠ مل/ساعة.
- عند ضبط الجرعة، ستتوقف القيمة مؤقتًا عند مقدار ١ و ١٢٥ و ٢٥٠ و ٥٠٠ و ٧٥٠ و ١٠٠٠ و ١٢٥٠ و ١٥٠٠ و ٢٠٠٠ و ٤٠٠٠ مل.
- سيتوقف إجمالي الحجم مؤقتًا أيضًا عند مقدار ١ و ١٢٥ و ٢٥٠ و ٥٠٠ و ٧٥٠ و ١٠٠٠ و ١٢٥٠ و ١٥٠٠ و ٢٠٠٠ و ٤٠٠٠ مل.
- عندما يصل الجهاز إلى الحد الأقصى للقيمة، فإن الضغط مرة أخرى على **+** سيؤدي للانتقال إلى الحد الأدنى للقيمة والعكس صحيح على سبيل المثال المعدل الذي يبلغ من ٦٠٠ مل/ساعة إلى





## تدابير وقائية:

- عند برمجة علاج جديد، تأكد من مسح مؤشر **VOLUME GIVEN THIS THERAPY**.
- بعد البدء في العلاج، تحقق من جميع مؤشرات العلاج (بما في ذلك المعدل، والجرعة، والحجم المحددين لهذا العلاج).

## ملاحظات:

- يقوم الضغط باستمرار على **+** أو **-** بتغيير القيم سريعاً:
- عند ضبط المعدل، ستتوقف القيمة مؤقتاً عند مقدار ١ و ٥٠ و ١٢٥ و ٢٥٠ و ٦٠٠ مل/ساعة.
- سيتوقف إجمالي الحجم مؤقتاً أيضاً عند مقدار ١ و ١٢٥ و ٢٥٠ و ٥٠٠ و ٧٥٠ و ١٠٠٠ و ١٢٥٠ و ١٥٠٠ و ٢٠٠٠ و ٤٠٠٠ مل.
- عندما يصل الجهاز إلى الحد الأقصى للقيمة، فإن الضغط مرة أخرى على **+** سيؤدي للانتقال إلى الحد الأدنى للقيمة والعكس صحيح على سبيل المثال المعدل الذي يبلغ من ٦٠٠ مل/ساعة إلى ١ مل/ساعة.
- وستقوم المضخة بإصدار صوت الإنذار عندما يتم تحديد الحجم المبرمج بالكامل أو تتوقف حاوية التغذية عن العمل. قد يتم تعطيل إنذار **END OF THERAPY** مؤقتاً (راجع ١٢).
- يجب مراقبة المرضى الذين يعانون حساسية تجاه نقل التغذية عن قرب في جميع الأوقات.

## ٩. إجراء التغذية في وضع الفاصل الزمني

يستخدم وضع الفاصل الزمني لنقل أحجام متعددة للجرعة بفواصل زمنية منتظمة بمعدلات محددة، مع أو من دون حد للحجم.

الخطوة	الزر	الوظيفة	التعليمات
١		قم بتشغيل المضخة	يتم دائماً حفظ إعدادات العلاج الغذائي الأخيرة في الذاكرة. عند تشغيل الطاقة الكهربائية للجهاز، تعرض شاشة العرض آخر معدل وحجم مبرمج للتدفق والحجم الفعلي الذي تم منحه.
تحميل أنبوب كيس التغذية في المضخة			
٢		قم بمراجعة الحجم المحدد لهذا العلاج.	اضغط على <b>info</b> وقم بمراجعة <b>VOLUME GIVEN THIS THERAPY</b> .
٣		قم بمسح الحجم المحدد لهذا العلاج	إذا رغبت في ذلك، فاضغط على <b>trash</b> لمسح <b>VOLUME GIVEN THIS THERAPY</b> . ملاحظة: يجب أن يتم إجراء هذا دائماً عند بدء علاج غذائي جديد.
٤		قم بتحضير أنبوب كيس التغذية	• اضغط باستمرار لمدة ثانيتين ("٢") لتنشيط التحضير التلقائي. ستقوم المضخة بتعبئة أنبوب كيس التغذية بحجم محدد مسبقاً. • اضغط مجدداً لإيقاف التحضير في أي وقت. ملاحظة: لا تقم بالتحضير عندما يكون الجهاز متصلاً بأنبوب تغذية المريض.
٥		قم بضبط المعدل	اضغط على <b>ml/h mL</b> للوصول إلى شاشة <b>SET RATE</b> واستخدام <b>+</b> و <b>-</b> لتحديد المعدل الخاص بنقل تغذية الأنبوب. • يمكن ضبط المعدل من ١ إلى ٦٠٠ مل/ساعة بزيادات بمقدار ١ مل/ساعة. ملاحظة: اضغط على <b>trash</b> لإعادة تعيين القيمة.











## ٨. إجراء التغذية في وضع الاستمرار

يستخدم وضع الاستمرار لنقل تغذية الأنبوب بمعدلات محددة، مع أو من دون حد للحجم.

الخطوة	الزر	الوظيفة	التعليمات
١		قم بتشغيل المضخة	يتم دائماً حفظ إعدادات العلاج الغذائي الأخيرة في الذاكرة. عند تشغيل الطاقة الكهربائية للجهاز، تعرض شاشة العرض آخر معدل وحجم مبرمج للتدفق والحجم الفعلي الذي تم منحه.
تحميل أنبوب كيس التغذية في المضخة			
٢		قم بمراجعة الحجم المحدد لهذا العلاج.	اضغط على  وقم بمراجعة <i>VOLUME GIVEN THIS THERAPY</i> .
٣		قم بمسح الحجم المحدد لهذا العلاج	إذا رغبت في ذلك، فاضغط على  لمسح <i>VOLUME GIVEN THIS THERAPY</i> . ملاحظة: يجب أن يتم إجراء هذا دائماً عند بدء علاج تغذية جديد.
٤		قم بتحضير أنبوب كيس التغذية	• اضغط باستمرار لمدة ثانيتين (٢") لتنشيط التحضير التلقائي. ستقوم المضخة بتعبئة أنبوب كيس التغذية بحجم محدد مسبقاً. • اضغط مجدداً لإيقاف التحضير في أي وقت. ملاحظة: لا تقم بالتحضير عندما يكون الجهاز متصلاً بأنبوب تغذية المريض.
٥		قم بضبط المعدل	اضغط على  للوصول إلى شاشة <i>SET RATE</i> واستخدام  و  لتحديد المعدل الخاص بنقل تغذية الأنبوب. • يمكن ضبط المعدل من ١ إلى ٦٠٠ مل/ساعة بزيادات بمقدار ١ مل/ساعة. ملاحظة: اضغط على  لإعادة تعيين القيمة.
٦		قم بضبط الحجم	اضغط على  للانتقل إلى شاشة <i>SET VOLUME</i> واستخدام  و  لتحديد كمية تغذية الأنبوب التي سيتم نقلها. • إجراء التغذية باستخدام حد الجرعة: يمكن ضبط القيمة من ١ إلى ٤٠٠٠ مل بزيادات بمقدار ١ مل. • إجراء التغذية المستمرة من دون استخدام حد الحجم: قم بضبط القيمة على CONT (مستمر)، ستعمل المضخة بشكل مستمر حتى تصبح حاوية التغذية خالية. ملاحظة: اضغط على  لإعادة تعيين القيمة.
تأكد من أن إعدادات العلاج الغذائي تتوافق مع العلاج الغذائي الموصوف.			
قم بتوصيل أنبوب كيس التغذية إلى أنبوب تغذية المريض.			
٧		ابدأ العلاج الغذائي	اضغط على  لتشغيل العلاج الغذائي. ستقوم المضخة تلقائياً بتشغيل العلاج الغذائي وعرض مستوى التقدم.

## ٧. أدلة التشغيل السريع

## ١-٧ إجراء التغذية في وضع الاستمرار

الخطوة	الزر	الوظيفة
١		قم بتشغيل المضخة
٢		قم بمراجعة <i>VOLUME GIVEN THIS THERAPY</i>
٣		قم بمسح <i>VOLUME GIVEN THIS THERAPY</i>
٤		قم بتحضير أنبوب كيس التغذية
٥		استخدم  و  للقيام بـ <i>SET RATE</i> ١ إلى ٦٠٠ مل/ساعة
٦		استخدم  و  للقيام بـ <i>SET VOLUME</i> ١ إلى ٤٠٠٠ مل / مستمر*
٧		ابدأ العلاج الغذائي

\* مستمر: لم يتم ضبط أي حجم للتغذية. ستعمل المضخة بشكل مستمر حتى تنتهي التركيبة.

تدابير وقائية:

- عند برمجة علاج جديد، تأكد من مسح مؤشر *VOLUME GIVEN THIS THERAPY*.
- بعد البدء في العلاج، تحقق من جميع مؤشرات العلاج (بما في ذلك المعدل، والجرعة، والحجم المحددين لهذا العلاج).



## ٢-٧ إجراء التغذية في وضع الفاصل الزمني

الخطوة	الزر	الوظيفة
١		قم بتشغيل المضخة
٢		قم بمراجعة <i>VOLUME GIVEN THIS THERAPY</i>
٣		قم بمسح <i>VOLUME GIVEN THIS THERAPY</i>
٤		قم بتحضير أنبوب كيس التغذية
٥		استخدم  و  للقيام بـ <i>SET RATE</i> ١ إلى ٦٠٠ مل/ساعة
٦		استخدم  و  للقيام بـ <i>SET BOLUS</i> ١ إلى ٢٠٠٠ مل
٧		استخدم  و  للقيام بـ <i>SET INTERVAL</i> ١٥:٠٠ ساعة - ١٢:٠٠ ساعة
٨		استخدم  و  للقيام بـ <i>SET TOTAL VOLUME</i> المحدد بمقدار ١ إلى ٤٠٠٠ مل/CONT*
٩		ابدأ العلاج الغذائي

## ٥-٦ تعبئة أنبوب كيس التغذية (التحضير)

تقوم عملية التحضير بتعبئة أنبوب كيس التغذية بتغذية المريض.

تدابير وقائية:

- قبل التحضير، تحقق دائماً من أن أنبوب كيس التغذية غير متصل بالمريض.
- تحقق من أن أنبوب كيس التغذية مثبت بشكل صحيح، ومتصل بحاوية التغذية، ومستعد للتحضير.



### التحضير التلقائي

ينبغي دائماً استخدام التحضير التلقائي إذا كان ممكناً.

الزر	التوجيه / النتيجة
	<p>اضغط مع الاستمرار على  لمدة ثانيتين (٢) للتحضير التلقائي.</p> <p>في أثناء التحضير، تعرض المضخة رمز التشغيل بالإضافة إلى رسالة <i>PRIMING</i>. يمكنك إيقاف التحضير التلقائي في أي وقت عن طريق الضغط على  مرة أخرى.</p>

### ملاحظات:

- تمت برمجة المضخة لنقل حجم محدد مسبقاً من تغذية الأنبوب تلقائياً لتحضير الأنبوب.
- بمجرد منح الحجم المحدد مسبقاً من تغذية الأنبوب، تتوقف المضخة تلقائياً عن العمل وتعرض عبارة *END OF PRIMING*.
- عند اكتمال التحضير، يجب التأكد من الأنبوب لضمان أن الأنبوب تمت تعبئته بالكامل. إذا تطلب إجراء المزيد من التحضير، فإنه يمكن تكرار عملية التحضير التلقائي.
- يتم تعطيل إنذار الكشف على الهواء أثناء التحضير.

### التحضير اليدوي

إذا كانت وظيفة التحضير التلقائي غير مرغوبة، فإنه يمكن إجراء التحضير اليدوي. اضغط الأنبوب الموجود على الحافظة برفق كما هو موضح واستمر في القيام بذلك حتى تتم إزالة الهواء بالكامل من الأنبوب. وإذا لزم الأمر، قم بعصر وإمالة الحاوية برفق في نفس الوقت للمساعدة في تدفق السائل. وإذا لم يتدفق السائل، فقد يكون الضغط الناتج عن ضغط الأنبوب قوياً للغاية.

### ملاحظة:

- من المهم القيام فقط بالضغط برفق على الأنبوب أعلى الرمز لتجنب إلحاق الضرر بالية مقاومة التدفق الحر التلقائي الموجودة في الأسفل منه. استخدم فقط الجزء المسطح والناعم من إصبعك. لا تقم باستخدام الأظافر حيث أنها قد تؤدي إلى ثقب الأنبوب.
- قد لا تتدفق التغذية ذات اللزوجة العالية بشكل فعال بواسطة استخدام وسيلة التحضير اليدوي وينبغي تحضيرها باستخدام وظيفة التحضير التلقائي للمضخة.

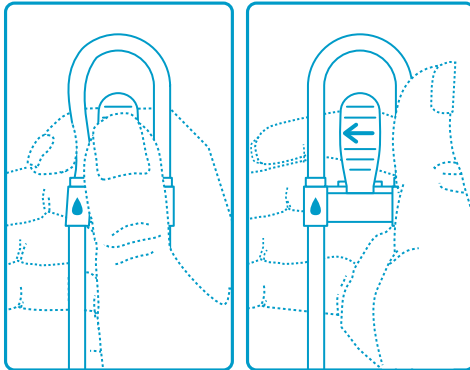

## ٣-٦ التشغيل وإيقاف التشغيل

الزر	التوجيه / النتيجة
	التشغيل اضغط مع الاستمرار على  لمدة ثانيتين (٢") للتشغيل. يجب عليك سماع ٣ نغمات ستعرض المضخة أولاً جميع أقسام الشاشة لمدة قصيرة. تأكد من ظهور جميع الأقسام. ثم سٌجري المضخة تشخيصاً، وإذا كان ناجحاً فستعرض عبارة <b>SELF CHECK OK</b> (التحقق الذاتي جيد).
	إيقاف التشغيل اضغط مع الاستمرار على  لمدة ثانيتين (٢") لإيقاف التشغيل. يجب عليك سماع ٣ نغمات بينما يتم إيقاف تشغيل المضخة. ملاحظة: يتم الاحتفاظ بجميع مؤشرات العلاج الغذائي، ومحفوظات الحجم وإعدادات المستخدم في ذاكرة المضخة لإعادة استخدامها عندما يتم تشغيل المضخة في المرة القادمة.

تحذير: عند قيامك بتشغيل المضخة، إذا لم تسمع النغمات أو تعجز عن رؤية جميع أقسام الشاشة، فلا تقم باستخدام المضخة. يُرجى الاتصال بممثل المبيعات في بلدك أو أحد موفري الخدمة المعتمدين.



## المؤشر الضوئي لحالة الطاقة الكهربائية

أخضر ثابت = تم إدخال المضخة إلى قابس التيار المتردد.

## ٤-٦ إدخال أنبوب كيس التغذية

تحذيرات:



- استخدم فقط أنبوب كيس التغذية® Compat Ella.
- افحص أنبوب كيس التغذية® Compat Ella. لا تقم باستخدامها إذا حدث بها ضرر أو تعديل.
- قم باستبدال أنبوب كيس التغذية® Compat Ella كل ٢٤ ساعة للحفاظ على دقة النقل والمساعدة على منع وقوع التلوث الضار المحتمل.

## تحميل الحافظة

راجع التسلسل في الصفحة ٢ لتحميل الجهاز داخل المضخة.

الشكل ١: افتح الباب بواسطة رفع اللسان بالإبهام

الشكلان ٢ و ٣: قم بلف حلقة الحافظة حول دوار الدفع. لاحظ السهم الذي يوضح الاتجاه الصحيح



الشكلان ٤ و ٥: باستخدام إصبعك الإبهام، قم بتمرير الحافظة إلى اليمين لتثبيت الحافظة في المضخة

الشكل ٦: قم بإغلاق الباب عن طريق الضغط على رمز "دفع".

ملاحظة: إن أنبوب كيس التغذية® Compat Ella مجهزة بألية مقاومة للتدفق الحر التلقائي (AAFF) الحاصلة على براءة اختراع، والتي دائماً ما تكون نشطة عند الحاجة. يتم إطلاق ألية مقاومة التدفق الحر التلقائي (AAFF) فقط عند إدخال الحافظة في المضخة وعند إغلاق الباب.

ملاحظة: ينبغي ضبط / مراجعة *RATE*، *BOLUS*، *INTERVAL* و *TOTAL VOLUME* جميعها إذا تم تغيير أي واحد منها أو إذا تم تشغيل المضخة. فعندئذ فقط يمكن بدء تنفيذ العلاج الغذائي.

## ٥. مسح إعدادات العلاج الغذائي ومعلومات التسليم

الزر	التوجيه / النتيجة
	<p>انتظر  لمدة ٣ ثوانٍ ("٣") لمسح جميع إعدادات العلاج الغذائي.</p> <ul style="list-style-type: none"> <li>تم مسح قيم العلاج الغذائي إلى القيم الافتراضية: <i>RATE</i> و <i>VOLUME</i> و <i>BOLUS</i> و <i>INTERVAL</i> و <i>TOTAL VOLUME</i></li> <li>تم مسح قيم محفوظات الحجم إلى القيم الافتراضية: <i>CUMULATIVE VOLUME</i> و <i>VOLUME GIVEN THIS THERAPY</i></li> <li>تعرض المضخة رسالة تأكيد <i>THERAPY RESET</i>.</li> </ul>

ملاحظة: هذا الأمر لا يؤثر على أية إعدادات أخرى للمضخة (مثل مستوى الإنذار، والضوء الخلفي وما إلى ذلك)، أو اللغة، أو محفوظات الحجم الجارية لمدة ٣٠ يوماً.

## ٦. إعداد المضخة

### ٦-١ التوصيل إلى موام التيار المتردد

راجع قسم "نظرة عامة على المضخة والملحقات" (صفحة ٤) راجع قسم "نظرة عامة على المضخة والملحقات" (صفحة ٤) يتم تسليم موام التيار المتردد مع العديد من المواثم المحددة لكل بلد. لتغيير المواثم المحدد لبلدك، اضغط على الزر الموجود على موام التيار المتردد وقم بتدوير الموام المحدد للبلد لتحريره. قم بتركيب المواثم الجديد المحدد للبلد وتدويره حتى تسمع صوت نقرة.

**تحذير:** لا تقم بمحاولة توصيل موام التيار المتردد "المحدد لكل بلد" إلى قابس التيار المتردد من دون توصيله بجسم موام التيار المتردد.







### ٦-٢ الاستخدام بواسطة مشبك العصا

راجع قسم "نظرة عامة على المضخة والملحقات" (صفحة ٤)

## ١-٤ وضع الاستمرار: نظرة عامة على القائمة

اضغط على  للتنقل خلال *SET RATE* و *SET VOLUME*. يؤدي الضغط على  مرة أخرى إلى العودة إلى *SET RATE*

الزر	شاشة عرض الجهاز	الوظيفة
	<i>SET RATE</i>	سرعة النقل بمقدار مل / ساعة الذي ستعمل المضخة من خلاله.
	<i>SET RATE</i>	• يمكن ضبط المعدل من ١ إلى ٦٠٠ مل / ساعة بزيادات بمقدار ١ مل / ساعة. • تبلغ القيمة الافتراضية ٠ مل / ساعة.
	<i>SET VOLUME</i>	سيتم تحديد حجم تغذية الأنبوب بالمل. • يمكن ضبط الحجم من ١ إلى ٤٠٠٠ مل بزيادات بمقدار ١ مل. • القيمة الافتراضية: <i>CONT</i> *
	<i>SET RATE</i>	العودة إلى شاشة <i>SET RATE</i>







## ملاحظة:

• ينبغي ضبط / مراجعة كل من *RATE* و *VOLUME* إذا تم تغيير أي واحد منهما أو إذا تم تشغيل المضخة. فعندئذ فقط يمكن بدء تشغيل المضخة.

\* مستمر: لم يتم ضبط أي حجم للتغذية. ستعمل المضخة بشكل مستمر حتى تنتهي التركيبة.

## ٢-٤ وضع الفاصل الزمني: نظرة عامة على القائمة

اضغط على  للتنقل خلال *SET RATE* و *SET BOLUS* و *SET INTERVAL* و *SET TOTAL VOLUME*. يؤدي الضغط على  مرة أخرى إلى العودة إلى *SET RATE*

الزر	شاشة عرض الجهاز	الوظيفة
	<i>SET RATE</i>	سرعة النقل بمقدار مل/ساعة الذي ستعمل المضخة من خلاله.
	<i>SET RATE</i>	• يمكن ضبط المعدل من ١ إلى ٦٠٠ مل/ساعة بزيادات بمقدار ١ مل/ساعة. • افتراضي: ٠ مل/ساعة.
	<i>SET BOLUS</i>	سيتم تحديد حجم جرعة لتغذية الأنبوب قبل كل إيقاف مؤقت للفاصل الزمني بمقدار مل. • يمكن ضبط أحجام الجرعة من ١ إلى ٢٠٠٠ مل بزيادات بمقدار ١ مل. • افتراضي: ٠ مل
	<i>SET INTERVAL</i>	الفاصل الزمني بين بداية جرعة واحدة وبداية الجرعة القادمة. • يمكن ضبط الفاصل الزمني من ١٥:٠٠ إلى ١٢:٠٠ ساعة بزيادات بمقدار ١٥ دقيقة. قد يكون الحد الأدنى للفاصل الزمني المحتمل أكبر من ١٥:٠٠ بناءً على قيم المعدل والجرعة الممخلة في الخطوات السابقة.
	<i>SET INTERVAL</i>	• افتراضي: ١٥:٠٠ ساعة
	<i>SET TOTAL VOLUME</i>	إجمالي الحجم الذي سيتم تحديده بمقدار مل أثناء العلاج الغذائي بالكامل. • يمكن ضبط إجمالي الحجم من ١ إلى ٤٠٠٠ مل بزيادات بمقدار ١ مل. • القيمة الافتراضية: <i>CONT</i> *
	<i>SET RATE</i>	العودة إلى شاشة <i>SET RATE</i>

#### ٤. نظرة عامة على أوضاع المضخة (المستمر مقابل الفاصل الزمني)

يوجد لدى المضخة المحمولة للتغذية المغوية® Compat Ella وضعان للتشغيل: المستمر والفاصل الزمني

##### الوضع المستمر

يستخدم الوضع المستمر لنقل تغذية الأنبوب بمعدلات محددة، مع أو من دون حد للحجم.

##### وضع الفاصل الزمني

يسمح وضع الفاصل الزمني بنقل جرعة محددة عدة مرات خلال اليوم بفواصل زمنية مبرمجة، مع أو من دون حد لإجمالي الحجم. والفاصل الزمني هو الوقت من بداية جرعة واحدة لبداية الجرعة القادمة.

##### التبديل بين أوضاع المستمر والفاصل الزمني

الزر	التوجيه / النتيجة
 INTERVAL MODE ACTIVATED	للتغيير بين أوضاع التشغيل، اضغط مع الاستمرار على  لمدة ٥ ثوانٍ ("٥"). يظهر رمز معين أنه تم تنشيط وضع الفاصل الزمني ستظهر رسالة تؤكد التنشيط أو إلغاء التنشيط.

ملاحظة: ينبغي على أخصائي الرعاية الصحية المؤهل تمكين استخدام وضع الفاصل الزمني. (راجع الإعدادات المتقدمة)





ملاحظة: عندما يتم تعتيم الضوء الخلفي، تظهر جميع المعلومات على الشاشة باللون الأسود. عندما تعمل المضخة بشكل طبيعي، ستظهر الشاشة التالية:



### نظرة عامة على الشاشة الافتراضية / شاشة التشغيل

عندما تعمل المضخة بشكل طبيعي، ستظهر الشاشة التالية:

1. توضح الأسهم الخضراء التي تظهر بشكل متسلسل  أن المضخة تقوم حاليًا بتشغيل العلاج الغذائي المبرمج.
2. يوضح المقدار 120 mL/hr المعدل الذي تعمل المضخة من خلاله بقيمة مل/ساعة.
3. يوضح المقدار 100/500 mL أنه قد تم إعطاء نسبة 100 مل من الحجم المبرمج البالغ 500 مل. إذا تم عرض كلمة /CONT، فهذا يعني أنه لم يتم ضبط حد الحجم وسيتم تشغيل المضخة بشكل مستمر حتى تنتهي تغذية الأنبوب.
4. البطارية مشحونة بالكامل وتم توصيلها إلى قابس التيار المتردد.

ملاحظة: تقوم *Compat Ella*® بضخ القليل من السوائل فقط في وقت واحد. الوظيفة الطبيعية هي ضخ السوائل لفترة من الوقت، ثم وقف ضخ السائل ثم بدء ضخ السائل مرة أخرى. وهذا يعني أنك لن تسمع صوت تشغيل المحرك في جميع الأوقات. تظهر  الأسهم الخضراء التي تظهر بشكل متسلسل باستمرار، وهو ما يعني أن المضخة تعمل بشكل صحيح.

### ٥-٣ البطارية

- الاستخدام الأول: قم بتوصيل المضخة وشحن البطارية بالكامل لمدة تبلغ ٦ ساعات على الأقل قبل استخدام المضخة من خلال طاقة البطارية فقط. وسيقوم هذا الأمر بتكبير شحنة وعمر البطارية.
- سعة البطارية: ٢٤ ساعة بمقدار ١٢٥ مل/ساعة.
- إعادة الشحن: تقريبًا لمدة ٦ ساعات منذ استنفادها تمامًا إلى شحنها بالكامل.

### مؤشرات شحن البطارية

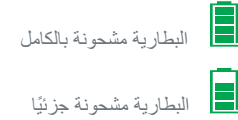
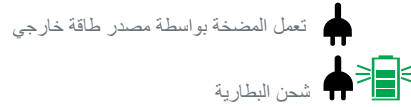

تدبر وقائي: إن سعة البطارية هي قيمة تقديرية. إذا لم تكن متأكدًا من وجود سعة كافية للاستخدام المقصود الخاص بك، قم بتوصيلها إلى قابس التيار المتردد حتى تتم إعادة شحنها. 

## ٣-٤ شاشة العرض

**تحذير:** في أثناء تشغيل المضخة، تأكد من أن جميع أقسام الشاشة الموضحة في المخطط التالي مرئية. إذا كان أي من أقسام الشاشة مفقوداً أو إذا كانت الشاشة غير واضحة، فلا تقم باستخدام المضخة. ⚠️

## مخطط الشاشة

تتميز مضخة Compat Ella® بشاشة عرض ملونة مع أحرف أبجدية رقمية ورموز وأصواء خلفية.

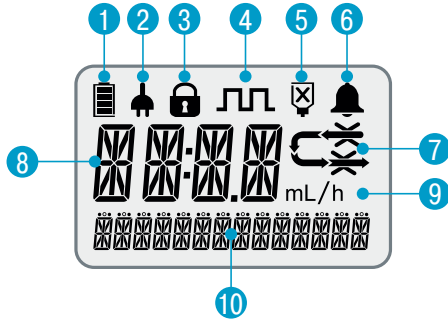

- ١ مستوى شحن البطارية
- ٢ التوصيل بقياس التيار المتردد
- ٣ قفل لوحة المفاتيح
- ٤ تنشيط وضع الفاصل الزمني
- ٥ حاوية تغذية الأنبوب خالية / خط دخول الهواء
- ٦ مؤشر الإنذار
- ٧ تشغيل رمز مع مؤشرات الانسداد: تضيء أقسام السهم بشكل متسلسل عند تشغيل المضخة.
- ٨ سطر المعلومات الرئيسي: يعرض قيم ألف العديدة للبرمجة والإنذارات.
- ٩ ملصق المعلومات الرئيسي: مل، أو ساعة، أو مل/ساعة.
- ١٠ سطر الرسالة النصية: يوفر معلومات متنوعة عن حالة المضخة، والبرمجة، والإنذارات.

ملاحظة: يتم إيقاف الضوء الخلفي لشاشة العرض بعد ١٠ ثوانٍ من الضغط على المفتاح الأخير إلا إذا كانت المضخة متصلة بقياس التيار المتردد وتم إلغاء تفعيل ميزة العائم التلقائي.

## نظرة عامة على شاشة الألوان

تستخدم شاشة المضخة ألوان مختلفة للمساعدة في تمييز حالة المضخة والمعلومات التي تظهر على الشاشة.



إعدادات:  
حروف باللون الأخضر



معلومات:  
حروف باللون الأزرق



الإنذارات:  
حروف ورموز باللون الأحمر



ظروف التشغيل الطبيعية:  
رموز باللون الأخضر مع حروف  
باللون الأسود



معلومات البرمجة:  
حروف باللون الأسود

- ي دواسة القدم المطاطية  
 ك اتصال التيار المتردد  
 ل وصلة مشبك العصا
- م ملصق في خلف المضخة مع دليل التشغيل السريع  
 ن مكبر الصوت  
 س ملصق الرقم المسلسل
- ع ملصق الشركة المصنعة القانوني  
 ف موائم التيار المتردد  
 ص مشبك العصا
- ٢-٣ أنبوب كيس التغذية (راجع الصفحة ٤)  
 ق موصل ENPlus  
 ر الحافظة
- ش منفذ الأدوية® ENFit  
 ت طرف بعيد® ENFit

ملاحظة: تتوفر إصدارات مختلفة من أنابيب كيس التغذية. للحصول على مزيد من المعلومات يُرجى الاتصال بممثل المبيعات في بلدك أو الذهاب إلى [www.compat.com](http://www.compat.com).

### ٣-٣ وظيفة الزر

تحتفظ المضخة دائمًا بالإعدادات والقيم التي تظهر على الشاشة في ذاكرتها عند التنقل من شاشة واحدة إلى أخرى، وكذلك عندما يتم إيقاف تشغيل المضخة.

الوظيفة الثانوية	الوظيفة الأساسية	الزر
	تشغيل المضخة أو إيقاف تشغيلها (انتظر لمدة ثانيتين (**))	
إنذار الإغفاءة	بدء / الإيقاف المؤقت للمضخة	
	التحضير التلقائي (انتظر لمدة ثانيتين (**)) اضغط مرة أخرى لإيقاف التحضير التلقائي ميكراً	
التبديل بين الأوضاع المستمرة وأوضاع الفاصل الزمني (انتظر لمدة ثوان (**٥))	التنقل بين برمجة المعدل، والحجم، والفاصل الزمني	
قفل وفتح لوحة المفاتيح (اضغط على كلا الزرين معاً)	القيم المنخفضة والمرتفعة (الانتظار: يزيد السرعة)	
إعادة تعيين جميع قيم البرنامج إلى القيم الافتراضية ومسح محفوظات التغذية الأخيرة (اضغط على الزر لمدة ٣ ثوان (**٣))	مسح القيمة التي تظهر على الشاشة إلى القيمة الافتراضية أو ٠	
الوصول إلى الكمية المعطاة على مدار ٣٠ يوماً سابق (اضغط على الزر لمدة ثانيتين (**))	التنقل خلال محفوظات التغذية الأخيرة	
تغيير اللغة (راجع القسم ١٢.٢)	التنقل خلال إعدادات المضخة	

تنبيه واثني: تأكد من أن أنبوب كيس التغذية غير متصل بالمرريض عند التحضير.

## ٣-٢ المضاعفات العامة المرتبطة بالتغذية المعوية عن طريق أنبوب

### المضاعفات الميكانيكية

- انسداد الأنبوب
- وضع المضخة بشكل خاطئ عند التركيب
- انتقَاب القناة المعوية
- تحرك أنبوب التغذية من مكانه بعد التركيب
- تكوّن عُقد بالأنبوب
- إزالة الأنبوب بشكل عرضي
- حدوث كسر وتسرب بالأنبوب، حدوث تسرب ونزيف من موضع الإدخال
- حدوث تآكل وتقرح ونخر بالجلد والغشاء المخاطي
- الانسداد المعوي (انسداد الأمعاء)
- النزف
- حدوث تسريب وريدي غير مقصود للتغذية المعوية

## ٤-٢ الاجراءات الاحترازية المتعلقة بمجموعة التغذية

النزف بسبب تنوع المحاليل الغذائية المستخدمة ، والتي لها مجموعة واسعة من الخصائص (مثل الكثافة ، اللزوجة ، كمية الغازات الذائبة ، الريولوجيا ، الجسيمات ، درجة الحرارة ، الاعدادات التغذوية الفردية)، وفي ظروف معينة فقد يكون أداء المضخة محدودا وليس بالكفاية المطلوبة ، وذلك بسبب انسداد مجموعة التغذية أو أنبوب التغذية. في جميع الحالات، سيتم الكشف عن مثل هذه الحادثة بواسطة مضخة® Compat Ella وسيؤدي ذلك إلى تشغيل جهاز إنذار الانسداد.

لذلك فاننا نوصي باستخدام مضخة® Compat Ella فقط مع مراقبة المريض بشكل نظامي وضمن الاوقات المحددة ، وذلك خاصة في حالة المرضى المعرضين للخطر في حال انقطاع عملية التغذية. لذلك ، عند استخدام مضخات® Compat Ella لتغذية المرضى المعرضين للخطر في حال انقطاع عملية التغذية (ويقصد بهم المرضى الذين يمكن أن يعانون من حالات حرجة في حال انقطاع الغذاء)، من الضروري جدا استخدام المحاليل الغذائية المعوية المتاحة تجارياً والتي تم إعدادها كما هو موضح من قبل الشركة المصنعة ، واستخدام المعدات المتوافقة معها فقط، مع الاستمرار بالمراقبة والإشراف.

## ٣. نظرة عامة على النظام

### ١-٣ المضخة (راجع الصفحتين ٣ و ٤)

- |   |                         |    |                                    |   |                   |
|---|-------------------------|----|------------------------------------|---|-------------------|
| ز | مستشعر ضغط التدفق لأعلى | د  | لوحة المفاتيح                      | أ | باب المضخة        |
| ح | مستشعر ضغط التدفق لأسفل | هـ | المؤشر الضوئي لحالة التيار المتردد | ب | قفل الباب         |
| ط | مستشعر الهواء           | و  | شاشة عرض الألوان                   | ج | دوار الدفع للمضخة |

- افحص أنبوب كيس التغذية® Compat Ella. لا تقم باستخدامها إذا حدث بها ضرر أو تعديل.
- تأكد دائماً من مراقبة المريض بالشكل السليم، وفي الوقت المناسب، وبصورة منتظمة، وخاصة إذا كان أي انقطاع في نقل تغذية الأنبوب قد يؤدي إلى خطر على حياة المريض.
- قم باستبدال أنبوب كيس التغذية® Compat Ella كل ٢٤ ساعة للحفاظ على دقة النقل والمساعدة على منع التلوث الضار المحتمل.
- قم بمتابعة اهتمام خاص لخطر الاختناق بالأسلاك الكهربائية والأجهزة.
- لا تقم بترجمة مجموعات المعدل والحجم التي تتجاوز ٢٤ ساعة.
- لا تقم بغمر المضخة في الماء.
- لا تقم بغسلها في غسالة الأطباق.
- لتجنب حدوث صدمة كهربائية، لا تقم بالتنظيف أبداً أثناء تشغيل المضخة أو أثناء توصيلها بقابس التيار الكهربائي.
- لا تقم باستخدام جهاز تعقيم بالبخار المضغوط.
- قد يؤدي استخدام منظفات/مطهرات قاسية وكحول الأيزوبروبيل إلى حدوث ضرر في جسم المضخة. لا تقم بفتح أو تعديل المضخة.
- لا تقم بتفكيك المضخة أو إزالة المصقات أو تعديل الجهاز.



#### تدابير وقائية:

- لا تقم باستخدامها في حقول مغناطيسية قوية. أي بيانات MRI (التصوير بالرنين المغناطيسي).
- يجب تجنب استخدام مضخة® Compat Ella مسنودة على أو بالقرب من معدات أخرى لأنها قد تؤدي إلى تشغيل غير سليم. إذا استدعت الضرورة القيام بهذا الاستخدام، يجب ملاحظة هذه المضخة والأجهزة الأخرى للتحقق من أنها تعمل بشكل طبيعي.
- يجب استخدام معدات الاتصالات اللاسلكية المحمولة (بما في ذلك الأجهزة الطرفية مثل كابلات الهوائي والهوائيات الخارجية) بمسافة ليست أقرب من ٣٠ سم (١٢ بوصة) لأي جزء من مضخة® Compat Ella، بما في ذلك الكابلات المحددة من قبل الشركة المصنعة. إذا لم يحدث هذا، فقد يؤدي إلى تدهور أداء المضخة.
- تأكد من أن أنبوب كيس التغذية غير متصل بمريض عند التحضير.
- تحقق من أن أنبوب كيس التغذية مثبت بشكل صحيح، ومتصل بحاوية التغذية، ومستعد للتحضير.
- عند برمجة علاج جديد، تأكد من مسح مؤشر *VOLUME GIVEN THIS THERAPY*.
- بعد البدء في العلاج، تحقق من جميع مؤشرات العلاج (بما في ذلك المعدل، والجرعة، والحجم المحددين لهذا العلاج).
- إن سعة البطارية هي قيمة تقديرية. إذا لم تكن متأكدًا من وجود سعة كافية للاستخدام المقصود الخاص بك، قم بتوصيلها إلى قابس التيار المتردد حتى تتم إعادة شحنها.
- يجب عدم ضبط الإعدادات المتقدمة إلا من جانب أخصائي الرعاية الصحية المؤهل.

## ٢-٢ موانع الاستخدام

### ينبغي عدم استخدام مضخة® Compat Ella :

- إذا كان يُمنع إجراء التغذية المعوية؛
- لإعطاء التسريبات الوريدية.
- مع مجموعات أخرى بخلاف مجموعات الإعطاء "Compat Ella"
- في حالة وجود انسداد معوي
- في حالة الإصابة بانسداد الأمعاء (عدم قدرة الأمعاء على الانقباض بشكل طبيعي/ نقل الفضلات إلى خارج الجسم)
- في حالة الإصابة بناسور الأمعاء الدقيقة عالي الناتج
- في حالة الجرعات العالية من عوامل التأثير الإيجابي في التقلص العضلي
- يمكن إعطاء التغذية المعوية في حالة وجود انسداد معوي أو الإصابة بالناسور المعوي الجلدي عالي الناتج المرتبط بالأمعاء الدقيقة

## ١. المقدمة

Compat Ella® هي مضخة صغيرة ومحمولة، ذات وزن خفيف، وتُستخدم لنقل كميات مبرمجة من تغذية الأنبوب المعوي بمعدلات نقل قابلة للاختيار، إلى النظام المعوي المعوي. يجب عدم استخدام المضخة إلا بعد الحصول على التدريب المناسب فيما يتعلق بالرعاية، والاستخدام، والصيانة لمضخة Compat Ella® والملحقات.

### ١-١ الاستخدام المقصود

الاستخدام المقصود من مضخة التغذية المعوية Compat Ella® هو لتوصيل التغذية الأنبوبية والسوائل بالأنبوب المعوي بمعدلات منظمة إلى النظام المعوي المعوي. إنه مخصص للاستخدام مع المرضى البالغين والأطفال الذين يحتاجون إلى تغذية معوية وترطيب في بيئات الرعاية الصحية المنزلية والمهنية.

### ٢-١ الدعم

إذا كنت بحاجة إلى مساعدة في استخدام مضخة Compat Ella®، يرجى الاتصال بممثل المبيعات في بلدك أو تفضل بزيارة الموقع الإلكتروني: [www.compat.com](http://www.compat.com).

## ٢. معلومات الأمان

اقرأ الدليل بأكمله قبل تشغيل مضخة Compat Ella®.

اقرأ تعليمات الاستخدام (IFU) لأنبوب كيس التغذية بأكملها قبل تركيب أنبوب كيس التغذية في مضخة Compat Ella®.

**تحذير:** يصف خطراً أو ممارسة غير آمنة والتي إن لم يتم تجنبها يمكن أن تؤدي إلى حدوث إصابة جسدية خطيرة، أو الوفاة، أو ضرر في الممتلكات.

**تنبيه وقائي:** يصف خطراً أو ممارسة غير آمنة والتي إن لم يتم تجنبها يمكن أن تؤدي إلى حدوث إصابة جسدية صغيرة أو على وجه الخصوص ضرر في الممتلكات.

ملاحظة: تصف ما هو أكثر أهمية من بقية النص.

### ١-٢ تحذيرات وتدابير وقائية

#### تحذيرات:

- غير صالحة للاستخدام عن طريق الوريد. صالحة للاستخدام المعوي فقط.
- إذا حدث ضرر أو تعديل في المضخة، فلا تقم باستخدامها.
- تأكد من أن قاييس سلك التيار الكهربائي جاف تماماً قبل وأثناء الاستخدام.
- لا تقم بمحاولة توصيل موثم التيار المتردد "المحدد لكل بلد" بقاييس التيار المتردد من دون توصيله بجسم موثم التيار المتردد.
- لا تقم باستخدامها في وجود مواد التخدير القابلة للاشتعال أو الغازات الأخرى القابلة للاشتعال (بما في ذلك البيئات الغنية بالأكسجين)، أو بالقرب من السوائل أو المواد القابلة للاشتعال، أو في وجود العوامل المؤكسدة.
- في أثناء تشغيل المضخة، تأكد من أن جميع أقسام الشاشة مرئية. إذا كان أي من أقسام الشاشة مفقوداً أو إذا كانت الشاشة غير واضحة، فلا تقم باستخدام المضخة.
- عند بدء تشغيل المضخة، إذا لم تسمع النغمات، فلا تقم باستخدام المضخة.
- استخدم فقط تغذية الأنبوب المعوية الموصوفة والمزودة من جانب أخصائي الرعاية الصحية المؤهل وسوائل الإماهة مثل الماء والشاي.
- لا تستخدم إلا أنبوب كيس التغذية Compat Ella®.
- قد يؤدي استخدام الملحقات والمحولات والكابلات بخلاف تلك المحددة أو المقدمة من قبل الشركة المصنعة للمضخة إلى زيادة الانبعاثات الكهرومغناطيسية أو انخفاض المناعة الكهرومغناطيسية للمضخة مما يؤدي إلى التشغيل غير السليم.

# تعليمات الاستخدام لمضخة Compat Ella®

## جدول المحتويات

٢٢٤	٨	٢٢٢	١
.....	إجراء التغذية في وضع الاستمرار	.....	المقدمة
٢٣٥	٩	٢٢٢	١-١
.....	إجراء التغذية في وضع الفاصل الزمني	.....	الاستخدام المقصود
٢٣٧	١٠	٢٢٢	٢-١
.....	الإيقاف المؤقت للعلاج الغذائي	.....	الدعم
٢٣٧	١١	٢٢٢	٢
.....	معلومات التوصيل	.....	معلومات الأمان
٢٣٧	١-١١	٢٢٢	١-٢
.....	عرض/مسح معلومات التوصيل في الوضع المستمر	.....	تحذيرات وتدابير وقائية
٢٣٨	٢-١١	٢٢٣	٢-٢
.....	مخفوظات الحجم الجارية لمدة ٣٠ يومًا	.....	موانع الاستخدام
٢٣٨	٣-١١	٢٢٤	٣-٢
.....	عرض/مسح معلومات التوصيل في وضع الفاصل الزمني	.....	المضاعفات العامة المرتبطة بالتغذية المعوية عن طريق أنبوب
٢٣٩	١٢	٢٢٤	٤-٢
.....	إعدادات المستخدم	.....	تدابير وقائية محددة متعلقة بالمجموعات المتوافقة والتغذية
٢٣٩	١-١٢	٢٢٤	٣
.....	مستوى الإنذار، والضوء الخلفي، والعلامة التلقائي، وإنذار نهاية العلاج الغذائي	.....	نظرة عامة على النظام
٢٤٠	٢-١٢	٢٢٤	١-٣
.....	تغيير اللغة	.....	المضخة (راجع الصفحتين ٣ و٤)
٢٤٠	١٣	٢٢٥	٢-٣
.....	قفل وفتح لوحة المفاتيح	.....	أنبوب كيس التغذية (راجع الصفحة ٤)
٢٤١	١٤	٢٢٥	٣-٣
.....	الإعدادات المتقدمة:	.....	وظيفة الزر
٢٤٢	١٥	٢٢٦	٤-٣
.....	الإنذارات واستكشاف الأخطاء وإصلاحها	.....	شاشة العرض
٢٤٢	١-١٥	٢٢٧	٥-٣
.....	التعامل مع الإنذار	.....	البطارية
٢٤٣	٢-١٥	٢٢٨	٤
.....	نظرة عامة على الإنذار واستكشاف الأخطاء وإصلاحها	.....	نظرة عامة على أوضاع المضخة (المستمر مقابل الفاصل الزمني)
٢٤٥	١٦	٢٢٩	١-٤
.....	التنظيف والتطهير	.....	وضع الاستمرار: نظرة عامة على القائمة
٢٤٥	١٧	٢٢٩	٢-٤
.....	الصيانة	.....	وضع الفاصل الزمني: نظرة عامة على القائمة
٢٤٦	١٨	٢٣٠	٥
.....	الملحقات	.....	مسح إعدادات العلاج الغذائي ومعلومات التسليم
٢٤٧	١٩	٢٣٠	٦
.....	الضمان المحدود	.....	إعداد المضخة
٢٤٧	٢٠	٢٣٠	١-٦
.....	قائمة الرموز	.....	التوصيل إلى موانئ التيار المتردد
٢٤٨	٢١	٢٣٠	٢-٦
.....	المواصفات	.....	الاستخدام بواسطة مشبك العصا
٢٤٩	٢٢	٢٣١	٣-٦
.....	إعادة التدوير والتخلص	.....	التشغيل وإيقاف التشغيل
		٢٣١	٤-٦
		.....	إدخال أنبوب كيس التغذية
		٢٣٢	٥-٦
		.....	تعبئة أنبوب كيس التغذية (التحضير)
		٢٣٣	٧
		.....	أدلة التشغيل السريع
		٢٣٣	١-٧
		.....	إجراء التغذية في وضع الاستمرار
		٢٣٣	٢-٧
		.....	إجراء التغذية في وضع الفاصل الزمني