



Compat ella®

Mochila Compat Ella®

La mochila Compat Ella® está diseñada para su uso con la bomba de nutrición enteral Compat Ella® y el accesorio para mochila/soporte de mesa Compat Ella®, tanto en adultos como en niños.

Características Generales

Diseño Inteligente:

- Su amplio compartimento con cremallera hace que resulte **sencillo instalar y retirar la bomba Compat Ella®**, el sistema de administración y la fórmula sin necesidad de desconexión.
- Diseñada para su uso en combinación con el accesorio para mochila/soporte de mesa para **máxima comodidad**.
- Salida de la sonda del sistema de administración por el lado izquierdo o derecho.
- Respaldo acolchado para **el confort del paciente** y correas en el pecho y la cadera para una mayor **estabilidad**.

Cómoda:

- Compatible con la mayoría de contenedores de nutrición enteral de hasta 1000 ml.
- Solapa con cremallera que permite **acceder rápidamente** a la bomba Compat Ella® para comprobar su estado o programarla.
- Su gran variedad de ajustes de tamaño la hace apta para su uso **tanto en niños como en adultos**.
- La correa extraíble ofrece **opciones de portabilidad adicionales** para su uso en sillas de ruedas o como bandolera.

Robusta y Moderna:

- Los materiales de alta calidad, las cremalleras y el tejido **impermeable** protegen la bomba Compat Ella® durante los desplazamientos.
- Lavable a máquina a 30 °C.
- **Diseño discreto, moderno y compacto** en negro y gris.

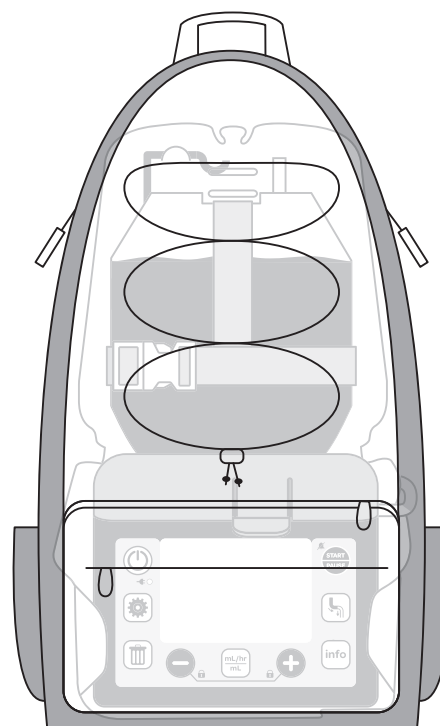

Información de Pedido

Descripción	Código	Unidad de venta
Mochila Compat Ella®	12277736	1

¿Conoces a Compat Ella®?

Mochila Compat Ella®

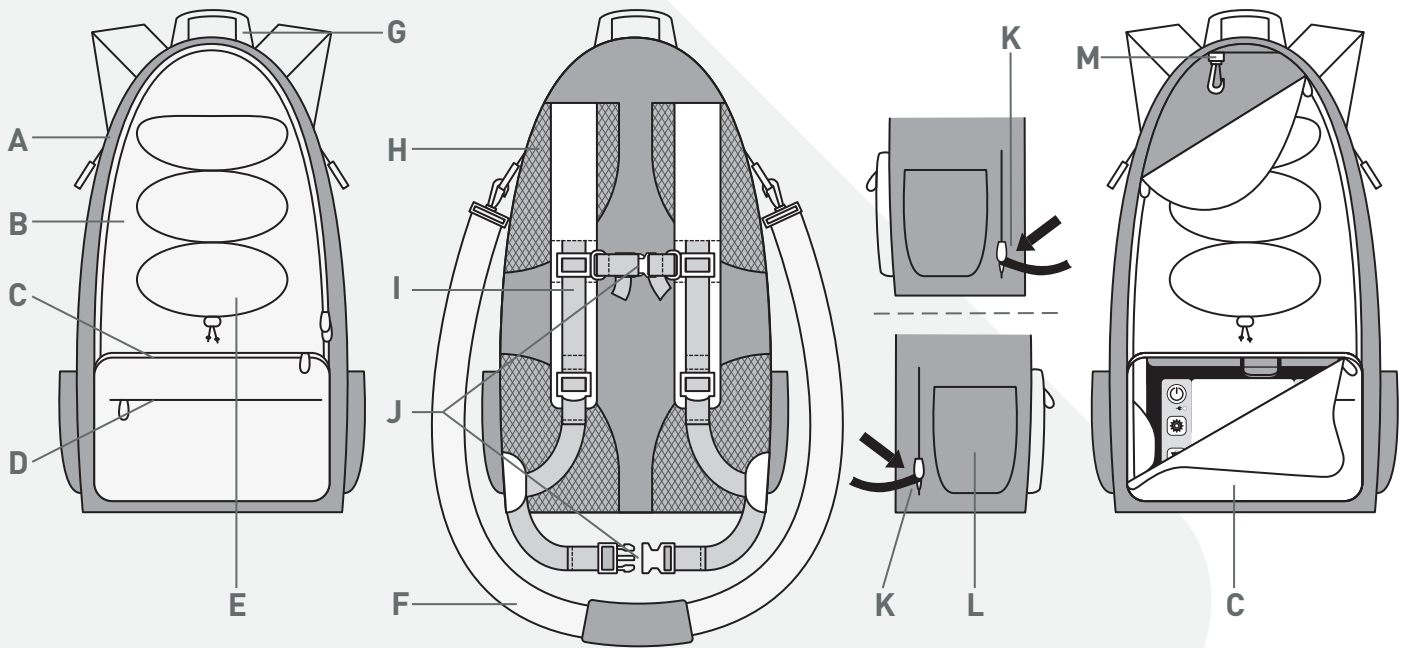

Componentes

- A Compartimento principal con dos cremalleras
- B Tejido de nailon 420D antidesgarros con revestimiento impermeable
- C Solapa frontal para acceder rápidamente a la bomba
- D Compartimento accesorio con cremallera
- E Malla elástica para asegurar los artículos pequeños
- F Correa cruzada/para silla de ruedas extraíble
- G Colgador de mochila externo
- H Acolchado de malla tridimensional para el confort del paciente
- I Correas de hombro ajustables
- J Correas ajustables en el pecho y la cadera
- K Aberturas laterales con cremallera que permiten que la sonda salga por el lado izquierdo o derecho
- L Compartimentos laterales para accesorios pequeños
- M Colgador de nutrición interior

Especificaciones Técnicas

- Embalaje:** Embalada individualmente en cajas de 1 unidad (40 × 24 × 4,5 cm).
- Marca CE:** Cumple con el Reglamento Europeo de Productos Sanitarios 2017/745.
- Clasificación:** Clase I.
- Fabricante legal:** Axiom MTEch S.A., Allée de la Petite Prairie 4, CH-1260 Nyon, Suiza.
- Limpieza:** Lavable a máquina a 30 °C. No planchar. No lavar con lejía. No usar secadora.
- Materiales:** Tejido de nailon 420D antidesgarros.
- País de origen:** Fabricada en China.

Para obtener más información, consulte a su delegado Compat® o visite www.compat.com
*Salvo que se indique lo contrario, todas las marcas comerciales se utilizan con la debida autorización.
Este documento no sustituye a las Instrucciones de Uso originales, que deben leerse antes de la utilización.

AXI00013 REV.2 05 DE DICIEMBRE DE 2022

Compat®